

# Podręcznik obsługi

ECOSYS MA6000ifx ECOSYS MA5500ifx  
ECOSYS MA4500ifx ECOSYS MA4500ix



# Wstęp

Dziękujemy za zakup urządzenia.

Niniejszy podręcznik obsługi został stworzony po to, aby pomóc użytkownikowi prawidłowo korzystać z urządzenia, przeprowadzać rutynową konserwację i rozwiązywać podstawowe problemy, gdy znajdzie taka konieczność. Pozwoli to na utrzymanie urządzenia w optymalnym stanie.

Przed użytkowaniem urządzenia należy zapoznać się z treścią niniejszego Podręcznika obsługi.

## **Aby uzyskać wysoką jakość druku, zaleca się używanie oryginalnych pojemników z tonerem Kyocera, które są poddawane licznym kontrolom jakości.**

Korzystanie z pojemników z tonerem innych niż oryginalne może spowodować usterkę urządzenia.

Firma nie ponosi odpowiedzialności za uszkodzenia spowodowane przez korzystanie z materiałów eksploatacyjnych innych producentów.

Na zamiennych oryginalnych pojemnikach z tonerem umieszczona jest przedstawiona poniżej etykieta.

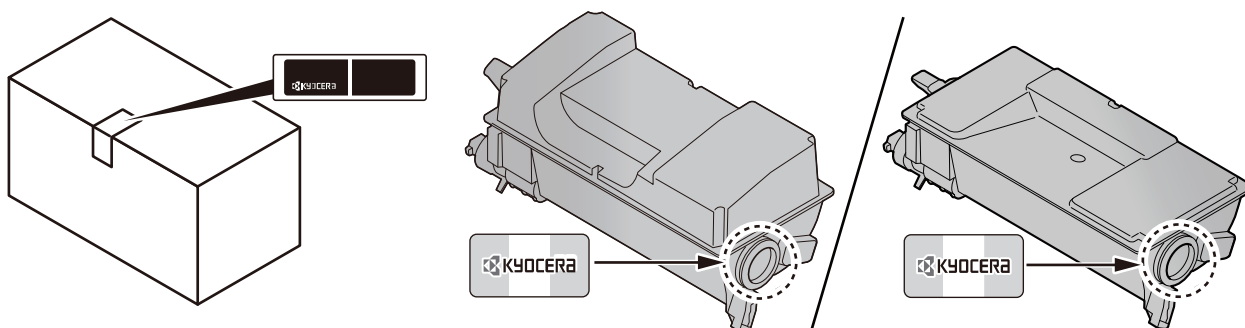

## **Sprawdzanie numeru seryjnego urządzenia**

Numer seryjny urządzenia jest wydrukowany w miejscu pokazanym na rysunku.

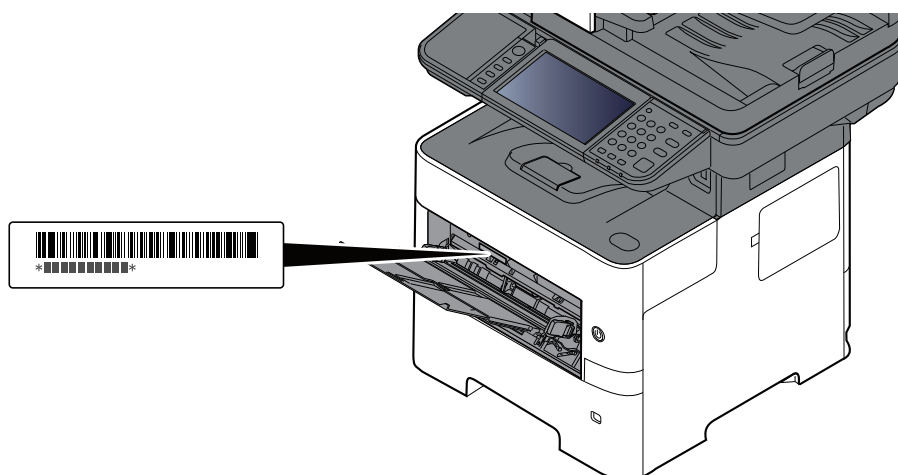

Numer seryjny urządzenia jest potrzebny przy kontaktowaniu się z pracownikiem serwisu. Przed kontaktem z przedstawicielem serwisu należy sprawdzić numer seryjny.

# Spis treści

<b>Wstęp</b> .....	<b>i</b>
<b>Spis treści</b> .....	<b>ii</b>
<b>Funkcje urządzenia</b> .....	<b>vii</b>
Optymalizacja przepływu pracy w biurze .....	vii
Oszczędzanie energii i obniżenie kosztów .....	viii
Tworzenie eleganckich dokumentów .....	ix
Zwiększanie bezpieczeństwa .....	x
<b>Funkcje regulacji koloru i jakości obrazu</b> .....	<b>xiv</b>
Podstawowe tryby kolorów .....	xiv
Regulacja jakości obrazu i koloru .....	xv
<b>Podręczniki dostarczane z urządzeniem</b> .....	<b>xvi</b>
<b>Informacje o Podręczniku obsługi (tym podręczniku)</b> .....	<b>xviii</b>
Rozdziały w podręczniku .....	xviii
Oznaczenia stosowane w tym podręczniku .....	xix
<b>Mapa menu</b> .....	<b>xxii</b>

## **1**      **Informacje prawne i zasady bezpieczeństwa** ..... **1-1**

<b>Powiadomienie</b> .....	<b>1-2</b>
Konwencje bezpieczeństwa zastosowane w tym podręczniku .....	1-2
Otoczenie .....	1-3
Ostrzeżenia dotyczące obsługi .....	1-4
Bezpieczeństwo pracy z laserem (Europa) .....	1-5
Zgodność z przepisami i normami .....	1-6
Ograniczenia prawne dotyczące kopiowania/skanowania .....	1-6
EN ISO 7779 .....	1-6
EK1-ITB 2000 .....	1-6
Środki ostrożności dotyczące lokalnych sieci bezprzewodowych (jeżeli urządzenie jest wyposażone w odpowiedni moduł) .....	1-7
Ograniczone użycie tego produktu (jeżeli urządzenie jest wyposażone w odpowiedni moduł) .....	1-8
Informacje prawne .....	1-9
Funkcja sterowania oszczędnością energii .....	1-11
Funkcja automatycznego drukowania dwustronnego .....	1-11
Oszczędzanie zasobów — papier .....	1-11
Korzyści dla środowiska wynikające z „zarządzania energią” .....	1-11
Program Energy Star (ENERGY STAR®) .....	1-11

## **2**      **Instalacja i konfiguracja urządzenia** ..... **2-1**

<b>Nazwy części</b> .....	<b>2-2</b>
Zewnętrzne elementy urządzenia .....	2-2
Złącza i wnętrze urządzenia .....	2-4
Urządzenie z dołączonym wyposażeniem opcjonalnym .....	2-7
<b>Podłączanie urządzenia oraz innych urządzeń</b> .....	<b>2-8</b>
<b>Podłączanie kabli</b> .....	<b>2-9</b>
Podłączanie kabla sieciowego .....	2-9
Podłączanie kabla USB .....	2-10
Podłączanie przewodu zasilania .....	2-10
<b>Włączanie/wyłączanie</b> .....	<b>2-11</b>
Włączanie .....	2-11
Wyłączanie .....	2-11
<b>Korzystanie z panelu operacyjnego</b> .....	<b>2-12</b>
Klawisze na panelu operacyjnym .....	2-12
Regulacja kąta panelu operacyjnego .....	2-13
<b>Panel dotykowy</b> .....	<b>2-14</b>
Korzystanie z panelu dotykowego .....	2-14
Ekran Początek .....	2-17
Przydzielanie funkcji do klawiszy funkcji .....	2-22
Ekran Informacje o urządzeniu .....	2-24
Wyświetlanie ekranu ustawień .....	2-25

Sposób wyświetlania niedostępnych klawiszy .....	2-27
Podgląd oryginałów .....	2-28
Wprowadzanie liczb .....	2-30
Ekran pomocy .....	2-32
Funkcje ułatwień dostępu (powiększanie widoku) .....	2-33
<b>Logowanie/wylogowanie .....</b>	<b>2-34</b>
Logowanie .....	2-34
Logowanie uproszczone .....	2-35
Wylogowanie .....	2-35
<b>Ustawienie domyślne urządzenia .....</b>	<b>2-36</b>
Ustawianie daty i godziny .....	2-36
<b>Konfiguracja sieci .....</b>	<b>2-37</b>
Konfigurowanie sieci przewodowej .....	2-37
<b>Funkcja oszczędzania energii .....</b>	<b>2-39</b>
Tryb ograniczonego poboru energii .....	2-39
Tryb uśpienia .....	2-39
Reguły uśpienia (modele przeznaczone na rynek europejski) .....	2-40
Poziom uśpienia (Oszcz. energii i Szybkie wznowienie) (z wyjątkiem modeli na rynek europejski) .....	2-40
Poziom wzn. oszcz. energii .....	2-41
Ustawienia czasomierza tyg. ....	2-41
Liczn. wył. zas. (modele europejskie) .....	2-41
<b>Kreator szybkiej konfiguracji .....</b>	<b>2-42</b>
Konfigurowanie ustawień za pomocą kreatora szybkiej konfiguracji .....	2-44
<b>Instalacja oprogramowania .....</b>	<b>2-45</b>
Opublikowane oprogramowanie (Windows) .....	2-45
Instalowanie oprogramowania w systemie Windows .....	2-46
Deinstalacja oprogramowania .....	2-52
Instalowanie oprogramowania na komputerze Mac .....	2-53
Konfigurowanie sterownika TWAIN .....	2-57
Konfigurowanie sterownika WIA .....	2-59
<b>Sprawdzanie licznika .....</b>	<b>2-60</b>
<b>Command Center RX .....</b>	<b>2-61</b>
Uzyskiwanie dostępu do narzędzia Command Center RX .....	2-62
Zmiana ustawień zabezpieczeń .....	2-63
Zmiana informacji o urządzeniu .....	2-64

### **3 Przygotowanie przed rozpoczęciem użytkowania ..... 3-1**

<b>Ładowanie papieru .....</b>	<b>3-2</b>
Środki ostrożności dotyczące ładowania papieru .....	3-3
Ładowanie do kaset .....	3-4
Ładowanie papieru o rozmiarze Statement do kaset (Tylko modele całowe ECOSYS MA6000ifx/ECOSYS MA5500ifx) .....	3-8
Ładowanie papieru na tacę uniwersalną .....	3-11
Określanie rozmiaru papieru i typu nośnika .....	3-15
<b>Ogranicznik papieru .....</b>	<b>3-17</b>
<b>Przygotowanie do wysyłania dokumentu do folderu udostępnionego na komputerze .....</b>	<b>3-18</b>
Notowanie nazwy komputera i pełnej nazwy komputera .....	3-18
Notowanie nazwy użytkownika i nazwy domeny .....	3-19
Tworzenie folderu udostępnionego i notowanie danych folderu udostępnionego .....	3-20
Konfigurowanie zapory systemu Windows .....	3-24

### **4 Drukowanie z komputera ..... 4-1**

<b>Ekran ustawień drukowania w sterowniku drukarki .....</b>	<b>4-2</b>
Pomoc sterownika drukarki .....	4-3
Zmiana domyślnych wartości ustawień sterownika drukarki (Windows 10) .....	4-3
<b>Drukowanie z komputera .....</b>	<b>4-4</b>
<b>Drukowanie na papierze o standardowym rozmiarze .....</b>	<b>4-5</b>
Drukowanie na papierze o niestandardowym rozmiarze .....	4-7
Anulowanie drukowania z komputera .....	4-10



<b>Drukowanie z urządzenia przenośnego</b> .....	<b>4-11</b>
Drukowanie przy użyciu funkcji AirPrint .....	4-11
Drukowanie przez usługę Mopria .....	4-11
Drukowanie za pośrednictwem Wi-Fi Direct .....	4-11
<b>Monitorowanie stanu drukarki (Status Monitor)</b> .....	<b>4-12</b>
Dostęp do programu Status Monitor .....	4-12
Zamykanie programu Status Monitor .....	4-12
Stan szybkiego podglądu .....	4-12

## **5 Obsługa urządzenia ..... 5-1**

<b>Ładowanie oryginałów</b> .....	<b>5-2</b>
Umieszczanie oryginałów na płycie .....	5-2
Specyfikacje oryginałów obsługiwanych przez procesor dokumentów .....	5-4
<b>Ulubione</b> .....	<b>5-8</b>
Rejestrowanie elementów ulubionych .....	5-9
Przywoływanie ulubionych .....	5-9
Edycja elementów ulubionych .....	5-10
Usuwanie elementów ulubionych .....	5-10
<b>Aplikacja</b> .....	<b>5-11</b>
Instalowanie aplikacji .....	5-11
Aktywowanie aplikacji .....	5-12
Dezaktywowanie aplikacji .....	5-13
Odinstalowywanie aplikacji .....	5-13
<b>Rejestrowanie skrótów</b> .....	<b>5-14</b>
Dodawanie skrótów .....	5-14
Edytowanie skrótów .....	5-15
Usuwanie skrótów .....	5-15
<b>Kopiowanie</b> .....	<b>5-16</b>
Podstawowa obsługa .....	5-16
Anulowanie zadań .....	5-17
<b>Podstawy skanowania (wysyłanie)</b> .....	<b>5-18</b>
<b>Wysyłanie dokumentów pocztą e-mail</b> .....	<b>5-19</b>
<b>Wysyłanie dokumentu do żadanego folderu udostępnionego na komputerze (skanowanie na komputer)</b> .....	<b>5-21</b>
<b>Skanowanie przy użyciu sterownika TWAIN lub WIA</b> .....	<b>5-24</b>
<b>Przydatne metody wysyłania</b> .....	<b>5-25</b>
<b>Anulowanie zadań wysyłania</b> .....	<b>5-26</b>
<b>Obsługa miejsca docelowego</b> .....	<b>5-27</b>
Określanie miejsca docelowego .....	5-27
Wybór z książki adresowej .....	5-27
Wybieranie za pomocą klawisza szybkiego dostępu .....	5-29
Wybieranie za pomocą funkcji Znajdź (nr) .....	5-29
Sprawdzanie i edytowanie miejsc docelowych .....	5-30
Ekran potwierdzenia miejsc docelowych .....	5-31
Przywołanie .....	5-32
<b>Korzystanie z funkcji FAKS</b> .....	<b>5-33</b>

## **6 Korzystanie z różnych funkcji ..... 6-1**

<b>Informacje o funkcjach dostępnych na urządzeniu</b> .....	<b>6-2</b>
Kopiowania .....	6-2
Wyślij .....	6-4
Skrzynka niest. (Zapisz plik) .....	6-7
Skrzynka niest. (Drukuj) .....	6-9
Skrzynka niest. (Wyślij) .....	6-10
Dysk USB (Zapisz plik) .....	6-12
Dysk USB (drukowanie dokumentów) .....	6-14
<b>Funkcje</b> .....	<b>6-15</b>
Rozmiar oryginału .....	6-15
Wybór papieru .....	6-16
Orientacja oryginału .....	6-17
Sortuj .....	6-18
Powiększenie .....	6-18
Dupleks .....	6-20

Gęstość .....	6-22
Obraz oryginału .....	6-22
EcoPrint .....	6-23
Wybór kolorów .....	6-24
Skanowanie ciągłe .....	6-24
Pomiń puste strony .....	6-25
Tryb cichy .....	6-25
2-str. ....	6-25
Rozmiar wysyłania .....	6-26
Format pliku .....	6-27
Porządkowanie plików .....	6-28
Rozdzielczość skanowania .....	6-28
Temat/treść wiad.e-mail .....	6-29
Usuń po wydrukowaniu .....	6-29

## 7 Rozwiązywanie problemów ..... 7-1

<b>Regularna konserwacja .....</b>	<b>7-2</b>
Czyszczenie .....	7-2
Wymiana pojemnika z tonerem .....	7-6
Wymiana pojemnika na zużyty toner .....	7-11
Uzupełnianie zszywek (Tylko ECOSYS MA6000ifx/ECOSYS MA5500ifx) .....	7-13
<b>Rozwiązywanie problemów .....</b>	<b>7-14</b>
Usuwanie awarii .....	7-14
Problemy z obsługą urządzenia .....	7-14
Problemy z wydrukami .....	7-19
Operacja zdalna .....	7-21
Reagowanie na komunikaty o błędach .....	7-23
<b>Dopasowanie/Konserwacja .....</b>	<b>7-36</b>
Przegląd polecenia Dopasowanie/konserwacja .....	7-36
Odświeżanie bębna .....	7-36
Odświeżanie bębna 2 .....	7-37
<b>Usuwanie zacięć papieru .....</b>	<b>7-38</b>
Usuwanie zaciętego papieru z tacy uniwersalnej .....	7-40
Usuwanie zaciętego papieru z kasety 1-5 .....	7-41
Usuwanie zaciętego papieru z jednostki drukowania dwustronnego .....	7-42
Usuwanie zaciętego papieru z wnętrza urządzenia .....	7-43
Usuwanie zaciętego papieru z tacy wewnętrznej/wnętrza tylnej pokrywy .....	7-45
Usuwanie zaciętego papieru z procesora dokumentów .....	7-47
Usuwanie zacięcia zszywek (Tylko ECOSYS MA6000ifx/ECOSYS MA5500ifx) .....	7-50

## 8 Dodatek ..... 8-1

<b>Urządzenia opcjonalne .....</b>	<b>8-2</b>
Przegląd urządzeń opcjonalnych .....	8-2
<b>Metoda wprowadzania znaków .....</b>	<b>8-3</b>
Ekran wprowadzania .....	8-3
<b>Dane techniczne .....</b>	<b>8-4</b>
Urządzenie .....	8-4
Funkcje kopiowania .....	8-6
Funkcje drukarki .....	8-7
Funkcje skanera .....	8-8
Procesor dokumentów .....	8-9
Podajnik papieru (500 arkuszy) (Opcja) .....	8-9
Zszywacz ręczny (Tylko ECOSYS MA5500ifx/ECOSYS MA6000ifx) .....	8-10
<b>Tworzenie kopii zapasowej danych .....</b>	<b>8-11</b>
Tworzenie kopii zapasowej danych za pomocą KYOCERA Net Viewer .....	8-11
Tworzenie kopii zapasowej danych za pomocą Command Center RX .....	8-11
Tworzenie kopii zapasowej danych za pomocą dysku USB .....	8-12
<b>Lista funkcji z menu Ustawienia podstawowe zabezpieczeń .....</b>	<b>8-13</b>
TLS .....	8-13
Ustawienia funkcji serwera .....	8-13
Ustawienia funkcji klienta .....	8-14
Ustawienia protokołu IPv4 (sieć przewodowa) .....	8-14

---

Ustawienia protokołu IPv4 (sieć bezprzewodowa) .....	8-15
Ustawienia protokołu IPv6 (sieć przewodowa) .....	8-15
Ustawienia protokołu IPv6 (sieć bezprzewodowa) .....	8-16
Protokół transmisji: FTP Klient (transmisja) .....	8-16
Inne protokoły: HTTP (klient) .....	8-16
Inne protokoły: SOAP .....	8-17
Inne protokoły: LDAP .....	8-17
Protokoły transmisji: SMTP (wysyłanie wiadomości e-mail) .....	8-17
E-mail: ustawienia użytkownika POP3 .....	8-18
Protokoły drukowania .....	8-18
Protokół transmisji .....	8-19
Inne protokoły .....	8-20
TCP/IP: Ustawienia Bonjour .....	8-21
Ustawienia sieciowe .....	8-21
Połączenie .....	8-21
Ustawienia blokowe interfejsu .....	8-22
Oszczędzanie energii/czasomierz .....	8-22
Ustawienia zabezpieczeń dot. autoryzacji .....	8-22
Ustawienia stanu zadania/historii zadań .....	8-22
Ograniczenie edycji .....	8-23
Ustawienia zapobiegania niewłaściwemu wysyłaniu .....	8-23
Ustawienia historii .....	8-24
<b>Indeks .....</b>	<b>Indeks-1</b>

# Funkcje urządzenia

Urządzenie jest wyposażone w wiele użytecznych funkcji.

➔ [Korzystanie z różnych funkcji \(strona 6-1\)](#)

Poniżej opisano przykładowe funkcje.

## Optymalizacja przepływu pracy w biurze

### Szybki dostęp do często używanych funkcji (Ulubione)

Można zaprogramować często używane funkcje.

Po zarejestrowaniu często używanych ustawień jako ulubione można je łatwo przywołać. Stosowanie ulubionych ustawień pozwoli uzyskać te same rezultaty, niezależnie od tego, kto obsługuje urządzenie.

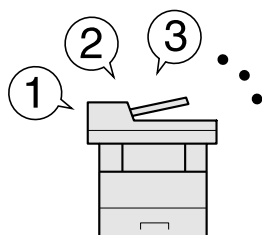

➔ [Ulubione \(strona 5-8\)](#)

### Jednoczesne skanowanie oryginałów w różnych rozmiarach (Oryginały o rozmiarach mieszanych)

Funkcja jest przydatna do przygotowywania materiałów konferencyjnych.

Można od razu ustawić oryginały o różnych rozmiarach, tak aby niezależnie od rozmiaru oryginału nie trzeba było resetować ustawień.

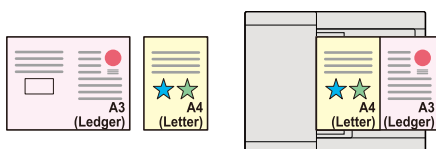

➔ Patrz *Podręcznik obsługi* – w języku angielskim.

### Skanowanie dużej liczby oryginałów w oddzielnych partiach i kończenie jako jednego zadania (Skanowanie ciągłe)

Funkcja jest przydatna do przygotowywania wielostronicowych ulotek.

Jeżeli w procesorze dokumentów nie można na raz umieścić dużej liczby oryginałów, można zeskanować oryginały w partiach, a następnie skopiować je lub wysłać jako jedno zadanie.

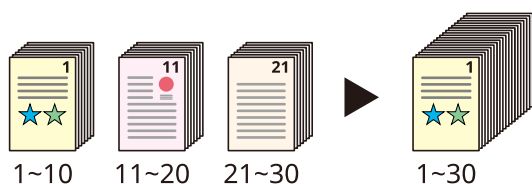

➔ [Skanowanie ciągłe \(strona 6-24\)](#)

## Równoczesne wysyłanie przy użyciu wielu opcji wysyłania (Wysył. wielokr.)

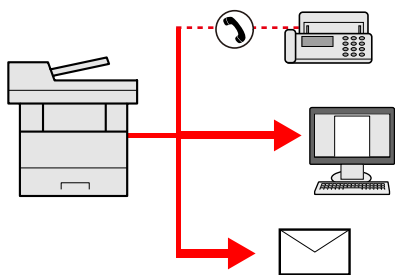

Można wysłać jeden dokument do wielu miejsc docelowych, korzystając z różnych metod wysyłania. Do każdej metody wysyłania, takiej jak E-mail, SMB i Faks, można przy tym określić wiele miejsc docelowych. Aby skrócić przepływ pracy, można wysłać zadanie natychmiast.

➔ Patrz *Podręcznik obsługi – w języku angielskim*.

## Zapisywanie często używanych dokumentów w pamięci urządzenia (Skrzynka niestandardowa)

Można zapisać często używany dokument w urządzeniu i wydrukować, gdy zajdzie taka potrzeba.

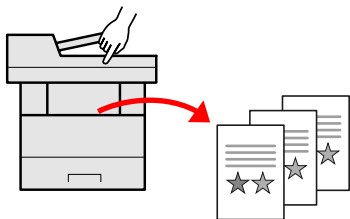

➔ Patrz *Podręcznik obsługi – w języku angielskim*.

## Oszczędzanie energii i obniżenie kosztów

### Oszczędzanie energii w razie potrzeby (Funkcja oszczędzania energii)

Urządzenie jest wyposażone w funkcję Oszcz. energii, która powoduje automatyczne przełączanie urządzenia w tryb niskiego poboru energii lub uśpienia. Można przypisać odpowiednie ustawienie Poziom wzn. oszcz. energii w zależności od wykonywanej operacji.

Ponadto można skonfigurować automatyczne przełączanie urządzenia w tryb uśpienia i wybudzanie o określonej godzinie każdego dnia tygodnia.

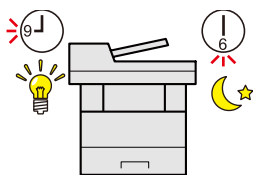

➔ [Funkcja oszczędzania energii \(strona 2-39\)](#)

## Ograniczanie zużycia tonera drukarki (EcoPrint)

Funkcja pozwala ograniczyć zużycie toneru.

Jeżeli zachodzi jedynie potrzeba sprawdzenia wyglądu zawartości po wydrukowaniu, np. próbne drukowanie lub dokumenty do zatwierdzenia wewnętrznego, można użyć tej funkcji w celu oszczędzania toneru.

Zaleca się jej używanie zawsze wtedy, gdy wydruki o wysokiej jakości są niepotrzebne.

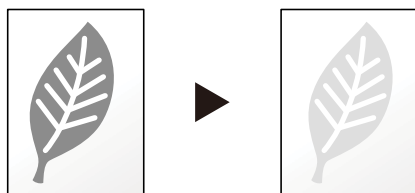

➔ [EcoPrint \(strona 6-23\)](#)

## Ograniczanie zużycia papieru (Drukowanie z oszczędzaniem papieru)

Oryginały można drukować na obu stronach arkusza. Możliwe jest również drukowanie wielu oryginałów na jednym arkuszu.

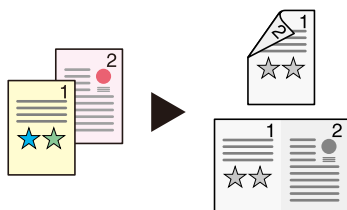

➔ [Ulubione \(strona 5-8\)](#)

➔ [2-str. \(strona 6-25\)](#)

## Pomijanie pustych stron podczas drukowania (Pomiń puste strony)

Jeżeli w partii skanowanych dokumentów znajdują się jakieś puste strony, funkcja umożliwia ich pominięcie i drukowanie tylko zadrukowanych stron.

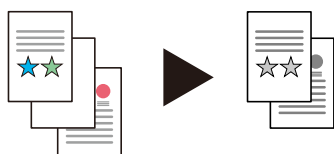

➔ [Pomiń puste strony na stronie 6-25](#)

## Tworzenie eleganckich dokumentów

### Zapobieganie przesiąkaniu obrazów (Zapobieganie przesiąkaniu)

Można zapobiegać przesiąkaniu obrazów z rewersu skanowanych oryginałów.



➔ Patrz *Podręcznik obsługi – w języku angielskim.*

## Zwiększanie bezpieczeństwa

### Ochrona plików PDF za pomocą hasła (Funkcje szyfrowania plików PDF)

Można użyć opcji zabezpieczenia hasłem plików w formacie PDF, aby ograniczyć możliwość wyświetlania, drukowania i edycji dokumentów.

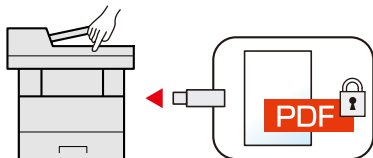

➔ Patrz *Podręcznik obsługi* – w języku angielskim.

### Ochrona danych na dysku SSD (Szyfrowanie / Nadpisz)

Można automatycznie nadpisywać niepotrzebne dane pozostałe na dysku SSD.

Aby zapobiec wyciekowi informacji, urządzenie może szyfrować dane jeszcze przed zapisaniem ich na dysku SSD.

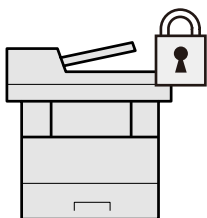

➔ Patrz *Podręcznik obsługi* – w języku angielskim.

### Zapobieganie utracie wykończonych dokumentów (Drukowanie prywatne)

Można tymczasowo zapisać dokument w pamięci urządzenia. Drukowanie dokumentu z pamięci urządzenia pozwala zapobiegać przechwyceniu wydrukowanego dokumentu przez inne osoby.

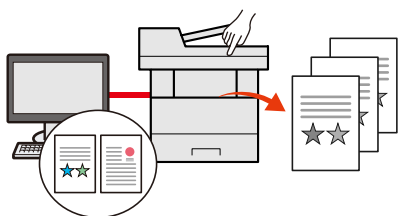

➔ Patrz *Podręcznik obsługi* – w języku angielskim.

### Logowanie za pomocą karty identyfikacyjnej (Uwierzytelnianie kartą)

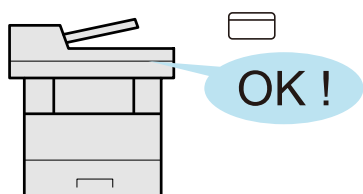

Można zalogować się na urządzeniu, zbliżając kartę identyfikacyjną do czytnika kart. Nie ma potrzeby ręcznego wprowadzania nazwy użytkownika i hasła.

➔ Patrz *Podręcznik obsługi* – w języku angielskim.

## Zwiększanie bezpieczeństwa (Ustawienia administratora)

Administratorzy mogą korzystać z licznych funkcji pozwalających zwiększać bezpieczeństwo korzystania z urządzenia.

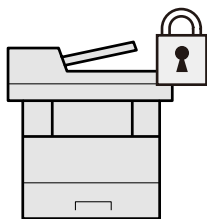

➔ Patrz *Podręcznik obsługi* – w języku angielskim.

## Zapobieganie uruchamianiu oprogramowania złośliwego (Lista pozycji dozwolonych)

Funkcja zapobiega uruchamianiu oprogramowania złośliwego i modyfikacji oprogramowania układowego, a także umożliwia utrzymanie stabilności systemu.



➔ Patrz *Podręcznik obsługi* – w języku angielskim.

## Wyciszanie urządzenia (Tryb cichy)

Można wyciszyć urządzenie, redukując dźwięki towarzyszące jego pracy. Tryb ten można skonfigurować poprzez zadanie.

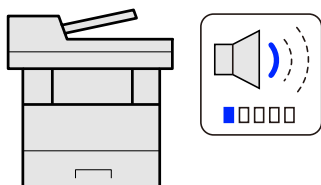

➔ [Tryb cichy na stronie 6-25](#)

## Dodawanie funkcji w razie potrzeby (Aplikacja)

Możliwości urządzenia można rozszerzyć przez instalację dodatkowych aplikacji.

Dostępne są aplikacje poprawiające efektywność wykonywania codziennych zadań, takie jak funkcja skanowania i uwierzytelniania.

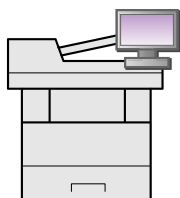

➔ [Aplikacja \(strona 5-11\)](#)



## Instalacja urządzenia bez potrzeby podłączania kabli sieciowych (Sieć bezprzewod.)

W środowisku bezprzewodowej sieci lokalnej można zainstalować urządzenie bez potrzeby podłączania kabli sieciowych. Ponadto obsługiwane są również funkcje Wi-Fi Direct itd.

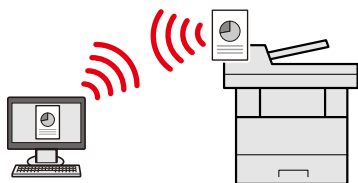

➔ Patrz *Podręcznik obsługi* – w języku angielskim.

## Korzystanie z dysku USB (Dysk USB)

Funkcja jest przydatna, gdy dokumenty trzeba wydrukować poza biurem lub nie można wydrukować dokumentów bezpośrednio z komputera.

Aby wydrukować dokumenty z dysku USB, należy podłączyć go bezpośrednio do gniazda urządzenia.

Możliwe jest również zapisanie na dysku USB oryginałów zeskanowanych za pomocą urządzenia.

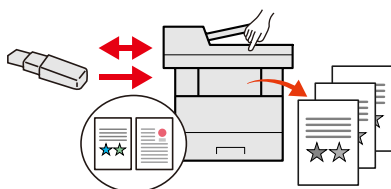

➔ Patrz *Podręcznik obsługi* – w języku angielskim.

## Określanie formatu pliku obrazu (Format pliku)

Można wybrać różne formaty plików podczas wysyłania lub zapisywania obrazów.

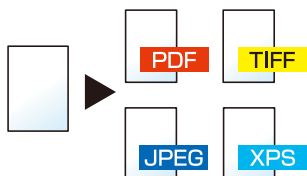

➔ [Format pliku \(strona 6-27\)](#)

## Skanowanie długich oryginałów (Długi oryginał)

Można skanować długie oryginały, takie jak umowa i dziennik danych.

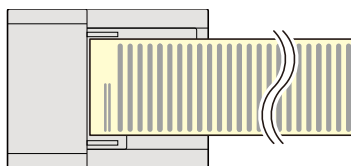

➔ Patrz *Podręcznik obsługi* – w języku angielskim.

## Wykrywanie podawania wielu oryginałów (Wykrywaj podanie wielu oryginałów)

Podczas odczytywania dokumentu z procesora dokumentów procedura odczytywania zostanie zatrzymana automatycznie, jeżeli zostanie wykryte podanie wielu dokumentów naraz.

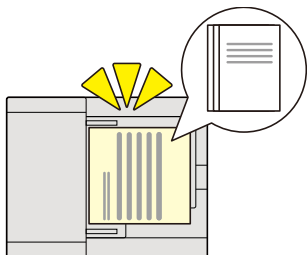

➔ Patrz *Podręcznik obsługi* – w języku angielskim.

## Wykrywanie zagiętego rogu oryginału (Wykrywanie zagiętych rogów oryginałów)

Podczas odczytywania dokumentu z procesora dokumentów procedura odczytywania zostanie zatrzymana automatycznie, jeżeli zostanie wykryty zagięty róg dokumentu.

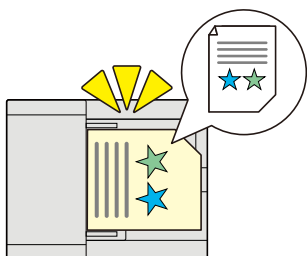

➔ Patrz *Podręcznik obsługi* – w języku angielskim.

## Wykonywanie zdalnych operacji (Command Center RX)

Można uzyskać dostęp do urządzenia zdalnie, aby drukować, wysyłać lub pobierać dane.

Administratorzy mogą też zdalnie konfigurować ustawienia urządzenia lub ustawienia zarządzania.

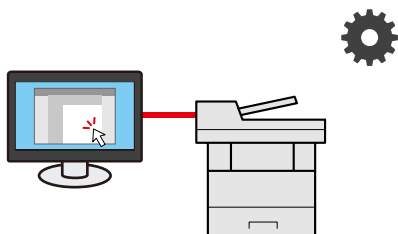

➔ [Command Center RX \(strona 2-61\)](#)

# Funkcje regulacji koloru i jakości obrazu

Urządzenie jest wyposażone w wiele funkcji regulacji koloru i jakości obrazu. Możliwe jest dostosowanie ustawień skanowanego obrazu.

## Podstawowe tryby kolorów

Poniżej podano podstawowe tryby kolorów:

### Auto kolor

Służy do automatycznego wykrywania, czy skanowane dokumenty są kolorowe czy monochromatyczne.

#### Przykładowy obraz

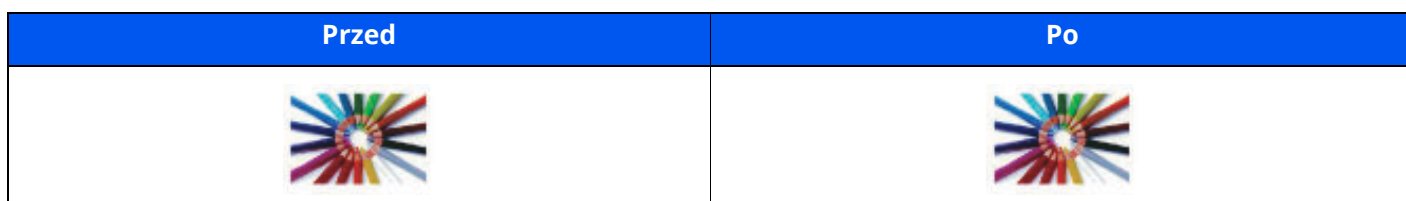

### Pełny kolor

Skanuje dokument w pełnym kolorze.

#### Przykładowy obraz

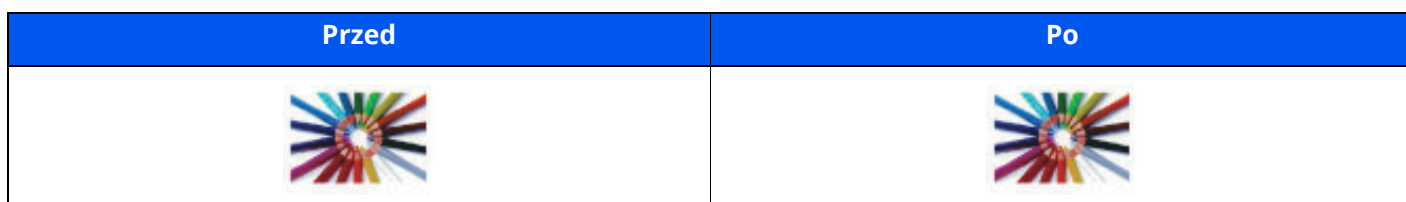

### Skala szarości

Skanuje dokument w skali szarości.

#### Przykładowy obraz

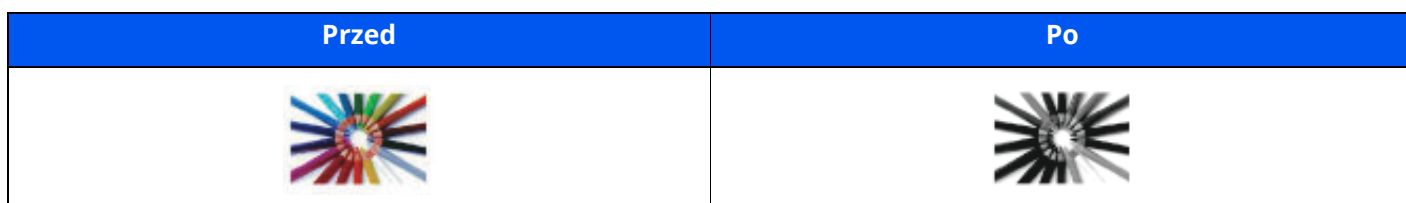

### Monochromatyczny

Skanuje dokument w czerni i bieli.

#### Przykładowy obraz

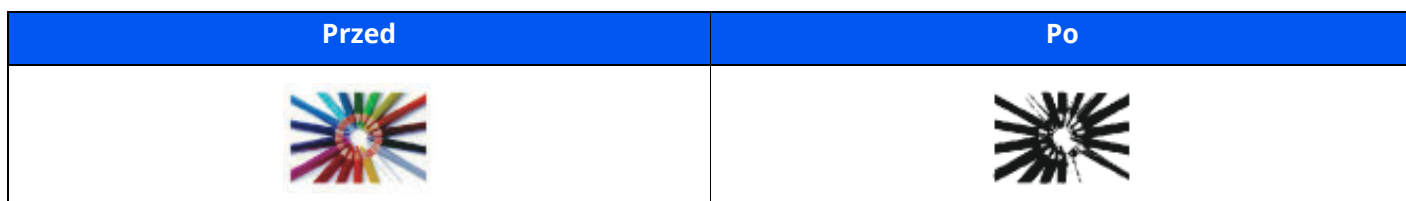



Aby uzyskać więcej informacji:

➔ [Wybór kolorów \(strona 6-24\)](#)

## Regulacja jakości obrazu i koloru

Aby dostosować jakość obrazu lub kolor obrazu, należy skorzystać z następujących funkcji.

### Precyzyjne dostosowywanie kolorów

Czynność do wykonania	Przykładowy obraz (przed)	Przykładowy obraz (po)	Funkcja
Dostosowanie gęstości.			Gęstość

Aby uzyskać więcej informacji:

➔ [Gęstość \(strona 6-22\)](#)



### Precyzyjne dostosowanie jakości obrazu

Czynność do wykonania	Przykładowy obraz (przed)	Przykładowy obraz (po)	Funkcja
Podkreślenie lub rozmycie konturu obrazu. Przykład: Podkreślenie konturu obrazu			Ostrość
Dostosowanie różnicy pomiędzy ciemnymi i jasnymi powierzchniami obrazu.			Kontrast
Przyciemnienie lub rozjaśnienie obrazu tła (tj. obszaru bez tekstu lub obrazów) dokumentu. Przykład: Rozjaśnianie tła			Gęstość tła
Zapobieganie przesiąkaniu oryginałów dwustronnych.			Zapobieganie przesiąkaniu

Aby uzyskać więcej informacji:

➔ *Podręcznik obsługi - w języku angielskim*

### Dostosowanie skanowanego obrazu

Czynność do wykonania	Przykładowy obraz (przed)	Przykładowy obraz (po)	Funkcja
Zmniejszenie rozmiaru pliku i zwiększenie wyrazistości znaków.			Format pliku [High Comp. PDF]

Aby uzyskać więcej informacji:

➔ [Format pliku \(strona 6-27\)](#)

## Podręczniki dostarczane z urządzeniem

Wraz z urządzeniem dostarczone są niżej wymienione podręczniki. Należy zapoznać się z ich treścią w razie potrzeby.

W związku z ciągłym udoskonalaniem urządzenia zawartość niniejszych podręczników może zostać zmieniona bez uprzedzenia.

### Podręczniki drukowane

<b>Szybkie rozpoczęcie korzystania z urządzenia</b>	<b>Quick Guide</b> W podręczniku tym przedstawiono podstawowe funkcje urządzenia, sposób korzystania z funkcji, przeprowadzanie rutynowej konserwacji i postępowanie w razie wystąpienia problemów.
<b>Bezpieczne korzystanie z urządzenia</b>	<b>Safety Guide</b> W tym podręczniku zawarto informacje o bezpieczeństwie oraz ostrzeżenia związane ze środowiskiem instalacyjnym i eksploatacją urządzenia. Przed rozpoczęciem korzystania z urządzenia należy przeczytać ten podręcznik.
	<b>Safety Guide (ECOSYS MA6000ifx/ECOSYS MA5500ifx/ECOSYS MA4500ifx/ECOSYS MA4500ix)</b> W tym podręczniku przedstawiono dane dotyczące niezbędnego miejsca do instalacji urządzenia oraz opis etykiet ostrzegawczych i inne zalecenia bezpieczeństwa. Przed rozpoczęciem korzystania z urządzenia należy przeczytać ten podręcznik.

### Podręczniki (format PDF) w witrynie

<b>Rozważne korzystanie z urządzenia</b>	<b>Podręcznik obsługi (ten podręcznik)</b> W tym podręczniku opisano ładowanie papieru oraz procedury kopiowania, drukowania i skanowania, a także wskazano domyślne ustawienia urządzenia i inne przydatne informacje.
<b>Korzystanie z funkcji faksu</b>	<b>Podręcznik obsługi faksu</b> W tym podręczniku przedstawiono korzystanie z funkcji faksu urządzenia.
<b>Korzystanie z kart identyfikacyjnych</b>	<b>Card Authentication Kit (B) Operation Guide</b> W tym podręczniku opisano uwierzytelnianie użytkowników za pomocą kart identyfikacyjnych.
<b>Zwiększenie bezpieczeństwa</b>	<b>Data Security Kit (E) Operation Guide</b> W tym podręczniku opisano sposób wprowadzenia i użycia zestawu Data Security kit (E), a także sposoby nadpisywania i szyfrowania danych.
<b>Łatwe zapisywanie informacji o urządzeniu i konfigurowanie ustawień</b>	<b>Command Center RX User Guide</b> W tym podręczniku opisano sposób uzyskiwania dostępu do urządzenia z komputera przy użyciu przeglądarki internetowej w celu sprawdzenia i zmiany ustawień.
<b>Drukowanie danych z komputera</b>	<b>Printer Driver User Guide</b> W tym podręczniku opisano instalację sterownika drukarki i używanie funkcji drukarki.
<b>Bezpośrednie drukowanie plików PDF</b>	<b>KYOCERA Net Direct Print Operation Guide</b> W tym podręczniku przedstawiono drukowanie plików PDF bez uruchamiania programów Adobe Acrobat lub Reader.
<b>Monitorowanie urządzenia i drukarek w sieci</b>	<b>KYOCERA Net Viewer User Guide</b> W tym podręczniku opisano monitorowanie systemu druku sieciowego (urządzenie) za pomocą narzędzia KYOCERA Net Viewer.
<b>Skanowanie obrazów i zapisywanie ich z informacjami</b>	<b>File Management Utility User Guide</b> W tym podręczniku opisano korzystanie z narzędzia File Management Utility do ustawiania różnych parametrów oraz wysyłania i zapisywania zeskanowanych dokumentów.

<b>Drukowanie bez sterownika drukarki</b>	<b>PRESCRIBE Commands Command Reference</b> W tym podręczniku przedstawiono wewnętrzny język drukarki (polecenia PRESCRIBE).
	<b>PRESCRIBE Commands Technical Reference</b> W tym podręczniku opisano polecenia języka PRESCRIBE oraz sposób sterowania przy każdym typie emulacji.
<b>Dostosowywanie pozycji drukowania lub skanowania</b>	<b>Maintenance Menu User Guide</b> W tym podręczniku zawarto opis konfigurowania ustawień drukowania, skanowania i innych ustawień.

Aby przeglądać podręczniki, należy zainstalować następujące wersje programu Adobe Reader.

8.0 lub nowsza

# Informacje o Podręczniku obsługi (tym podręczniku)

## Rozdziały w podręczniku

Niniejszy podręcznik obsługi zawiera następujące rozdziały.

Rozdział	Spis treści
<b>Informacje prawne i zasady bezpieczeństwa</b>	W tym rozdziale zawarto zasady bezpieczeństwa dotyczące korzystania z urządzenia oraz informacje o znakach towarowych.
<b>Instalacja i konfiguracja urządzenia</b>	W tym rozdziale opisano części urządzenia, podłączanie kabli, instalację oprogramowania, logowanie, wylogowanie i inne procedury związane z administracją urządzeniem.
<b>Przygotowanie przed rozpoczęciem użytkowania</b>	W tym rozdziale przedstawiono czynności przygotowawcze i konfigurację ustawień niezbędnych do korzystania z urządzenia, takich jak używanie panelu operacyjnego, wkładanie papieru, a także dodawanie wpisów do książki adresowej.
<b>Drukowanie z komputera</b>	W tym rozdziale opisano funkcje dostępne, gdy urządzenie jest używane w roli drukarki.
<b>Obsługa urządzenia</b>	W tym rozdziale opisano podstawowe procedury związane z obsługą urządzenia, takie jak umieszczanie oryginałów, wykonywanie kopii, przesyłanie dokumentów i korzystanie ze skrzynek dokumentów.
<b>Korzystanie z różnych funkcji</b>	W tym rozdziale opisano przydatne funkcje urządzenia.
<b>Rozwiązywanie problemów</b>	W tym rozdziale przedstawiono rozwiązywanie problemów, takich jak brak toneru, różne komunikaty o błędach, zacięcia papieru lub inne problemy.
<b>Dodatek</b>	W tym rozdziale opisano przydatne opcje urządzenia. Zawarto w nim również informacje o obsługiwanych typach nośników i rozmiarach papieru, a także słowniczek terminów. Można tu również znaleźć opis wprowadzania znaków oraz dane techniczne urządzenia.

## Oznaczenia stosowane w tym podręczniku

W poniższym przykładzie posłużono się programem Adobe Reader XI.

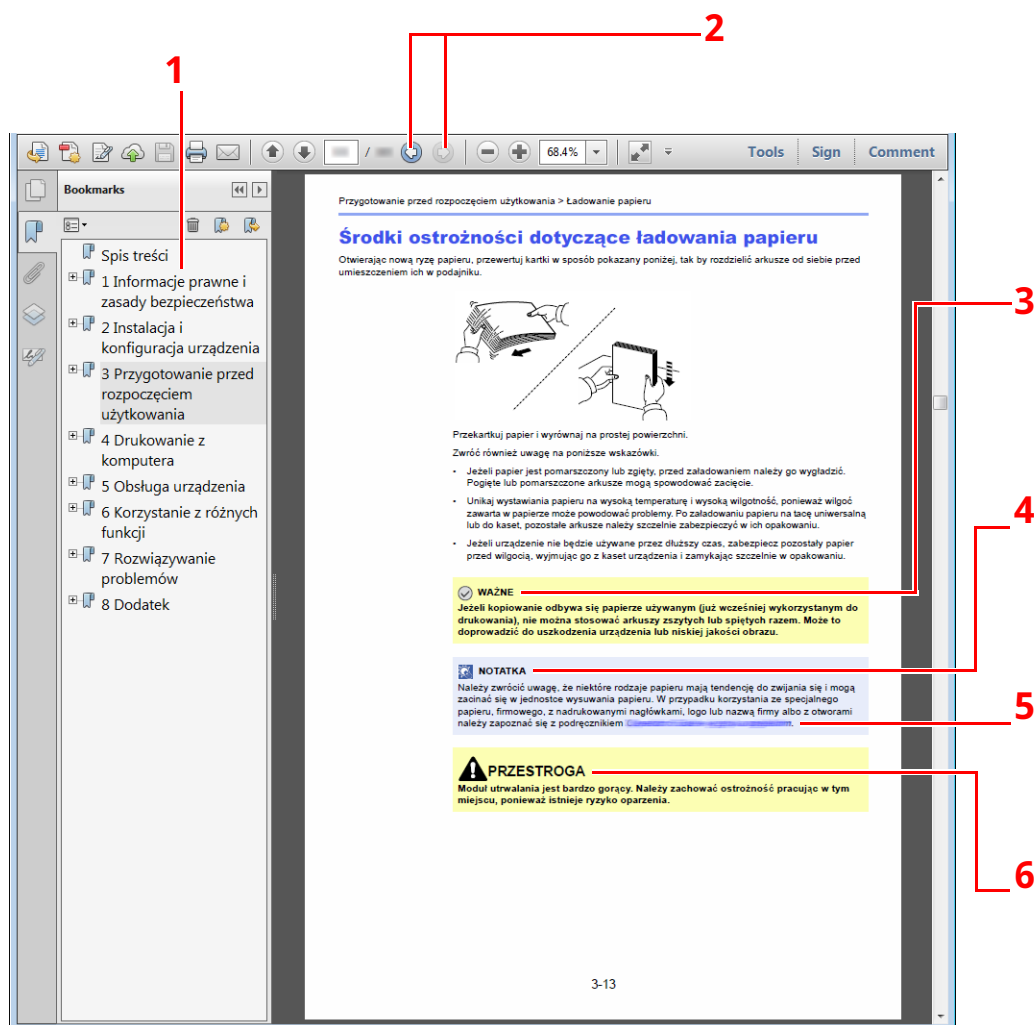

- 1 Kliknij pozycję spisu treści, aby przeskoczyć do odpowiedniej strony podręcznika.
- 2 Kliknij ten przycisk, aby przejść do poprzednio wyświetlanej strony. Umożliwia to wygodne przełączanie na stronę, która była wyświetlana przed przeskoczeniem do bieżącej strony.
- 3 Oznacza wymogi i ograniczenia dotyczące prawidłowego korzystania z urządzenia oraz zapobiegania uszkodzeniom urządzenia lub mienia.
- 4 Oznacza dodatkowe omówienie i informacje dotyczące wykonywanych operacji.
- 5 Kliknij podkreślony tekst, aby przeskoczyć do odpowiedniej strony.
- 6 Oznacza, że nieuwaga lub niestosowanie się do podanych zaleceń może spowodować obrażenia lub uszkodzenia mechaniczne.

**NOTATKA**  
Elementy wyświetlane w oknie dialogowym programu Adobe Reader zależą od sposobu jego wykorzystywania. Jeżeli spis treści ani narzędzia nie są wyświetlane, patrz pomoc programu Adobe Reader.

Niektóre elementy są oznaczone w tym podręczniku zgodnie z poniższymi oznaczeniami.

Oznaczenie	Opis
[Pogrubienie]	Oznaczenie klawiszy i przycisków.
„Zwykły”	Oznaczenie komunikatów i ustawień.



## Oznaczenia stosowane w procedurach obsługi urządzenia

W tym Podręczniku obsługi procedurę naciskania przycisków panelu dotykowego przedstawiono w następujący sposób:

### Rzeczywista procedura

- 1 Naciśnij klawisz [**Początek**].
- 2 Wybierz pozycję [...].
- 3 Wybierz pozycję [**Menu systemu**].
- 4 Wybierz pozycję [**Ustawienia urządzenia**].
- 5 Przewiń ekran w dół (tj. przesuwanie)
- 6 Wybierz pozycję [**Dźwięk**].

### Procedura opisana w tym podręczniku

Klawisz [**Początek**] > [...] > [**Menu systemu**] > [**Ustawienia urządzenia**] > [**Dźwięk**]

### Rzeczywista procedura

- 1 Wybierz pozycję [**Rozlicz. zad./ uwierzyteln.**].

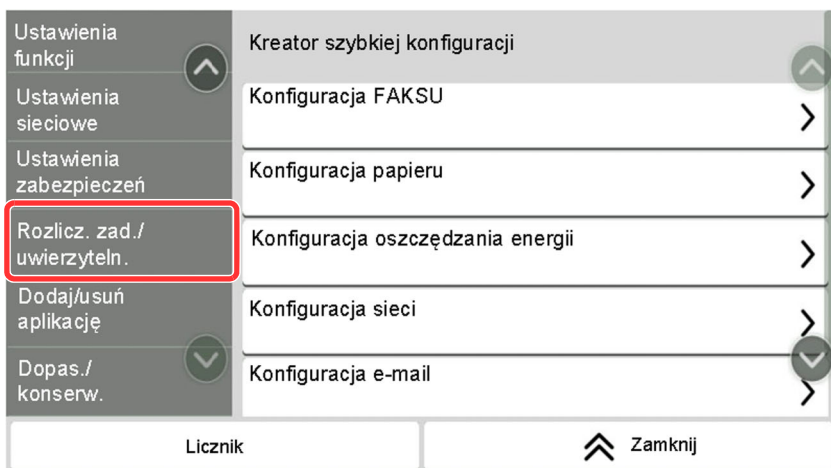

- 2 Wybierz pozycję [**Rozl. zadań**] na ekranie „Ustawienie rozl. zadań”.

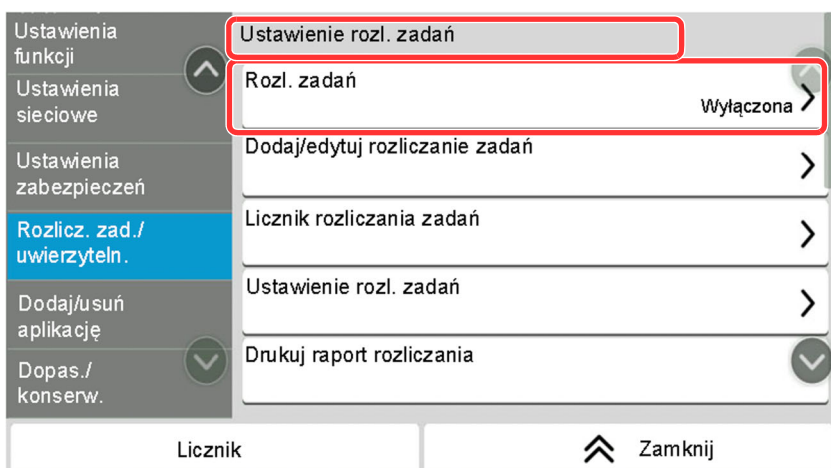

### Procedura opisana w tym podręczniku







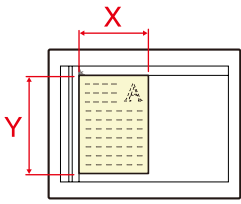

[**Rozlicz. zad./ uwierzyteln.**] > „Ustawienie rozl. zadań” [**Rozl. zadań**]

Aby uzyskać szczegółowe informacje na temat panelu dotykowego, patrz:

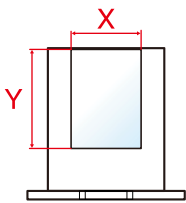
➔ [Korzystanie z panelu dotykowego \(strona 2-14\)](#)

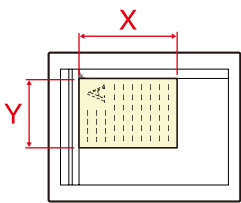
## Rozmiar oraz orientacja oryginałów i papieru

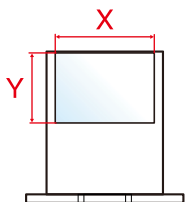
Rozmiary oryginałów i rozmiary papierów, takie jak A5, są używane w orientacji zarówno poziomej, jak i pionowej. Aby rozróżnić orientacje papierów, do rozmiarów w orientacji poziomej dodawana jest litera „R”. Ponadto do oznaczania orientacji oryginałów lub papieru na panelu dotykowym służą następujące ikony.

Orientacja		Pozycja arkusza (X=Długość, Y=Szerokość)	Ikony na panelu dotykowym	Rozmiar wskazany w tym podręczniku*
Orientacja pionowa	Oryginał	 Oryginał	 Oryginał	A5
	Papier	 Papier	 Papier	
Orientacja pozioma (-R)	Oryginał	 Oryginał	 Oryginał	A5-R
	Papier	 Papier	 Papier	

\* Rozmiary używanych oryginałów/papieru zależą od funkcji i tacy źródłowej. Aby uzyskać więcej informacji:

➔ [Dane techniczne \(strona 8-4\)](#)

# Mapa menu

To lista menu wyświetlanych na panelu dotykowym. Przy określonych ustawieniach niektóre z menu mogą nie być wyświetlane. Niektóre nazwy menu mogą się różnić od odpowiadających sobie tytułów pozycji.

 Copy

lub

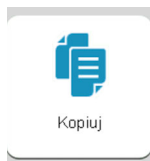

<b>Oryg./pap./wykończenie</b>	Rozmiar oryginału ( <a href="#">strona 6-15</a> )
	Wybór papieru ( <a href="#">strona 6-16</a> )
	Oryg. o rozm. mieszanych (patrz <i>Podręcznik obsługi – w języku angielskim</i> )
	Orientacja oryginału ( <a href="#">strona 6-17</a> )
	Sortuj ( <a href="#">strona 6-18</a> )
	Kopia karty ID (patrz <i>Podręcznik obsługi – w języku angielskim</i> )
<b>Układ/edycja</b>	Powiększ ( <a href="#">strona 6-18</a> )
	Połącz (patrz <i>Podręcznik obsługi – w języku angielskim</i> )
	Wybierz zacienione obszary (patrz <i>Podręcznik obsługi – w języku angielskim</i> )
	Dupleks ( <a href="#">strona 6-20</a> )
<b>Jakość obrazu</b>	Gęstość ( <a href="#">strona 6-22</a> )
	Obraz oryginału ( <a href="#">strona 6-22</a> )
	EcoPrint ( <a href="#">strona 6-23</a> )
	Ostrość (patrz <i>Podręcznik obsługi – w języku angielskim</i> )
	Dopasowanie gęstości tła (patrz <i>Podręcznik obsługi – w języku angielskim</i> )
	Zapobieganie przesiąk. (patrz <i>Podręcznik obsługi – w języku angielskim</i> )
	Kontrast (patrz <i>Podręcznik obsługi – w języku angielskim</i> )
	Wymaż kolory (patrz <i>Podręcznik obsługi – w języku angielskim</i> )
<b>Zaawans. konfiguracja</b>	Skanowanie ciągłe ( <a href="#">strona 6-24</a> )
	Inf. o kończeniu zadania (patrz <i>Podręcznik obsługi – w języku angielskim</i> )
	Wpis nazwy pliku (patrz <i>Podręcznik obsługi – w języku angielskim</i> )
	Zastąp priorytet (patrz <i>Podręcznik obsługi – w języku angielskim</i> )
	Wykr. pod. wielu oryg. (patrz <i>Podręcznik obsługi – w języku angielskim</i> )
	Wykrywaj złożone rogi oryginałów (patrz <i>Podręcznik obsługi – w języku angielskim</i> )
	Pomiń puste strony ( <a href="#">strona 6-25</a> )
	Tryb cichy ( <a href="#">strona 6-25</a> )
<b>Ulubione</b> ( <a href="#">strona 5-8</a> )	
<b>Skrót</b> ( <a href="#">strona 5-14</a> )	

 Send



lub

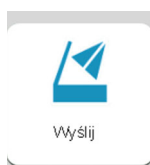

<b>Miejsce docelowe</b>	E-mail ( <a href="#">strona 5-18</a> )
	SMB ( <a href="#">strona 5-18</a> )
	FTP ( <a href="#">strona 5-18</a> )
	Faks (patrz <b>Podręcznik obsługi faksu</b> )
	Serwer faksów (patrz Podręcznik obsługi – w języku angielskim)
	Skan WSD (patrz <i>Podręcznik obsługi – w języku angielskim</i> )
	Ks. adresowa ( <a href="#">strona 5-27</a> )
<b>Form. oryg./wys. danych</b>	Rozmiar oryginału ( <a href="#">strona 6-15</a> )
	Oryg. o rozm. mieszanych (patrz <i>Podręcznik obsługi – w języku angielskim</i> )
	2-str. ( <a href="#">strona 6-25</a> )
	Rozmiar wysyłania ( <a href="#">strona 6-26</a> )
	Orientacja oryginału ( <a href="#">strona 6-17</a> )
	Długi oryginał (patrz <i>Podręcznik obsługi – w języku angielskim</i> )
	Format pliku ( <a href="#">strona 6-27</a> )
	Porządkowanie plików ( <a href="#">strona 6-28</a> )
<b>Kolor/jakość obrazu</b>	Gęstość ( <a href="#">strona 6-22</a> )
	Obraz oryginału ( <a href="#">strona 6-22</a> )
	Rozdzielczość skanowania ( <a href="#">strona 6-28</a> )
	Rozdzielczość transmisji faksu (patrz <b>Podręcznik obsługi faksu</b> )
	Wybór kolorów ( <a href="#">strona 6-24</a> )
	Ostrość (patrz <i>Podręcznik obsługi – w języku angielskim</i> )
	Oczyść tekst (usuwanie szumów) (patrz <i>Podręcznik obsługi – w języku angielskim</i> )
	Dopasowanie gęstości tła (patrz <i>Podręcznik obsługi – w języku angielskim</i> )
	Zapobieganie przesiąk. (patrz <i>Podręcznik obsługi – w języku angielskim</i> )
	Kontrast (patrz <i>Podręcznik obsługi – w języku angielskim</i> )
	Wymaż kolory (patrz <i>Podręcznik obsługi – w języku angielskim</i> )

<b>Zaawans. konfiguracja</b>	Wybielanie krawędzi/Pełny skan (patrz <i>Podręcznik obsługi – w języku angielskim</i> )
	Powiększ ( <a href="#">strona 6-18</a> )
	Inf. o kończeniu zadania (patrz <i>Podręcznik obsługi – w języku angielskim</i> )
	Opóźniona transmisja faksu (patrz <b>Podręcznik obsługi faksu</b> )
	Wpis nazwy pliku (patrz <i>Podręcznik obsługi – w języku angielskim</i> )
	Skanowanie ciągłe ( <a href="#">strona 6-24</a> )
	Temat/treść wiad.e-mail ( <a href="#">strona 6-29</a> )
	Bezp. transmisja faksu (patrz <b>Podręcznik obsługi faksu</b> )
	Odpytywany odbiór faksu (patrz <b>Podręcznik obsługi faksu</b> )
	FTP przekaz szyfrowany (patrz <i>Podręcznik obsługi – w języku angielskim</i> )
	Transmisja szyfrowana e-mail (patrz <i>Podręcznik obsługi – w języku angielskim</i> )
	Podpis cyfrowy wiad. e-mail (patrz <i>Podręcznik obsługi – w języku angielskim</i> )
	Raport wysyłania faksu (patrz <b>Podręcznik obsługi faksu</b> )
	Wykr. pod. wielu oryg. (patrz <i>Podręcznik obsługi – w języku angielskim</i> )
	Wykrywaj złożone rogi oryginałów (patrz <i>Podręcznik obsługi – w języku angielskim</i> )
Pomiń puste strony ( <a href="#">strona 6-25</a> )	
Tryb cichy ( <a href="#">strona 6-25</a> )	
<b>Ulubione</b> ( <a href="#">strona 5-8</a> )	
<b>Skrót</b> ( <a href="#">strona 5-14</a> )	

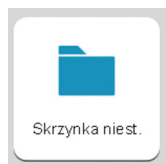

<b>Dodaj/edyt. (patrz <i>Podręcznik obsługi – w języku angielskim</i>)</b>					
<b>Znajdź (nr) (patrz <i>Podręcznik obsługi – w języku angielskim</i>)</b>					
<b>Znajdź (nazwa) (patrz <i>Podręcznik obsługi – w języku angielskim</i>)</b>					
(Otwieranie dowolnej skrzynki)	Zapisz plik	Funkcje	Rozmiar oryginału ( <a href="#">strona 6-15</a> )		
			Oryg. o rozm. mieszanych (patrz <i>Podręcznik obsługi – w języku angielskim</i> )		
			2-str. ( <a href="#">strona 6-25</a> )		
			Orientacja oryginału ( <a href="#">strona 6-17</a> )		
			Rozmiar zapisywania (patrz <i>Podręcznik obsługi – w języku angielskim</i> )		
			Zapobieganie przesiąk. (patrz <i>Podręcznik obsługi – w języku angielskim</i> )		
			Gęstość ( <a href="#">strona 6-22</a> )		
			Obraz oryginału ( <a href="#">strona 6-22</a> )		
			Rozdzielczość skanowania ( <a href="#">strona 6-28</a> )		
			Wybór kolorów ( <a href="#">strona 6-24</a> )		
			Wymaż kolory (patrz <i>Podręcznik obsługi – w języku angielskim</i> )		
			Ostrość (patrz <i>Podręcznik obsługi – w języku angielskim</i> )		
			Dopasowanie gęstości tła (patrz <i>Podręcznik obsługi – w języku angielskim</i> )		
			Powiększ ( <a href="#">strona 6-18</a> )		
			Wybielanie krawędzi/Pełny skan (patrz <i>Podręcznik obsługi – w języku angielskim</i> )		
			Skanowanie ciągłe ( <a href="#">strona 6-24</a> )		
			Inf. o kończeniu zadania (patrz <i>Podręcznik obsługi – w języku angielskim</i> )		
			Wpis nazwy pliku (patrz <i>Podręcznik obsługi – w języku angielskim</i> )		
			Wykrywaj podanie wielu oryginałów (patrz <i>Podręcznik obsługi – w języku angielskim</i> )		
			Wykrywaj złożone rogi oryginałów (patrz <i>Podręcznik obsługi – w języku angielskim</i> )		
			Pomiń puste strony ( <a href="#">strona 6-25</a> )		
			Tryb cichy ( <a href="#">strona 6-25</a> )		
			Kontrast (patrz <i>Podręcznik obsługi – w języku angielskim</i> )		
			<b>Ulubione (<a href="#">strona 5-8</a>)</b>		
			<b>Skrót (<a href="#">strona 5-14</a>)</b>		

(Otwieranie dowolnej skrzynki)	<b>Drukuj</b>	<b>Funkcje</b>	Wybór papieru ( <a href="#">strona 6-16</a> )
			Sortuj ( <a href="#">strona 6-18</a> )
			Dupleks ( <a href="#">strona 6-20</a> )
			Wpis nazwy pliku (patrz <i>Podręcznik obsługi – w języku angielskim</i> )
			Inf. o kończeniu zadania (patrz <i>Podręcznik obsługi – w języku angielskim</i> )
			EcoPrint ( <a href="#">strona 6-23</a> )
			Zastąp priorytet (patrz <i>Podręcznik obsługi – w języku angielskim</i> )
			Usuń po wydrukowaniu ( <a href="#">strona 6-29</a> )
			Tryb cichy ( <a href="#">strona 6-25</a> )
			<b>Ulubione (<a href="#">strona 5-8</a>)</b>
	<b>Skrót (<a href="#">strona 5-14</a>)</b>		
	<b>Wyślij</b>	Miejsce docelowe ( <a href="#">strona 5-27</a> )	
		<b>Funkcje</b>	Format pliku ( <a href="#">strona 6-27</a> )
			Rozdzielczość transmisji faksu (patrz <b>Podręcznik obsługi faksu</b> )
			Inf. o kończeniu zadania (patrz <i>Podręcznik obsługi – w języku angielskim</i> )
			Opóźniona transmisja faksu (patrz <b>Podręcznik obsługi faksu</b> )
			Wpis nazwy pliku (patrz <i>Podręcznik obsługi – w języku angielskim</i> )
			Temat/treść wiad.e-mail ( <a href="#">strona 6-29</a> )
			Usuń po transmisji (patrz <i>Podręcznik obsługi – w języku angielskim</i> )
			FTP przekaz szyfrowany (patrz <i>Podręcznik obsługi – w języku angielskim</i> )
Transmisja szyfrowana e-mail (patrz <i>Podręcznik obsługi – w języku angielskim</i> )			
Podpis cyfrowy wiad. e-mail (patrz <i>Podręcznik obsługi – w języku angielskim</i> )			
Porządkowanie plików (patrz <i>Podręcznik obsługi – w języku angielskim</i> )			
Raport wysyłania faksu (patrz <b>Podręcznik obsługi faksu</b> )			
<b>Jakość obrazu</b>	Rozdzielczość (patrz <i>Podręcznik obsługi – w języku angielskim</i> )		
<b>Ulubione (<a href="#">strona 5-8</a>)</b>			
<b>Skrót (<a href="#">strona 5-14</a>)</b>			

(Otwieranie dowolnej skrzynki)	<b>Inne</b>	Dołącz (patrz <i>Podręcznik obsługi – w języku angielskim</i> )
		Prz./kopiuj (patrz <i>Podręcznik obsługi – w języku angielskim</i> )
		Podgląd (patrz <i>Podręcznik obsługi – w języku angielskim</i> )
		Wybór strony (patrz <i>Podręcznik obsługi – w języku angielskim</i> )
		Usuń (patrz <i>Podręcznik obsługi – w języku angielskim</i> )
	Znajdź(Nazwa) (patrz <i>Podręcznik obsługi – w języku angielskim</i> )	
	Znajdź (nr) (patrz <i>Podręcznik obsługi – w języku angielskim</i> )	
	 (patrz <i>Podręcznik obsługi – w języku angielskim</i> )	



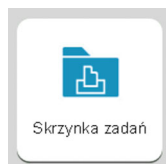

<b>Druk prywatny/zapisane zadanie (patrz <i>Podręcznik obsługi - w języku angielskim</i>)</b>
<b>Szybka kopia/wydruk roboczy i wstrzymanie (patrz <i>Podręcznik obsługi - w języku angielskim</i>)</b>
<b>Drukowanie z kodem PIN (patrz <i>Podręcznik obsługi - w języku angielskim</i>)</b>



Drukuj	Funkcje	
		Wybór papieru ( <a href="#">strona 6-16</a> )
		Sortuj ( <a href="#">strona 6-18</a> )
		Dupleks ( <a href="#">strona 6-20</a> )
		Wpis nazwy pliku (patrz <i>Podręcznik obsługi – w języku angielskim</i> )
		Inf. o kończeniu zadania (patrz <i>Podręcznik obsługi – w języku angielskim</i> )
		EcoPrint ( <a href="#">strona 6-23</a> )
		Zastąp priorytet (patrz <i>Podręcznik obsługi – w języku angielskim</i> )
		Zaszyfr. hasło PDF (patrz <i>Podręcznik obsługi – w języku angielskim</i> )
		Druk JPEG/TIFF (patrz <i>Podręcznik obsługi – w języku angielskim</i> )
		Dopasuj dok. XPS do strony (patrz <i>Podręcznik obsługi – w języku angielskim</i> )
		Tryb cichy ( <a href="#">strona 6-25</a> )

Zapisz plik	Funkcje	
		Rozmiar oryginału ( <a href="#">strona 6-15</a> )
		Oryg. o rozm. mieszanych (patrz <i>Podręcznik obsługi – w języku angielskim</i> )
		2-str. ( <a href="#">strona 6-25</a> )
		Orientacja oryginału ( <a href="#">strona 6-17</a> )
		Rozmiar zapisywania (patrz <i>Podręcznik obsługi – w języku angielskim</i> )
		Zapobieganie przesiąk. (patrz <i>Podręcznik obsługi – w języku angielskim</i> )
		Gęstość ( <a href="#">strona 6-22</a> )
		Obraz oryginału ( <a href="#">strona 6-22</a> )
		Rozdzielczość skanowania ( <a href="#">strona 6-28</a> )
		Wybór kolorów ( <a href="#">strona 6-24</a> )
		Wymaż kolory (patrz <i>Podręcznik obsługi – w języku angielskim</i> )
		Ostrość (patrz <i>Podręcznik obsługi – w języku angielskim</i> )
		Oczyść tekst (usuwanie szumów) (patrz <i>Podręcznik obsługi – w języku angielskim</i> )
		Dopasowanie gęstości tła (patrz <i>Podręcznik obsługi – w języku angielskim</i> )
		Powiększ ( <a href="#">strona 6-18</a> )
		Wybielanie krawędzi/Pełny skan (patrz <i>Podręcznik obsługi – w języku angielskim</i> )
		Skanowanie ciągłe ( <a href="#">strona 6-24</a> )
		Wpis nazwy pliku (patrz <i>Podręcznik obsługi – w języku angielskim</i> )
		Format pliku ( <a href="#">strona 6-27</a> )
		Inf. o kończeniu zadania (patrz <i>Podręcznik obsługi – w języku angielskim</i> )
		Porządkowanie plików ( <a href="#">strona 6-28</a> )
		Wykr. pod. wielu oryg. (patrz <i>Podręcznik obsługi – w języku angielskim</i> )
		Wykrywaj złożone rogi oryginałów (patrz <i>Podręcznik obsługi – w języku angielskim</i> )
		Pomiń puste strony ( <a href="#">strona 6-25</a> )
		Kontrast (patrz <i>Podręcznik obsługi – w języku angielskim</i> )
		Tryb cichy ( <a href="#">strona 6-25</a> )
		Długi oryginał (patrz <i>Podręcznik obsługi – w języku angielskim</i> )
		<b>Odłącz USB (patrz <i>Podręcznik obsługi – w języku angielskim</i>)</b>
		<b>Inform. USB (patrz <i>Podręcznik obsługi – w języku angielskim</i>)</b>
		<b>Usuń (patrz <i>Podręcznik obsługi – w języku angielskim</i>)</b>
		 <b>(patrz <i>Podręcznik obsługi – w języku angielskim</i>)</b>

Status/  
Job Cancel



lub



Stan/  
Anul. zadania



<b>Drukowanie zadań</b>	Stan (patrz <i>Podręcznik obsługi – w języku angielskim</i> )
	Dziennik (patrz <i>Podręcznik obsługi – w języku angielskim</i> )
<b>Wysyłanie zadań</b>	Stan (patrz <i>Podręcznik obsługi – w języku angielskim</i> )
	Zaplan. (patrz <i>Podręcznik obsługi – w języku angielskim</i> )
	Dziennik (patrz <i>Podręcznik obsługi – w języku angielskim</i> )
<b>Zapisyw. zadań</b>	Stan (patrz <i>Podręcznik obsługi – w języku angielskim</i> )
	Dziennik (patrz <i>Podręcznik obsługi – w języku angielskim</i> )
<b>Fax Communication Status (patrz <i>Podręcznik obsługi faksu</i>)</b>	
<b>Dziennik przych./wychodzących faksów (patrz <i>Podręcznik obsługi faksu</i>)</b>	

System Menu /  
Counter



lub



Menu systemu



<b>Kreator szybkiej konfiguracji</b>	Konfiguracja faksu ( <a href="#">strona 2-42</a> )	
	Konfiguracja papieru ( <a href="#">strona 2-42</a> )	
	Konfiguracja oszczędzania energii ( <a href="#">strona 2-43</a> )	
	Konfiguracja sieci ( <a href="#">strona 2-43</a> )	
	Konfiguracja e-mail ( <a href="#">strona 2-43</a> )	
	Ustawienia zabezpieczeń ( <a href="#">strona 2-43</a> )	
<b>Ustawienia urządzenia</b>	<b>Język/jednostki miary</b>	Język (patrz <i>Podręcznik obsługi – w języku angielskim</i> )
		Miara (patrz <i>Podręcznik obsługi – w języku angielskim</i> )
	<b>Klawiatura</b>	Układ klawiatury (patrz <i>Podręcznik obsługi – w języku angielskim</i> )
		Typ klawiatury opcjonalnej (patrz <i>Podręcznik obsługi – w języku angielskim</i> )
	<b>Klawiatura numeryczna</b>	Ekran domyślny (patrz <i>Podręcznik obsługi – w języku angielskim</i> )
		Układ (aplikacja HyPAS) (patrz <i>Podręcznik obsługi – w języku angielskim</i> )
	<b>Data/czas</b>	Data i czas (patrz <i>Podręcznik obsługi – w języku angielskim</i> )
		Format daty (patrz <i>Podręcznik obsługi – w języku angielskim</i> )
		Strefa czasowa (patrz <i>Podręcznik obsługi – w języku angielskim</i> )
	<b>Oszczędzanie energii/czasomierz</b>	Aut. reset panel (patrz <i>Podręcznik obsługi – w języku angielskim</i> )
		Czas. resetowania panelu (patrz <i>Podręcznik obsługi – w języku angielskim</i> )
		Licznik energ. (patrz <i>Podręcznik obsługi – w języku angielskim</i> )
		Czas uśp. (patrz <i>Podręcznik obsługi – w języku angielskim</i> )
		Reguły uśpienia (modele na rynek europejski) (patrz <i>Podręcznik obsługi – w języku angielskim</i> )
		Poziom uśpienia (z wyjątkiem modeli na rynek europejski) (patrz <i>Podręcznik obsługi – w języku angielskim</i> )
		Ustawienia czasomierza tyg. (patrz <i>Podręcznik obsługi – w języku angielskim</i> )
		Liczn. wył. zas. (modele europejskie) (patrz <i>Podręcznik obsługi – w języku angielskim</i> )
		Reg. wył. zasil. (modele europejskie) (patrz <i>Podręcznik obsługi – w języku angielskim</i> )
		Poziom wzn. oszcz. energii (patrz <i>Podręcznik obsługi – w języku angielskim</i> )
		Ułynął limit czasu żądania dla procedury ping (patrz <i>Podręcznik obsługi – w języku angielskim</i> )

<b>Ustawienia urządzenia</b>	<b>Ustawienia wyświetlania</b>	Jasność wyświetlania (patrz <i>Podręcznik obsługi – w języku angielskim</i> )		
		Ekran domyślny (patrz <i>Podręcznik obsługi – w języku angielskim</i> )		
		Tapeta ( <a href="#">strona 2-19</a> )		
		Pokaż kom. Wył. zasil. (patrz <i>Podręcznik obsługi – w języku angielskim</i> )		
		Rejestracja szybkiej konfiguracji (kopiowanie) (patrz <i>Podręcznik obsługi – w języku angielskim</i> )		
		Rejestracja szybkiej konfiguracji (wysyłanie) (patrz <i>Podręcznik obsługi – w języku angielskim</i> )		
		Rejestracja szybkiej konfiguracji (faks) (patrz <b>Podręcznik obsługi faksu</b> )		
		Rejestracja szybkiej konfiguracji (zapisywanie w skrzynce) (patrz <i>Podręcznik obsługi – w języku angielskim</i> )		
		Rejestracja szybkiej konfiguracji (drukowanie ze skrzynki) (patrz <i>Podręcznik obsługi – w języku angielskim</i> )		
		Rejestracja szybkiej konfiguracji (wysyłanie ze skrzynki) (patrz <i>Podręcznik obsługi – w języku angielskim</i> )		
	<b>Dźwięk</b>	Alarm (patrz <i>Podręcznik obsługi – w języku angielskim</i> )		
		Głośn. głośnika faksu (patrz <b>Podręcznik obsługi faksu</b> )		
		Głośn. monitora faksu (patrz <b>Podręcznik obsługi faksu</b> )		
	<b>Ustawienia oryginału/skanu</b>	Automat. wyk. rozm. oryg. (PD) (patrz <i>Podręcznik obsługi – w języku angielskim</i> )		
		Niestand. rozmiar oryg. (patrz <i>Podręcznik obsługi – w języku angielskim</i> )		
		Domyślny rozmiar oryginalny (patrz <i>Podręcznik obsługi – w języku angielskim</i> )		
		Dom. rozmiar oryg. (szyba) (patrz <i>Podręcznik obsługi – w języku angielskim</i> )		
	<b>Podawanie papieru</b>	Ustawienia kasety 1 (patrz <i>Podręcznik obsługi – w języku angielskim</i> )		
		Ustawienia kasety 2 (patrz <i>Podręcznik obsługi – w języku angielskim</i> )		
		Ustawienia kasety 3 (patrz <i>Podręcznik obsługi – w języku angielskim</i> )		
		Ustawienia kasety 4 (patrz <i>Podręcznik obsługi – w języku angielskim</i> )		
		Ustawienia kasety 5 (patrz <i>Podręcznik obsługi – w języku angielskim</i> )		
		Ustawienia tacy uniwersalnej (patrz <i>Podręcznik obsługi – w języku angielskim</i> )		
		Niestandowe ustawienia papieru (patrz <i>Podręcznik obsługi – w języku angielskim</i> )		
		Ustawienie typu nośnika (patrz <i>Podręcznik obsługi – w języku angielskim</i> )		
		Pokaż kom. o konf. papieru (patrz <i>Podręcznik obsługi – w języku angielskim</i> )		
		<b>Ustawienia podawania papieru</b>	Domyślne źródło papieru (patrz <i>Podręcznik obsługi – w języku angielskim</i> )	
			Wybór papieru (patrz <i>Podręcznik obsługi – w języku angielskim</i> )	
			Automat. wybór papieru (patrz <i>Podręcznik obsługi – w języku angielskim</i> )	
			Nośnik dla auto (mono) (patrz <i>Podręcznik obsługi – w języku angielskim</i> )	
			Czynn. związ. z pap.specj (patrz <i>Podręcznik obsługi – w języku angielskim</i> )	

<b>Ustawienia urządzenia</b>	Zadanie klawisza funkcyjnego (patrz <i>Podręcznik obsługi – w języku angielskim</i> )	
	<b>Wsparcie obsługi</b>	Potwierdzenie orientacji (patrz <i>Podręcznik obsługi – w języku angielskim</i> )
		Wst. ust. limit (patrz <i>Podręcznik obsługi – w języku angielskim</i> )
		Wyczyść ustaw. po rozp. zadania (patrz <i>Podręcznik obsługi – w języku angielskim</i> )
	<b>Obsługa błędów</b>	Błąd dupleksu (patrz <i>Podręcznik obsługi – w języku angielskim</i> )
		Błąd niedopasow. papieru (patrz <i>Podręcznik obsługi – w języku angielskim</i> )
		Załadowano papier o niewłaściwym rozmiarze (patrz <i>Podręcznik obsługi – w języku angielskim</i> )
		Autom. kontyn. po błędzie (patrz <i>Podręcznik obsługi – w języku angielskim</i> )
		Kontynuuj lub anuluj błędne zadanie (patrz <i>Podręcznik obsługi – w języku angielskim</i> )
	<b>Ustawienia toneru</b>	Alert o niskim poz. tonera (patrz <i>Podręcznik obsługi – w języku angielskim</i> )
<b>Powiadom./ raport</b>	<b>Drukowanie raportu/listy</b>	Strona stanu (patrz <i>Podręcznik obsługi – w języku angielskim</i> )
		Stan usługi (patrz <i>Podręcznik obsługi – w języku angielskim</i> )
		Stan sieci (patrz <i>Podręcznik obsługi – w języku angielskim</i> )
		Stan karty opcjonalnej (patrz <i>Podręcznik obsługi – w języku angielskim</i> )
		Drukuj raport rozliczania (patrz <i>Podręcznik obsługi – w języku angielskim</i> )
		Lista czcionek (patrz <i>Podręcznik obsługi – w języku angielskim</i> )
		Raport faksów wych. (patrz <b>Podręcznik obsługi faksu</b> )
		Raport faksów przych. (patrz <b>Podręcznik obsługi faksu</b> )
		Lista faksu (Indeks) (patrz <b>Podręcznik obsługi faksu</b> )
		Lista faksu (nr) (patrz <b>Podręcznik obsługi faksu</b> )
		Lista klaw. szyb. wybier. (wszystkie) (patrz <i>Podręcznik obsługi – w języku angielskim</i> )
		Lista klawiszy szyb. wybierania (faks) (patrz <b>Podręcznik obsługi faksu</b> )
		Lista skrzynki podadresów (patrz <b>Podręcznik obsługi faksu</b> )
		Stan aplikacji (patrz <i>Podręcznik obsługi – w języku angielskim</i> )
		Lista konfiguracji (patrz <i>Podręcznik obsługi – w języku angielskim</i> )
	Raport z sanityzacji danych (patrz <i>Podręcznik obsługi – w języku angielskim</i> )	
	<b>Ustaw. raportu wyników</b>	Raport wyniku wysyłania (patrz <i>Podręcznik obsługi – w języku angielskim</i> )
		Wynik odbioru (patrz <b>Podręcznik obsługi faksu</b> )
		Ust. kom. o zakończ. zad. (patrz <b>Podręcznik obsługi faksu</b> )
	<b>Powiadomienie o stanie urządzenia</b>	Alert o niskim poz. tonera (patrz <i>Podręcznik obsługi – w języku angielskim</i> )
		Periodic Inspection Notification (patrz <i>Podręcznik obsługi – w języku angielskim</i> )
	Ograniczenie komunikacji faksu (patrz <b>Podręcznik obsługi faksu</b> )	

<b>Powiadom./ raport</b>	<b>Ustawienia historii</b>	<b>Wyślij historię dziennika</b>	Wysyłanie autom. (patrz <i>Podręcznik obsługi – w języku angielskim</i> )
			Miejsce docelowe (patrz <i>Podręcznik obsługi – w języku angielskim</i> )
			Temat (patrz <i>Podręcznik obsługi – w języku angielskim</i> )
			SSFC (patrz <i>Podręcznik obsługi – w języku angielskim</i> )
			Dane osobowe (patrz <i>Podręcznik obsługi – w języku angielskim</i> )
			Wyślij historię dziennika (patrz <i>Podręcznik obsługi – w języku angielskim</i> )
<b>Ustawienia funkcji</b>	<b>Ustaw. domyśl. funkcji</b>	<b>Wspólne</b>	Wyczyść ustaw. po rozp. zadania (patrz <i>Podręcznik obsługi – w języku angielskim</i> )
			Wpis nazwy pliku (patrz <i>Podręcznik obsługi – w języku angielskim</i> )
			Ustaw. domyśl. wyb. kraw. (patrz <i>Podręcznik obsługi – w języku angielskim</i> )
			Powięk. (patrz <i>Podręcznik obsługi – w języku angielskim</i> )
			Akcja odczytu DP (patrz <i>Podręcznik obsługi – w języku angielskim</i> )
			Wykrywaj podanie wielu oryginałów (patrz <i>Podręcznik obsługi – w języku angielskim</i> )
			Wykrywaj złożone rogi oryginałów (patrz <i>Podręcznik obsługi – w języku angielskim</i> )
			Tryb cichy (patrz <i>Podręcznik obsługi – w języku angielskim</i> )
		<b>Kopiuje/drukuj</b>	Rozmiar oryginału (patrz <i>Podręcznik obsługi – w języku angielskim</i> )
			Orientacja oryginału (kopia) (patrz <i>Podręcznik obsługi – w języku angielskim</i> )
			Obraz oryg. (kopiowanie) (patrz <i>Podręcznik obsługi – w języku angielskim</i> )
			Dopasowanie gęstości tła (Kopia) (patrz <i>Podręcznik obsługi – w języku angielskim</i> )
			Skanowanie ciągłe (Kopia) (patrz <i>Podręcznik obsługi – w języku angielskim</i> )
	Zapobieganie przesiałk.(kopia) (patrz <i>Podręcznik obsługi – w języku angielskim</i> )		
	Pomiń pustą stronę (Kopiuje) (patrz <i>Podręcznik obsługi – w języku angielskim</i> )		
	EcoPrint (patrz <i>Podręcznik obsługi – w języku angielskim</i> )		
	Wybielanie krawędzi (kopia) (patrz <i>Podręcznik obsługi – w języku angielskim</i> )		
	Sortuj (patrz <i>Podręcznik obsługi – w języku angielskim</i> )		
	Druk JPEG/TIFF (patrz <i>Podręcznik obsługi – w języku angielskim</i> )		



Ustawienia funkcji	Ustaw. domyśl. funkcji	Wyślij/zapisz	
			Dopasuj dok. XPS do strony (patrz <i>Podręcznik obsługi – w języku angielskim</i> )
			Rezerwuj nast. priorytet (patrz <i>Podręcznik obsługi – w języku angielskim</i> )
			Auto % priorytet (patrz <i>Podręcznik obsługi – w języku angielskim</i> )
			Kopia karty ID (patrz <i>Podręcznik obsługi – w języku angielskim</i> )
			Rozmiar oryginału (patrz <i>Podręcznik obsługi – w języku angielskim</i> )
			Orientacja oryginału (wyślij/zapisz) (patrz <i>Podręcznik obsługi – w języku angielskim</i> )
			Rozdzielczość skanowania (patrz <i>Podręcznik obsługi – w języku angielskim</i> )
			Rozdzielczość transmisji faksu (patrz <b>Podręcznik obsługi faksu</b> )
			Obraz oryg. (Wyś./Zap.) (patrz <i>Podręcznik obsługi – w języku angielskim</i> )
			Oczyść tekst (usuwanie szumów) (patrz <i>Podręcznik obsługi – w języku angielskim</i> )
			Dopasowanie gęstości tła (wyślij/zapisz) (patrz <i>Podręcznik obsługi – w języku angielskim</i> )
			Skanowanie ciągłe (Wyślij/Zapisz) (patrz <i>Podręcznik obsługi – w języku angielskim</i> )
			Skanowanie ciągłe (Faks) (patrz <b>Podręcznik obsługi faksu</b> )
			Zapobieganie przesiałk.(wyślij/zapisz) (patrz <i>Podręcznik obsługi – w języku angielskim</i> )
			Wybielanie krawędzi/pełny skan (wyślij/zapisz) (patrz <i>Podręcznik obsługi – w języku angielskim</i> )
			Wybielanie krawędzi/pełny skan (faks) (patrz <b>Podręcznik obsługi faksu</b> )
			Pomiń pustą stronę (Wyślij/Zapisz) (patrz <i>Podręcznik obsługi – w języku angielskim</i> )
			Format pliku (patrz <i>Podręcznik obsługi – w języku angielskim</i> )
			Jakość obrazu (format pliku) (patrz <i>Podręcznik obsługi – w języku angielskim</i> )
			Obraz High Comp PDF (patrz <i>Podręcznik obsługi – w języku angielskim</i> )
			Kompresja kolor TIFF (patrz <i>Podręcznik obsługi – w języku angielskim</i> )
			PDF/A (patrz <i>Podręcznik obsługi – w języku angielskim</i> )
			Czynność rozpoznawania tekstu OCR (patrz <i>Podręcznik obsługi – w języku angielskim</i> )
			Rozpoznawanie tekstu OCR (patrz <i>Podręcznik obsługi – w języku angielskim</i> )

<b>Ustawienia funkcji</b>	<b>Ustaw. domyśl. funkcji</b>	<b>Wyślij/zapisz</b>	Podst. jęz. rozp. tekstu OCR (patrz <i>Podręcznik obsługi - w języku angielskim</i> )
			Format danych wyjściowych OCR (patrz <i>Podręcznik obsługi - w języku angielskim</i> )
			Porządkowanie plików (patrz <i>Podręcznik obsługi - w języku angielskim</i> )
			Temat/treść wiad.e-mail (patrz <i>Podręcznik obsługi - w języku angielskim</i> )
	<b>Kopiuj/drukuj</b>	Rejestracja szybkiej konfiguracji (kopiowanie) (patrz <i>Podręcznik obsługi - w języku angielskim</i> )	
	<b>Wyślij/zapisz</b>	Ekran domyślny (patrz <i>Podręcznik obsługi - w języku angielskim</i> )	
		<b>Ustawienia zapobiegania niewłaściwemu wysyłaniu</b>	Sprawdź miejsce docelowe przed wysłaniem (patrz <i>Podręcznik obsługi - w języku angielskim</i> )
			Spr. wpisu dla now.m doc. (patrz <i>Podręcznik obsługi - w języku angielskim</i> )
			Nowa pozycja docelowa (patrz <i>Podręcznik obsługi - w języku angielskim</i> )
			Przywołaj miejsce docelowe (patrz <i>Podręcznik obsługi - w języku angielskim</i> )
			Rozsyłanie (patrz <i>Podręcznik obsługi - w języku angielskim</i> )
			Historia użycia miejsc docelowych (patrz <i>Podręcznik obsługi - w języku angielskim</i> )
			Usuń historię miejsc docelowych (patrz <i>Podręcznik obsługi - w języku angielskim</i> )
		Rejestracja szybkiej konfiguracji (wysyłanie) (patrz <i>Podręcznik obsługi - w języku angielskim</i> )	
		<b>Podpis cyfrowy pliku</b>	Podpis cyfrowy (patrz <i>Podręcznik obsługi - w języku angielskim</i> )
			Format podpisu cyfrowego (patrz <i>Podręcznik obsługi - w języku angielskim</i> )
			Potwierdzenie hasłem podczas podpisywania (patrz <i>Podręcznik obsługi - w języku angielskim</i> )
	Hasło (patrz <i>Podręcznik obsługi - w języku angielskim</i> )		
	<b>E-mail</b>	<b>Ustawienia e-mail</b>	SMTP (Wysyłanie E-mail) (patrz <i>Podręcznik obsługi - w języku angielskim</i> )
			Nazwa serwera SMTP (patrz <i>Podręcznik obsługi - w języku angielskim</i> )
Numer portu SMTP (patrz <i>Podręcznik obsługi - w języku angielskim</i> )			
Adres nadawcy (patrz <i>Podręcznik obsługi - w języku angielskim</i> )			
Uwierzytelnianie SMTP i adres nadawcy (patrz <i>Podręcznik obsługi - w języku angielskim</i> )			
<b>POP3</b>		POP3 (patrz <i>Podręcznik obsługi - w języku angielskim</i> )	
		Drukowanie zdalne (patrz <i>Podręcznik obsługi - w języku angielskim</i> )	

<b>Ustawienia funkcji</b>	<b>Zadanie wysył. - folder</b>	Ustawienia FTP (patrz <i>Podręcznik obsługi – w języku angielskim</i> )
		Ustawienia SMB (patrz <i>Podręcznik obsługi – w języku angielskim</i> )
Faks (patrz <b>Podręcznik obsługi faksu</b> )		
<b>WSD</b>	Skan WSD (patrz <i>Podręcznik obsługi – w języku angielskim</i> )	
	Druk WSD (patrz <i>Podręcznik obsługi – w języku angielskim</i> )	
<b>Ks. adresowa</b>	Dodaj/edytuj książkę adresową urzędnika (patrz <i>Podręcznik obsługi – w języku angielskim</i> )	
	<b>Książka adres. urzędnika</b>	Sortuj (patrz <i>Podręcznik obsługi – w języku angielskim</i> )
		Dokładniej (patrz <i>Podręcznik obsługi – w języku angielskim</i> )
		Ograniczenie edycji (patrz <i>Podręcznik obsługi – w języku angielskim</i> )
	Zewnętrzna książka adresowa (patrz <i>Podręcznik obsługi – w języku angielskim</i> )	
	Typ książki adresowej (patrz <i>Podręcznik obsługi – w języku angielskim</i> )	
<b>Klawisz szyb. dostępu</b>	Dodaj/edytuj klawisz szybkiego dostępu (patrz <i>Podręcznik obsługi – w języku angielskim</i> )	
	Ograniczenie edycji (patrz <i>Podręcznik obsługi – w języku angielskim</i> )	
Wyślij i przekaz dalej (patrz <i>Podręcznik obsługi – w języku angielskim</i> )		
Reguły przekaz. (patrz <b>Podręcznik obsługi faksu</b> )		
<b>Drukarka</b>	Emulacja (patrz <i>Podręcznik obsługi – w języku angielskim</i> )	
	EcoPrint (patrz <i>Podręcznik obsługi – w języku angielskim</i> )	
	Zastęp A4/Letter (patrz <i>Podręcznik obsługi – w języku angielskim</i> )	
	Dupleks (patrz <i>Podręcznik obsługi – w języku angielskim</i> )	
	Kopie (patrz <i>Podręcznik obsługi – w języku angielskim</i> )	
	Orientacja (patrz <i>Podręcznik obsługi – w języku angielskim</i> )	
	Limit czasu wysuwu strony (patrz <i>Podręcznik obsługi – w języku angielskim</i> )	
	Cz. zw. z w. wi. (patrz <i>Podręcznik obsługi – w języku angielskim</i> )	
	Cz. zw. z p. zn. (patrz <i>Podręcznik obsługi – w języku angielskim</i> )	
	Nazwa zadania (patrz <i>Podręcznik obsługi – w języku angielskim</i> )	
	Nazwa użytka. (patrz <i>Podręcznik obsługi – w języku angielskim</i> )	
	Tryb podaw. pap. (patrz <i>Podręcznik obsługi – w języku angielskim</i> )	
	Prior. tac uniw. (patrz <i>Podręcznik obsługi – w języku angielskim</i> )	
	Aut. zm. kasety (patrz <i>Podręcznik obsługi – w języku angielskim</i> )	
	Komunikat druku banera (patrz <i>Podręcznik obsługi – w języku angielskim</i> )	
	Wide A4 (patrz <i>Podręcznik obsługi – w języku angielskim</i> )	
	Rozdzielczość (patrz <i>Podręcznik obsługi – w języku angielskim</i> )	
	KIR (patrz <i>Podręcznik obsługi – w języku angielskim</i> )	
	Terminator zadań drukowania (patrz <i>Podręcznik obsługi – w języku angielskim</i> )	
	Drukowanie zdalne (patrz <i>Podręcznik obsługi – w języku angielskim</i> )	

<b>Ustawienia funkcji</b>	<b>Drukarka</b>	Bezpośrednie drukowanie z sieci (patrz <i>Podręcznik obsługi – w języku angielskim</i> )
	<b>Skrzynka dokum.</b>	Skrzynka niest. - dodaj/edytuj (patrz <i>Podręcznik obsługi – w języku angielskim</i> )
		Czas autom. usuw. plików (patrz <i>Podręcznik obsługi – w języku angielskim</i> )
		Rejestracja szybkiej konfiguracji (zapisywanie w skrzynce) (patrz <i>Podręcznik obsługi – w języku angielskim</i> )
		Rejestracja szybkiej konfiguracji (drukowanie ze skrzynki) (patrz <i>Podręcznik obsługi – w języku angielskim</i> )
		Rejestracja szybkiej konfiguracji (wysyłanie ze skrzynki) (patrz <i>Podręcznik obsługi – w języku angielskim</i> )
	<b>Skrzynka zadań</b>	Przechow. zad. szyb. kop. (patrz <i>Podręcznik obsługi – w języku angielskim</i> )
		Usunięcie przechow. zadań (patrz <i>Podręcznik obsługi – w języku angielskim</i> )
		Usuwanie druk. z kodem PIN przy wył. (patrz <i>Podręcznik obsługi – w języku angielskim</i> )
	Skrzynka podadresów (patrz <b>Podręcznik obsługi faksu</b> )	
	Skrzynka odbiorcza pamięci faksu (patrz <b>Podręcznik obsługi faksu</b> )	
	<b>Początek</b>	Dostosuj pulpit ( <a href="#">strona 2-19</a> )
		Dostosuj pasek zadań ( <a href="#">strona 2-19</a> )
		Tapeta ( <a href="#">strona 2-19</a> )
	<b>Stan</b>	Ust. stanu zad./dziennika zad. (patrz <i>Podręcznik obsługi – w języku angielskim</i> )
Usługi zdalne (patrz <i>Podręcznik obsługi – w języku angielskim</i> )		
TWAIN/WIA (patrz <i>Podręcznik obsługi – w języku angielskim</i> )		

<b>Ustawienia sieciowe</b>	<b>Ustawienia sieciowe</b>	Nazwa hosta (patrz <i>Podręcznik obsługi – w języku angielskim</i> )		
		Proxy (patrz <i>Podręcznik obsługi – w języku angielskim</i> )		
		<b>Ustawienia Wi-Fi Direct</b>	Wi-Fi Direct (patrz <i>Podręcznik obsługi – w języku angielskim</i> )	
			Nazwa urządzenia (patrz <i>Podręcznik obsługi – w języku angielskim</i> )	
			Adres IP (patrz <i>Podręcznik obsługi – w języku angielskim</i> )	
			Rozłącz automatycznie (patrz <i>Podręcznik obsługi – w języku angielskim</i> )	
			Stała grupa (patrz <i>Podręcznik obsługi – w języku angielskim</i> )	
			Hasło (patrz <i>Podręcznik obsługi – w języku angielskim</i> )	
			Pasma częstotliwości (patrz <i>Podręcznik obsługi – w języku angielskim</i> )	
		<b>Ustawienia Wi-Fi</b>	Wi-Fi (patrz <i>Podręcznik obsługi – w języku angielskim</i> )	
			Konfiguracja (patrz <i>Podręcznik obsługi – w języku angielskim</i> )	
			Ustawienia TCP/IP (patrz <i>Podręcznik obsługi – w języku angielskim</i> )	
		<b>Ust. sieci przewodowej</b>	Ustawienia TCP/IP (patrz <i>Podręcznik obsługi – w języku angielskim</i> )	
			Inne (patrz <i>Podręcznik obsługi – w języku angielskim</i> )	
		<b>Ustawienia protokołu</b>	SMTP (Wysyłanie E-mail) (patrz <i>Podręcznik obsługi – w języku angielskim</i> )	
			POP3 (Odbiór E-mail) (patrz <i>Podręcznik obsługi – w języku angielskim</i> )	
			FTP Klient (transmisja) (patrz <i>Podręcznik obsługi – w języku angielskim</i> )	
			FTP Serwer (Odbiór) (patrz <i>Podręcznik obsługi – w języku angielskim</i> )	
			SMB Klient (transmisja) (patrz <i>Podręcznik obsługi – w języku angielskim</i> )	
			NetBEUI (patrz <i>Podręcznik obsługi – w języku angielskim</i> )	
			Skan WSD (patrz <i>Podręcznik obsługi – w języku angielskim</i> )	
			Druk WSD (patrz <i>Podręcznik obsługi – w języku angielskim</i> )	
			ThinPrint (patrz <i>Podręcznik obsługi – w języku angielskim</i> )	
			LPD (patrz <i>Podręcznik obsługi – w języku angielskim</i> )	
			Raw (patrz <i>Podręcznik obsługi – w języku angielskim</i> )	
			IPP (patrz <i>Podręcznik obsługi – w języku angielskim</i> )	
			IPP przez TLS (patrz <i>Podręcznik obsługi – w języku angielskim</i> )	
HTTP (patrz <i>Podręcznik obsługi – w języku angielskim</i> )				

<b>Ustawienia sieciowe</b>	<b>Ustawienia sieciowe</b>	<b>Ustawienia protokołu</b>	HTTPS (patrz <i>Podręcznik obsługi – w języku angielskim</i> )		
			LDAP (patrz <i>Podręcznik obsługi – w języku angielskim</i> )		
			SNMPv1/v2c (patrz <i>Podręcznik obsługi – w języku angielskim</i> )		
			SNMPv3 (patrz <i>Podręcznik obsługi – w języku angielskim</i> )		
			Enhanced WSD (patrz <i>Podręcznik obsługi – w języku angielskim</i> )		
			Enhanced WSD over TLS (patrz <i>Podręcznik obsługi – w języku angielskim</i> )		
			eSCL (patrz <i>Podręcznik obsługi – w języku angielskim</i> )		
			eSCL over TLS (patrz <i>Podręcznik obsługi – w języku angielskim</i> )		
			VNC (RFB) (patrz <i>Podręcznik obsługi – w języku angielskim</i> )		
			VNC (RFB) over TLS (patrz <i>Podręcznik obsługi – w języku angielskim</i> )		
			Enhanced VNC over TLS (patrz <i>Podręcznik obsługi – w języku angielskim</i> )		
			Ping (patrz <i>Podręcznik obsługi – w języku angielskim</i> )		
	Bonjour (patrz <i>Podręcznik obsługi – w języku angielskim</i> )				
	Filtr IP (IPv4) (patrz <i>Podręcznik obsługi – w języku angielskim</i> )				
	Filtr IP (IPv6) (patrz <i>Podręcznik obsługi – w języku angielskim</i> )				
	IPSec (patrz <i>Podręcznik obsługi – w języku angielskim</i> )				
	Uruchom ponownie sieć (patrz <i>Podręcznik obsługi – w języku angielskim</i> )				
	<b>Opcjonalna sieć</b>	<b>Opcjonalna sieć</b>	Nazwa hosta (patrz <i>Podręcznik obsługi – w języku angielskim</i> )		
			<b>Sieć bezprzewod.</b>	Stan połączenia (patrz <i>Podręcznik obsługi – w języku angielskim</i> )	
				Konfiguracja (patrz <i>Podręcznik obsługi – w języku angielskim</i> )	
				Ustawienia TCP/IP (patrz <i>Podręcznik obsługi – w języku angielskim</i> )	
				Inne (patrz <i>Podręcznik obsługi – w języku angielskim</i> )	
			<b>Ust. sieci przewodowej</b>	Ustawienia TCP/IP (patrz <i>Podręcznik obsługi – w języku angielskim</i> )	
				Inne (patrz <i>Podręcznik obsługi – w języku angielskim</i> )	
			Uruchom ponownie sieć (patrz <i>Podręcznik obsługi – w języku angielskim</i> )		
			<b>Połączenie</b>	<b>Połączenie</b>	Ustawienia Bluetooth (patrz <i>Podręcznik obsługi – w języku angielskim</i> )
					Serwer faksów (patrz <i>Podręcznik obsługi – w języku angielskim</i> )
	Operacja zdalna (patrz <i>Podręcznik obsługi – w języku angielskim</i> )				
	<b>Inne</b>	<b>Inne</b>	Podstawowa sieć (Klient) (patrz <i>Podręcznik obsługi – w języku angielskim</i> )		
			Uruch. pon. całe urządzenie (patrz <i>Podręcznik obsługi – w języku angielskim</i> )		

<b>Ustawienia zabezpieczeń</b>	Ustawienia podstawowe zabezpieczeń (patrz <i>Podręcznik obsługi – w języku angielskim</i> )			
	<b>Ustaw. blok. interfejsu</b>	Host USB (patrz <i>Podręcznik obsługi – w języku angielskim</i> )		
		Urządzenie USB (patrz <i>Podręcznik obsługi – w języku angielskim</i> )		
		Dysk USB (patrz <i>Podręcznik obsługi – w języku angielskim</i> )		
		Opcjonalny interfejs (patrz <i>Podręcznik obsługi – w języku angielskim</i> )		
		Uruch. pon. całe urządzenie (patrz <i>Podręcznik obsługi – w języku angielskim</i> )		
	<b>Ustawienia zabezpieczeń urządzenia</b>	Niewykorz. czas (patrz <b>Podręcznik obsługi faksu</b> )		
		Ust. stanu zad./dziennika zad. (patrz <i>Podręcznik obsługi – w języku angielskim</i> )		
		Poziom zabezp. (patrz <i>Podręcznik obsługi – w języku angielskim</i> )		
		Drukowanie zdalne (patrz <i>Podręcznik obsługi – w języku angielskim</i> )		
		Ust. dysku RAM (patrz <i>Podręcznik obsługi – w języku angielskim</i> )		
		Weryfikacja oprogramow. (patrz <i>Podręcznik obsługi – w języku angielskim</i> )		
		Uwierzyteln. administr. przy akt. opg. wbud. (patrz <i>Podręcznik obsługi – w języku angielskim</i> )		
		Rozruch bezpieczny (patrz <i>Podręcznik obsługi – w języku angielskim</i> )		
		Lista pozycji dozwolonych (patrz <i>Podręcznik obsługi – w języku angielskim</i> )		
		Uwierzytelnianie admin. przy imporcie/eksportcie danych (patrz <i>Podręcznik obsługi – w języku angielskim</i> )		
		<b>Zabezpieczenie danych</b>	Inicjowanie SSD (patrz <i>Podręcznik obsługi – w języku angielskim</i> )	
			Czyszczenie danych (patrz <i>Podręcznik obsługi – w języku angielskim</i> )	
			Instalacja słownika OCR (patrz <i>Podręcznik obsługi – w języku angielskim</i> )	
	<b>Zabezp. uwierzytelniania</b>	Ustawienia blokady konta użytkownika (patrz <i>Podręcznik obsługi – w języku angielskim</i> )		
		Ustawienia zasad hasel (patrz <i>Podręcznik obsługi – w języku angielskim</i> )		
Ustawienia nieznanego użytkownika (patrz <i>Podręcznik obsługi – w języku angielskim</i> )				
<b>Sieć</b>	TLS (patrz <i>Podręcznik obsługi – w języku angielskim</i> )			
	Dostęp sieciowy (patrz <i>Podręcznik obsługi – w języku angielskim</i> )			



<b>Rozlicz. zad./ uwierzyteln.</b>	<b>Ustawienie rozl. zadań</b>	Rozl. zadań (patrz <i>Podręcznik obsługi – w języku angielskim</i> )		
		Dodaj/edytuj rozliczanie zadań (patrz <i>Podręcznik obsługi – w języku angielskim</i> )		
		Licznik rozliczania zadań (patrz <i>Podręcznik obsługi – w języku angielskim</i> )		
		<b>Ustawienie rozl. zadań</b>	Ust. domyślne (patrz <i>Podręcznik obsługi – w języku angielskim</i> )	
			Domyślny limit licznika (patrz <i>Podręcznik obsługi – w języku angielskim</i> )	
	Drukuj raport rozliczania (patrz <i>Podręcznik obsługi – w języku angielskim</i> )			
	<b>Ustawienie logowania už.</b>	Logowanie użytkownika (patrz <i>Podręcznik obsługi – w języku angielskim</i> )		
		Dodaj/edytuj użytkownika lokalnego (patrz <i>Podręcznik obsługi – w języku angielskim</i> )		
		Autoryz. lokalna (patrz <i>Podręcznik obsługi – w języku angielskim</i> )		
		Uzyskaj właś. użyt. siec. (patrz <i>Podręcznik obsługi – w języku angielskim</i> )		
		Uprawnienia użytkownika sieciowego (patrz <i>Podręcznik obsługi – w języku angielskim</i> )		
		Autoryzacja grupowa (patrz <i>Podręcznik obsługi – w języku angielskim</i> )		
		Lista grupy (patrz <i>Podręcznik obsługi – w języku angielskim</i> )		
		Ustaw. uwierzyteln. gościa (patrz <i>Podręcznik obsługi – w języku angielskim</i> )		
		Właściwość gościa (patrz <i>Podręcznik obsługi – w języku angielskim</i> )		
		Proste logow. (patrz <i>Podręcznik obsługi – w języku angielskim</i> )		
		Przycisk prostego logowania (patrz <i>Podręcznik obsługi – w języku angielskim</i> )		
		Szybkie drukowanie zadań (patrz <i>Podręcznik obsługi – w języku angielskim</i> )		
		Logowanie PIN (patrz <i>Podręcznik obsługi – w języku angielskim</i> )		
	<b>Zabezp. uwierzytelniania</b>	Ustawienia blokady konta użytkownika (patrz <i>Podręcznik obsługi – w języku angielskim</i> )		
		Ustawienia zasad haseł (patrz <i>Podręcznik obsługi – w języku angielskim</i> )		
	Ustawienia nieznanego użytkownika (patrz <i>Podręcznik obsługi – w języku angielskim</i> )			
	<b>konfiguracja karty ID</b>	Log. za pom. kl. (patrz <i>Podręcznik obsługi – w języku angielskim</i> )		
Dodatkowe uwierzytelnienie (patrz <i>Podręcznik obsługi – w języku angielskim</i> )				
<b>Dodaj/usuń aplikację</b>	Aplikacja ( <a href="#">strona 5-11</a> )			
	Funkcja opcjonalna (patrz <i>Podręcznik obsługi – w języku angielskim</i> )			



<b>Dopas./ konserw.</b>	<b>Regulacja obrazu</b>	<b>Regulacja gęstości</b>	Kopiuuj (patrz <i>Podręcznik obsługi – w języku angielskim</i> )
			Wyślij/skrzynka (patrz <i>Podręcznik obsługi – w języku angielskim</i> )
			Faks (patrz <b>Podręcznik obsługi faksu</b> )
			Ustaw. oczysz. tekstu (usuw. szumów) (patrz <i>Podręcznik obsługi – w języku angielskim</i> )
		<b>Dopasowanie gęstości tła</b>	Kopiowania (Auto) (patrz <i>Podręcznik obsługi – w języku angielskim</i> )
			Wyślij/skrzynka (automatyczne) (patrz <i>Podręcznik obsługi – w języku angielskim</i> )
		<b>Dopasowanie ostrości</b>	Kopiuuj (patrz <i>Podręcznik obsługi – w języku angielskim</i> )
			Wyślij/skrzynka (patrz <i>Podręcznik obsługi – w języku angielskim</i> )
		<b>Kontrast</b>	Kopiuuj (patrz <i>Podręcznik obsługi – w języku angielskim</i> )
			Wyślij/skrzynka (patrz <i>Podręcznik obsługi – w języku angielskim</i> )
		<b>Poz. oszcz. toneru (EcoPrint)</b>	Kopiuuj (patrz <i>Podręcznik obsługi – w języku angielskim</i> )
			Drukarka (patrz <i>Podręcznik obsługi – w języku angielskim</i> )
		Gęstość druku (patrz <i>Podręcznik obsługi – w języku angielskim</i> )	
		Autom. korekcja kol. (patrz <i>Podręcznik obsługi – w języku angielskim</i> )	
		Korekcja czarnych linii (patrz <i>Podręcznik obsługi – w języku angielskim</i> )	
		Autom. odświeżanie bębna (patrz <i>Podręcznik obsługi – w języku angielskim</i> )	
		Odśwież. bębna (patrz <i>Podręcznik obsługi – w języku angielskim</i> )	
Odświeżanie bębna 2 (patrz <i>Podręcznik obsługi – w języku angielskim</i> )			

<b>Dopas./ konserw.</b>	<b>Inne</b>	Amount of Optional Memory Used (patrz <i>Podręcznik obsługi – w języku angielskim</i> )		
		Regulacja wysokość (patrz <i>Podręcznik obsługi – w języku angielskim</i> )		
		MC (patrz <i>Podręcznik obsługi – w języku angielskim</i> )		
		<b>Diagnostyka</b>	Narzędzie diagnostyczne pamięci (patrz <i>Podręcznik obsługi – w języku angielskim</i> )	
			Weryfikacja oprogramow. (patrz <i>Podręcznik obsługi – w języku angielskim</i> )	
		Strona testowa (patrz <i>Podręcznik obsługi – w języku angielskim</i> )		
		<b>Restartuj/inicjuj</b>	Uruchom ponownie sieć (patrz <i>Podręcznik obsługi – w języku angielskim</i> )	
			Ponownie uruchom sieć (sieć opcjonalna) (patrz <i>Podręcznik obsługi – w języku angielskim</i> )	
			Uruch. pon. całe urządzenie (patrz <i>Podręcznik obsługi – w języku angielskim</i> )	
			Formatuj SSD (patrz <i>Podręcznik obsługi – w języku angielskim</i> )	
			Format. kartę SD (patrz <i>Podręcznik obsługi – w języku angielskim</i> )	
		Ust. serwisowe (patrz <i>Podręcznik obsługi – w języku angielskim</i> )		

# 1 Informacje prawne i zasady bezpieczeństwa

Przed rozpoczęciem użytkowania urządzenia należy zapoznać się z tymi informacjami. Ten rozdział zawiera informacje dotyczące następujących zagadnień:

Powiadomienie .....	1-2
Konwencje bezpieczeństwa zastosowane w tym podręczniku .....	1-2
Otoczenie .....	1-3
Ostrzeżenia dotyczące obsługi .....	1-4
Bezpieczeństwo pracy z laserem (Europa) .....	1-5
Zgodność z przepisami i normami .....	1-6
Ograniczenia prawne dotyczące kopiowania/skanowania .....	1-6
EN ISO 7779 .....	1-6
EK1-ITB 2000 .....	1-6
Środki ostrożności dotyczące lokalnych sieci bezprzewodowych (jeżeli urządzenie jest wyposażone w odpowiedni moduł) .....	1-7
Ograniczone użycie tego produktu (jeżeli urządzenie jest wyposażone w odpowiedni moduł) .....	1-8
Informacje prawne .....	1-9
Funkcja sterowania oszczędnością energii .....	1-11
Funkcja automatycznego drukowania dwustronnego .....	1-11
Oszczędzanie zasobów — papier .....	1-11
Korzyści dla środowiska wynikające z „zarządzania energią” .....	1-11
Program Energy Star (ENERGY STAR®) .....	1-11

# Powiadomienie

## Konwencje bezpieczeństwa zastosowane w tym podręczniku

Rozdziały tego podręcznika oraz części urządzenia oznaczone symbolami zawierają ostrzeżenia dotyczące zabezpieczeń, które mają chronić użytkownika, inne osoby i znajdujące się w otoczeniu obiekty oraz zapewnić prawidłowe i bezpieczne użytkowanie urządzenia. Symbole i ich znaczenia są przedstawione poniżej.



**OSTRZEŻENIE:** Oznacza, że nieuwaga lub niestosowanie się do podanych zaleceń może spowodować poważne obrażenia, a nawet śmierć.



**PRZESTROGA:** Oznacza, że nieuwaga lub niestosowanie się do podanych zaleceń może spowodować obrażenia lub uszkodzenia mechaniczne.

### Symbole

Symbol  wskazuje, że powiązany rozdział zawiera ostrzeżenia dotyczące zabezpieczeń. Rodzaj uwagi jest określony wewnątrz symbolu.



... [Ostrzeżenie ogólne]



... [Ostrzeżenie o wysokiej temperaturze]

Symbol  wskazuje, że powiązany rozdział zawiera informacje dotyczące zabronionych działań. Rodzaje zabronionych czynności są podane wewnątrz symbolu.



... [Ostrzeżenie przed zabronionymi czynnościami]



... [Demontaż zabroniony]

Symbol  wskazuje, że powiązany rozdział zawiera informacje dotyczące działań, które muszą być wykonane. Rodzaje tych czynności są określone wewnątrz symbolu.



... [Alarm dotyczący czynności obowiązkowej]



... [Wyciągnij wtyczkę z gniazda]



... [Zawsze podłączaj urządzenie do gniazda sieciowego z uziemieniem]



### NOTATKA

Dokument bardzo przypominający banknot może w pewnych rzadkich przypadkach nie zostać skopiowany prawidłowo, ponieważ urządzenie wyposażone jest w funkcję zapobiegania fałszerstwom.

## Otoczenie

Urządzenie może pracować w następujących warunkach:

<b>Temperatura</b>	10 do 32,5°C
<b>Wilgotność</b>	15 do 80%

Podczas wyboru lokalizacji urządzenia unikać wymienionych poniżej miejsc.

- Unikać lokalizacji blisko okien lub narażonych na bezpośrednie działanie promieni słonecznych.
- Unikać lokalizacji narażonych na drgania.
- Unikać lokalizacji narażonych na gwałtowne zmiany temperatury.
- Unikać lokalizacji narażonych na bezpośrednie działanie gorącego lub zimnego powietrza.
- Unikać lokalizacji ze słabą wentylacją.

Jeżeli podłoże jest wrażliwe na nacisk, może ono ulec uszkodzeniu podczas przesuwania urządzenia po jego instalacji.

Podczas kopiowania wydzielana jest pewna ilość ozonu, jednak jest ona na tyle niewielka, że nie wywołuje zagrożenia dla zdrowia. Jednak w przypadku używania urządzenia przez długi czas w źle wietrzonym pomieszczeniu lub przy wykonywaniu bardzo dużej liczby kopii zapach może stać się nieprzyjemny. W celu stworzenia odpowiednich warunków kopiowania zaleca się właściwą wentylację pomieszczenia.

## Ostrzeżenia dotyczące obsługi

### Ostrzeżenia dotyczące materiałów eksploatacyjnych

#### PRZESTROGA

Nie należy próbować spalać części, w których znajduje się toner. Powstające wówczas iskry mogą spowodować oparzenia.

Części, w których znajduje się toner należy przechowywać w miejscach niedostępnych dla dzieci.

W przypadku wysypania się toneru z części, w których się on znajduje, należy unikać wdychania lub połykania oraz kontaktu z oczami i skórą.

- W przypadku dostania się tonera do dróg oddechowych należy przejść do pomieszczenia ze świeżym powietrzem i przepłukać gardło dużą ilością wody. Jeżeli wystąpi kaszel skontaktować się z lekarzem.
- W przypadku połknięcia tonera należy przepłukać usta wodą i wypić 1 lub 2 szklanki wody, aby rozcieńczyć zawartość żołądka. W razie konieczności skontaktować się z lekarzem.
- W przypadku dostania się tonera do oczu należy przepłukać je dokładnie wodą. W przypadku utrzymywania się podrażnienia należy skontaktować się z lekarzem.
- W przypadku zetknięcia się tonera ze skórą należy przemyć ją wodą z mydłem.

W żadnym wypadku nie wolno otwierać na siłę ani niszczyć części, w których znajduje się toner.

### Inne środki ostrożności

Pusty pojemnik z tonerem oraz pojemnik na zużyty toner należy zwrócić lokalnemu dystrybutorowi lub przedstawicielowi działu serwisu. Zebrane pojemniki z tonerem oraz pojemniki na zużyty toner powinny być przetwarzane lub utylizowane zgodnie z odpowiednimi przepisami.

Urządzenie należy przechowywać, unikając bezpośredniego wystawienia na promieniowanie słoneczne.

Urządzenie należy przechowywać w miejscu, w którym temperatura wynosi poniżej 40°C, unikając gwałtownych zmian temperatury i wilgotności.

Jeżeli urządzenie nie jest używane przez dłuższy czas, należy wyjąć papier z kasety i tacy uniwersalnej, włożyć go z powrotem do oryginalnego opakowania i zapieczętować.

## Bezpieczeństwo pracy z laserem (Europa)

Promieniowanie lasera może stanowić zagrożenie dla ludzkiego zdrowia. Dlatego promieniowanie lasera emitowane wewnątrz urządzenia jest szczelnie odizolowane za pomocą obudowy i zewnętrznej pokrywy. Przy normalnej eksploatacji promieniowanie nie może wydostawać się z urządzenia.

Urządzenie jest klasyfikowane jako produkt laserowy Class 1 według normy IEC/EN 60825-1:2014.

Informacje o produktach laserowych zaliczanych do CLASS 1 można znaleźć na tabliczce znamionowej.



## Zgodność z przepisami i normami

Niniejszym firma KYOCERA Document Solutions Inc. deklaruje, że sprzęt radiowy typu ECOSYS MA6000ifx/ECOSYS MA5500ifx/ECOSYS MA4500ifx/ECOSYS MA4500ix jest zgodny z dyrektywą 2014/53/UE.

Pełny tekst deklaracji zgodności UE jest dostępny pod następującym adresem internetowym:

<https://www.kyoceradocumentsolutions.eu/index/service/dlc.html>

Nazwa modułu	Wersja oprogramowania	Pasma częstotliwości wykorzystywane przez sprzęt radiowy:	Maksymalna moc radiowa emitowana w paśmie częstotliwości wykorzystywanym przez sprzęt radiowy:
IB-51 (wyposażenie opcjonalne)	2.2.6	2,4 GHz	100 mW
IB-37 (wyposażenie opcjonalne)	1.0	2,4 GHz	100 mW
		5 GHz	50 mW – 1 W
IB-38 (wyposażenie opcjonalne)	1.0	2,4 GHz	100 mW
UG-35 (wyposażenie opcjonalne)	2005.11	13,56 GHz	0,2 nW

## Ograniczenia prawne dotyczące kopiowania/skanowania

Kopiowanie/skanowanie materiałów chronionych prawami autorskimi bez zezwolenia właściciela praw autorskich może być zabronione.

Kopiowanie/skanowanie następujących materiałów jest zakazane i może być karane. Poniższy wykaz może nie zawierać wszystkich materiałów objętych zakazem. Nie wolno świadomie kopiować/skanować materiałów objętych zakazem kopiowania/skanowania.

- Pieniądze papierowe
- Banknoty
- Papiery wartościowe
- Znaczki
- Paszporty
- Świadectwa i certyfikaty

Lokalne prawa i regulacje mogą zabraniać lub ograniczać kopiowanie/skanowanie materiałów innych niż wymienione powyżej.

### EN ISO 7779

Maschinenlärminformations-Verordnung 3. GPSGV, 06.01.2004: Der höchste Schalldruckpegel beträgt 70 dB (A) oder weniger gemäß EN ISO 7779.

### EK1-ITB 2000

Das Gerät ist nicht für die Benutzung im unmittelbaren Gesichtsfeld am Bildschirmarbeitsplatz vorgesehen. Um störende Reflexionen am Bildschirmarbeitsplatz zu vermeiden, darf dieses Produkt nicht im unmittelbaren Gesichtsfeld platziert werden.



## Środki ostrożności dotyczące lokalnych sieci bezprzewodowych (jeżeli urządzenie jest wyposażone w odpowiedni moduł)

Lokalna sieć bezprzewodowa umożliwia bezprzewodową wymianę informacji między punktami dostępu zamiast kabli sieciowych. Dzięki temu można swobodnie nawiązać połączenie z siecią w obszarze, w którym można przesyłać fale radiowe.

Z drugiej strony może to prowadzić do następujących problemów, jeżeli ustawienia zabezpieczeń nie zostaną odpowiednio skonfigurowane, ponieważ fale radiowe mogą przechodzić przez przeszkody (w tym ściany) i docierać do każdego miejsca w pewnym obszarze.

### Potajemne podglądanie danych przesyłanych przez sieć

Osoba trzecia ze złymi zamiarami może specjalnie monitorować fale radiowe i uzyskać nieupoważniony dostęp do następujących danych przesyłanych przez sieć bezprzewodową.

- Dane osobowe, w tym nazwy użytkowników, hasła i numery kart kredytowych
- Treść wiadomości e-mail

### Nieautoryzowany dostęp

Osoba trzecia ze złymi zamiarami może uzyskać nieautoryzowany dostęp do sieci osobistych lub firmowych w celu przeprowadzenia następujących nieupoważnionych działań.

- Pobranie danych osobowych i poufnych (przeciek informacji)
- Prowadzenie korespondencji, podszywając się pod konkretną osobę, i rozpowszechnianie nieautoryzowanych informacji (podszywanie się)
- Modyfikowanie i ponowne transmitowanie przechwyconych danych (fałszowanie)
- Przesyłanie wirusów komputerowych i niszczenie danych i systemów (niszczenie)

Karty sieci bezprzewodowych i bezprzewodowe punkty dostępu są wyposażone we wbudowane mechanizmy zabezpieczeń umożliwiające redukcję możliwości wystąpienia tych problemów przez konfigurację ustawień zabezpieczeń urządzeń sieci bezprzewodowych.

Konfiguracja ustawień zabezpieczeń jest obowiązkiem klientów, dlatego powinni oni być w pełni świadomi problemów, które mogą wystąpić, jeżeli produkt będzie używany bez uprzedniego skonfigurowania ustawień zabezpieczeń.

## Ograniczone użycie tego produktu (jeżeli urządzenie jest wyposażone w odpowiedni moduł)

- Fale radiowe wysyłane przez ten produkt mogą zakłócać działanie sprzętu medycznego. W przypadku użytkowania produktu w zakładzie medycznym lub w pobliżu przyrządów medycznych należy używać tego produktu zgodnie z instrukcjami i środkami ostrożności udostępnionymi przez administratora tego zakładu lub przedstawionych w instrukcjach obsługi przyrządów medycznych.
- Fale radiowe wysyłane z tego produktu mogą zakłócać działanie automatycznego sprzętu sterującego, np. drzwi automatycznych i instalacji alarmów pożarowych. W przypadku używania tego produktu w pobliżu automatycznego sprzętu sterującego należy stosować się do instrukcji i środków ostrożności przedstawionych w instrukcjach obsługi przyrządów automatycznych.
- Jeżeli produkt będzie używany w urządzeniach powiązanych bezpośrednio z serwisem, np. samolotów, pociągów, statków i pojazdów, do zastosowań wymagających wysokiej niezawodności i bezpieczeństwa, a także w urządzeniach wymagających wysokiej dokładności, w tym urządzeniach przeznaczonych do zapobiegania katastrofom i przestępstwom, oraz urządzeniach do celów bezpieczeństwa, należy zastosować ten produkt dopiero po ocenie bezpieczeństwa całego systemu z uwzględnieniem odporności na uszkodzenia i nadmiarowości w celu zapewnienia niezawodności i bezpieczeństwa utrzymania całego systemu. Tego produktu nie można używać do zastosowań wymagających wysokiej niezawodności i poziomu bezpieczeństwa, w tym w przyrządach lotniczych, sprzęcie do trunkingu, sprzęcie sterującym elektrowniami atomowymi i sprzęcie medycznym. Decyzję w sprawie użycia tego produktu w tych zastosowaniach należy dokładnie rozważyć.

## Informacje prawne

Kopiowanie lub inne formy powielania niniejszego podręcznika lub jego części bez uzyskania pisemnej zgody firmy KYOCERA Document Solutions Inc. jest zabronione.

### Kwestia nazw handlowych

- PRESCRIBE i ECOSYS to zastrzeżone znaki towarowe firmy Kyocera Corporation.
- KPDL jest znakiem towarowym firmy Kyocera Corporation.
- Active Directory, Azure, Microsoft, Microsoft 365, Microsoft Edge, Windows i Windows Server są zarejestrowanymi znakami towarowymi lub znakami towarowymi firmy Microsoft Corporation w Stanach Zjednoczonych i/lub innych krajach.
- PCL jest znakiem towarowym firmy Hewlett-Packard Company.
- Adobe, Acrobat, PostScript, and Reader są zarejestrowanymi znakami towarowymi lub znakami towarowymi w Stanach Zjednoczonych i/lub innych krajach.
- Ethernet jest zarejestrowanym znakiem towarowym firmy FUJIFILM Business Innovation Corporation.
- IBM i IBM PC/AT są znakami towarowymi firmy International Business Machines Corporation.
- AirPrint, the AirPrint logo, AppleTalk, Bonjour, iPad, iPhone, iPod touch, Mac, Mac OS i TrueType są znakami towarowymi Apple Inc., zarejestrowanymi w Stanach Zjednoczonych i innych krajach.
- Wszystkie czcionki języków europejskich zainstalowane w tym urządzeniu są używane na mocy porozumienia licencyjnego z firmą Monotype Imaging Inc.
- Helvetica, Palatino i Times są zarejestrowanymi znakami towarowymi firmy Linotype GmbH.
- ITC Avant Garde Gothic, ITC Bookman, ITC ZapfChancery i ITC ZapfDingbats są zarejestrowanymi znakami towarowymi firmy International Typeface Corporation.
- ThinPrint jest zarejestrowanym znakiem towarowym lub znakiem towarowym firmy Cortado AG w Niemczech i innych krajach.
- W tym urządzeniu zainstalowano czcionki UFST™ MicroType® firmy Monotype Imaging Inc.
- iOS jest zarejestrowanym znakiem towarowym lub znakiem towarowym firmy Cisco w Stanach Zjednoczonych i w innych krajach i jest używany na licencji Apple Inc.
- Google jest zarejestrowanym znakiem towarowym i/lub znakiem towarowym Google LLC.
- Mopria i logo Mopria są zarejestrowanymi znakami towarowymi lub znakami towarowymi Mopria Alliance, Inc. w Stanach Zjednoczonych i/lub innych krajach.
- Wi-Fi, Wi-Fi Direct i Wi-Fi Protected Setup są zarejestrowanymi znakami towarowymi i/lub znakami towarowymi firmy Wi-Fi Alliance.
- RealVNC, VNC i RFB są zarejestrowanymi znakami towarowymi lub znakami towarowymi firmy RealVNC Ltd. w Stanach Zjednoczonych i innych krajach.

Wszystkie inne marki i nazwy produktów są zarejestrowanymi znakami towarowymi lub znakami towarowymi odpowiednich firm, będących ich właścicielami. W tym podręczniku oznaczenia ™ i ® nie są używane.

## Monotype Imaging License Agreement

- 1 *Software* shall mean the digitally encoded, machine readable, scalable outline data as encoded in a special format as well as the UFST Software.
- 2 You agree to accept a non-exclusive license to use the Software to reproduce and display weights, styles and versions of letters, numerals, characters and symbols (*Typefaces*) solely for your own customary business or personal purposes at the address stated on the registration card you return to Monotype Imaging. Under the terms of this License Agreement, you have the right to use the Fonts on up to three printers. If you need to have access to the fonts on more than three printers, you need to acquire a multiuser license agreement which can be obtained from Monotype Imaging. Monotype Imaging retains all rights, title and interest to the Software and Typefaces and no rights are granted to you other than a License to use the Software on the terms expressly set forth in this Agreement.
- 3 To protect proprietary rights of Monotype Imaging, you agree to maintain the Software and other proprietary information concerning the Typefaces in strict confidence and to establish reasonable procedures regulating access to and use of the Software and Typefaces.
- 4 You agree not to duplicate or copy the Software or Typefaces, except that you may make one backup copy. You agree that any such copy shall contain the same proprietary notices as those appearing on the original.
- 5 This License shall continue until the last use of the Software and Typefaces, unless sooner terminated. This License may be terminated by Monotype Imaging if you fail to comply with the terms of this License and such failure is not remedied within thirty (30) days after notice from Monotype Imaging. When this License expires or is terminated, you shall either return to Monotype Imaging or destroy all copies of the Software and Typefaces and documentation as requested.
- 6 You agree that you will not modify, alter, disassemble, decrypt, reverse engineer or decompile the Software.
- 7 Monotype Imaging warrants that for ninety (90) days after delivery, the Software will perform in accordance with Monotype Imaging-published specifications, and the diskette will be free from defects in material and workmanship. Monotype Imaging does not warrant that the Software is free from all bugs, errors and omissions.  
  
The parties agree that all other warranties, expressed or implied, including warranties of fitness for a particular purpose and merchantability, are excluded.
- 8 Your exclusive remedy and the sole liability of Monotype Imaging in connection with the Software and Typefaces is repair or replacement of defective parts, upon their return to Monotype Imaging.  
  
In no event will Monotype Imaging be liable for lost profits, lost data, or any other incidental or consequential damages, or any damages caused by abuse or misapplication of the Software and Typefaces.
- 9 Massachusetts U.S.A. law governs this Agreement.
- 10 You shall not sublicense, sell, lease, or otherwise transfer the Software and/or Typefaces without the prior written consent of Monotype Imaging.
- 11 Use, duplication or disclosure by the Government is subject to restrictions as set forth in the Rights in Technical Data and Computer Software clause at FAR 252-227-7013, subdivision (b)(3)(ii) or subparagraph (c)(1)(ii), as appropriate. Further use, duplication or disclosure is subject to restrictions applicable to restricted rights software as set forth in FAR 52.227-19 (c)(2).
- 12 You acknowledge that you have read this Agreement, understand it, and agree to be bound by its terms and conditions. Neither party shall be bound by any statement or representation not contained in this Agreement. No change in this Agreement is effective unless written and signed by properly authorized representatives of each party. By opening this diskette package, you agree to accept the terms and conditions of this Agreement.

## Licencja oprogramowania z otwartym źródłem (Open Source)

W przypadku licencji oprogramowania z otwartym źródłem (Open Source) należy przejść pod następujący adres i wybrać pozycje Country (Kraj) > Product Name (Nazwa produktu) > OS (System operacyjny) > Language (Język), a potem pobrać dokument „OSS\_Notice” na karcie podręczników w obszarze „Download” (Pobieranie).  
<https://kyocera.info/>

## Funkcja sterowania oszczędnością energii

To urządzenie wyposażone jest w funkcję **uśpienia**, utrzymującą funkcje drukarki i faksu w stanie oczekiwania przy zredukowanym do minimum poborze mocy, gdy urządzenie nie jest używane przez określony czas.

### Tryb uśpienia

Urządzenie jest automatycznie przełączane w tryb uśpienia po upływie jednej minuty od ostatniego użycia. Czas bezczynności, po upływie którego włączany jest tryb uśpienia, może zostać przedłużony.

➔ [Tryb uśpienia \(strona 2-39\)](#)

## Funkcja automatycznego drukowania dwustronnego

Urządzenie jest standardowo wyposażone w funkcję drukowania dwustronnego. Na przykład drukując dwa jednostronne oryginały na dwóch stronach jednego arkusza papieru, można zmniejszyć ilość zużytego papieru.

➔ [Dupleks \(strona 6-20\)](#)

Drukowanie w trybie druku dwustronnego zmniejsza zużycie papieru i przyczynia się do zachowania zasobów leśnych. Tryb druku dwustronnego zmniejsza również ilość papieru, jaką trzeba zakupić, a tym samym zmniejsza koszty. Zaleca się, aby urządzenia obsługujące druk dwustronny były domyślnie ustawione w tym trybie.

## Oszczędzanie zasobów — papier

Dla celów zachowania i zrównoważonego wykorzystywania zasobów leśnych zaleca się wykorzystywanie papieru makulaturowego lub świeżego, posiadającego certyfikaty inicjatyw na rzecz odpowiedzialnego gospodarowania środowiskiem naturalnym lub uznane oznakowania ekologiczne, które są zgodne z normą EN 12281:2002\* lub równoważną normą jakości.

Urządzenie to obsługuje również drukowanie na papierze 64 g/m<sup>2</sup>. Użycie takiego papieru, zawierającego mniej surowców, może prowadzić do dalszego zachowania zasobów leśnych.

\* : EN12281:2002 „Papier drukowy i biurowy — wymagania dotyczące papieru do kopiowania z zastosowaniem suchego toneru”

Przedstawiciel działu sprzedaży lub działu serwisu może udzielić informacji dotyczących zalecanych rodzajów papieru.

## Korzyści dla środowiska wynikające z „zarządzania energią”

W celu zmniejszenia zużycia energii w czasie bezczynności urządzenie to wyposażono w funkcję zarządzania energią, która automatycznie włącza tryb oszczędzania energii, gdy urządzenie pozostaje w stanie bezczynności przez określony czas.

Mimo że powrót urządzenia do trybu GOTOWY w trybie oszczędzania energii zajmuje nieco czasu, można w ten sposób uzyskać znaczne zmniejszenie zużycia energii. Zaleca się, aby urządzenie było używane przy czasie aktywacji trybu oszczędzania energii ustawionym na wartość domyślną.

## Program Energy Star (ENERGY STAR®)

Producent jest uczestnikiem programu ENERGY STAR®.

Wprowadzane przez niego produkty są zgodne z wymogami programu ENERGY STAR®.

ENERGY STAR® jest programem dotyczącym wydajności energetycznej, mającym na celu rozwój i promowanie stosowania produktów o wysokiej wydajności energetycznej, tak aby zapobiegać globalnemu ociepleniu. Kupując produkty zgodne z wymogami programu ENERGY STAR®, klienci mogą pomóc zmniejszyć emisję gazów cieplarnianych podczas użytkowania produktów oraz obniżyć koszty związane z energią.

# 2 Instalacja i konfiguracja urządzenia

W tym przedstawiono informacje dla administratorów tego urządzenia, takie jak nazwy części urządzenia, podłączanie kabli i instalację oprogramowania.

Nazwy części .....	2-2	Poziom uśpienia (Oszcz. energii i Szybkie wznowienie) (z wyjątkiem modeli na rynek europejski) .....	2-40
Zewnętrzne elementy urządzenia .....	2-2	Poziom wzn. oszcz. energii .....	2-41
Złącza i wewnątrz urządzenia .....	2-4	Ustawienia czasomierza tyg. ....	2-41
Urządzenie z dołączonym wyposażeniem opcjonalnym .....	2-7	Liczn. wył. zas. (modele europejskie) .....	2-41
Podłączanie urządzenia oraz innych urządzeń .....	2-8	Kreator szybkiej konfiguracji .....	2-42
Podłączanie kabli .....	2-9	Konfigurowanie ustawień za pomocą kreatora szybkiej konfiguracji .....	2-44
Podłączanie kabla sieciowego .....	2-9	Instalacja oprogramowania .....	2-45
Podłączanie kabla USB .....	2-10	Opublikowane oprogramowanie (Windows) .....	2-45
Podłączanie przewodu zasilania .....	2-10	Instalowanie oprogramowania w systemie Windows .....	2-46
Włączanie/wyłączanie .....	2-11	Deinstalacja oprogramowania .....	2-52
Włączanie .....	2-11	Instalowanie oprogramowania na komputerze Mac .....	2-53
Wyłączanie .....	2-11	Konfigurowanie sterownika TWAIN .....	2-57
Korzystanie z panelu operacyjnego .....	2-12	Konfigurowanie sterownika WIA .....	2-59
Klawisze na panelu operacyjnym .....	2-12	Sprawdzanie licznika .....	2-60
Regulacja kąta panelu operacyjnego .....	2-13	Command Center RX .....	2-61
Panel dotykowy .....	2-14	Uzyskiwanie dostępu do narzędzia Command Center RX .....	2-62
Korzystanie z panelu dotykowego .....	2-14	Zmiana ustawień zabezpieczeń .....	2-63
Ekran Początek .....	2-17	Zmiana informacji o urządzeniu .....	2-64
Przydzielanie funkcji do klawiszy funkcji ..	2-22		
Ekran Informacje o urządzeniu .....	2-24		
Wyświetlanie ekranu ustawień .....	2-25		
Sposób wyświetlania niedostępnych klawiszy .....	2-27		
Podgląd oryginałów .....	2-28		
Ekran pomocy .....	2-32		
Funkcje ułatwień dostępu (powiększanie widoku) .....	2-33		
Logowanie/wylogowanie .....	2-34		
Logowanie .....	2-34		
Logowanie uproszczone .....	2-35		
Wylogowanie .....	2-35		
Ustawienie domyślne urządzenia .....	2-36		
Ustawianie daty i godziny .....	2-36		
Konfiguracja sieci .....	2-37		
Konfigurowanie sieci przewodowej .....	2-37		
Funkcja oszczędzania energii .....	2-39		
Tryb ograniczonego poboru energii .....	2-39		
Tryb uśpienia .....	2-39		
Reguły uśpienia (modele przeznaczone na rynek europejski) .....	2-40		

# Nazwy części

## Zewnętrzne elementy urządzenia

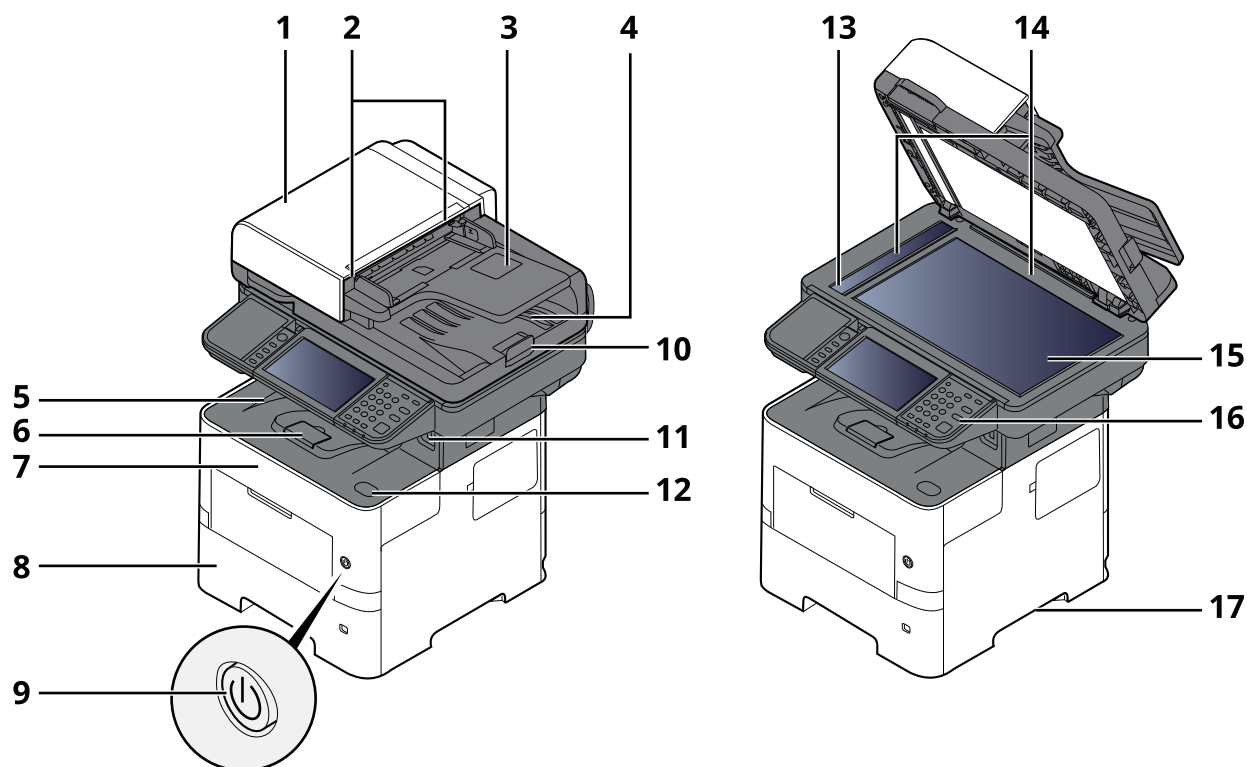

- 1 Procesor dokumentów
- 2 Prowadnica szerokości oryginałów
- 3 Płyta oryginałów
- 4 Płyta wydawania oryginałów
- 5 Taca wewnętrzna
- 6 Ogranicznik papieru
- 7 Pokrywa przednia
- 8 Kasetka 1
- 9 Wyłącznik zasilania
- 10 Blokada oryginałów
- 11 Gniazdo dysku USB
- 12 Przycisk otwierania pokrywy przedniej
- 13 Wąska szyba skanera
- 14 Płyty wskaźnika rozmiaru oryginału
- 15 Płyta dociskowa
- 16 Panel operacyjny
- 17 Uchwyty

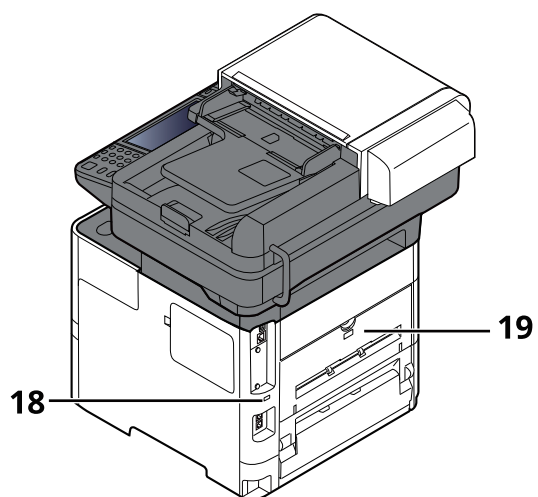

18 Gniazdo zabezpieczenia przed kradzieżą

19 Tylna pokrywa



## Złącza i wnętrze urządzenia

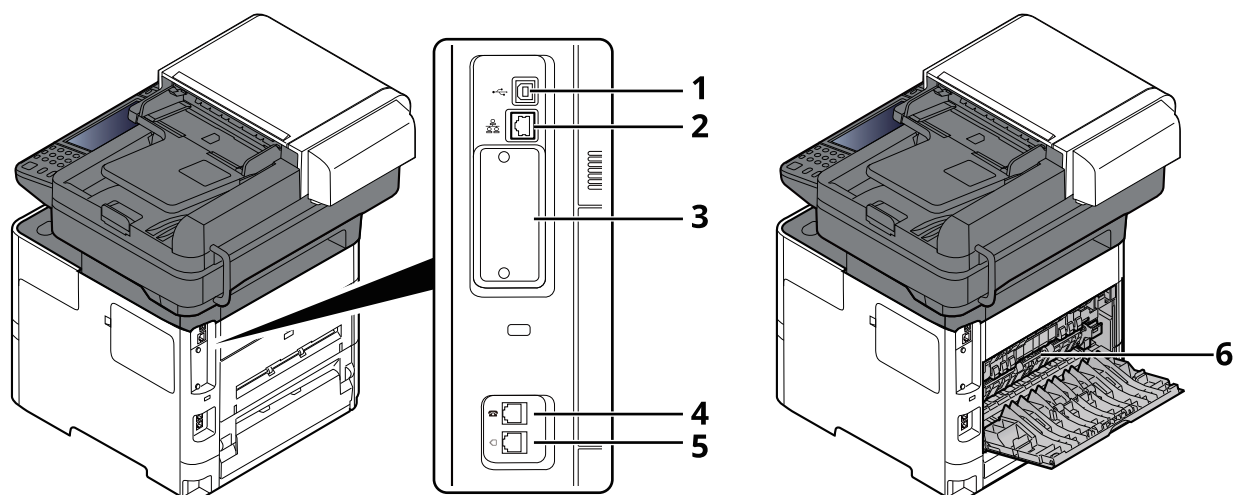

- 1 Złącze interfejsu USB
- 2 Złącze interfejsu sieciowego
- 3 Gniazdo interfejsu urządzeń opcjonalnych
- 4 Złącze TEL
- 5 Złącze LINE
- 6 Pokrywa utrwalacza

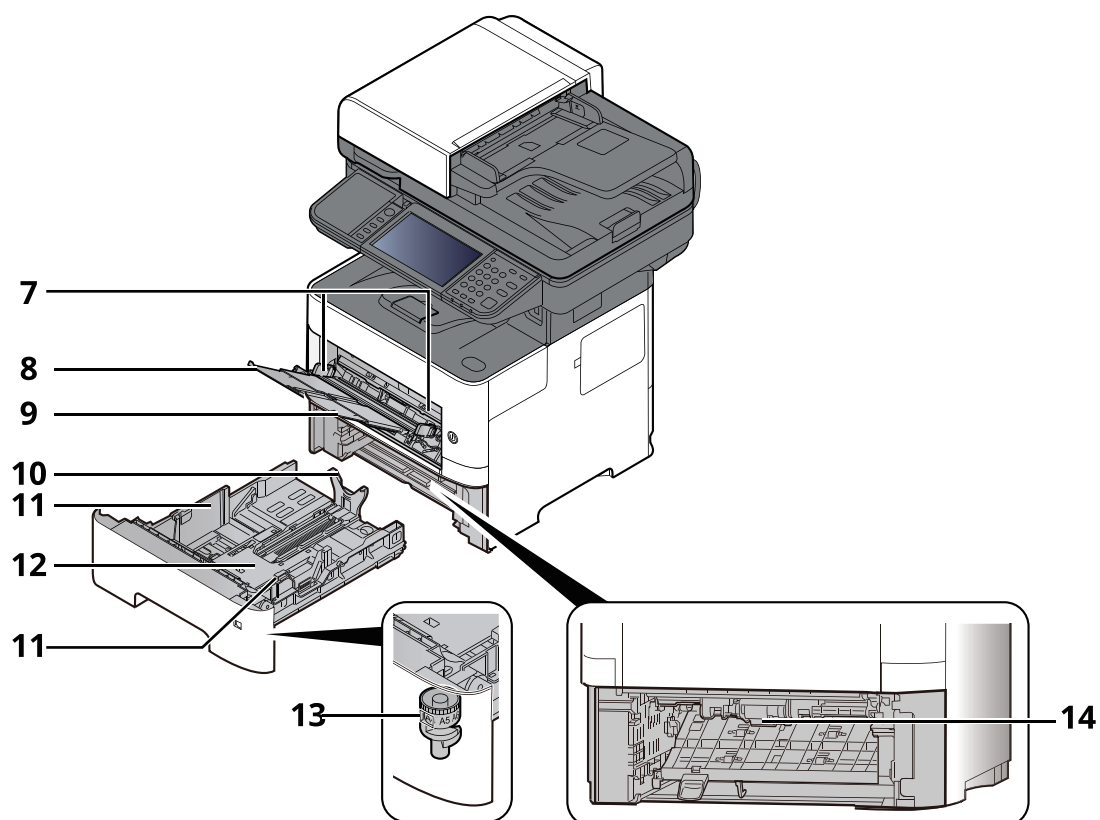

7 Prowadnice szerokości papieru

8 Przedłużenie tacy

9 Taca uniwersalna

10 Prowadnica długości papieru

11 Prowadnice szerokości papieru

12 Płyta dolna

13 Pokrętło rozmiaru

14 Pokrywa dupleksu

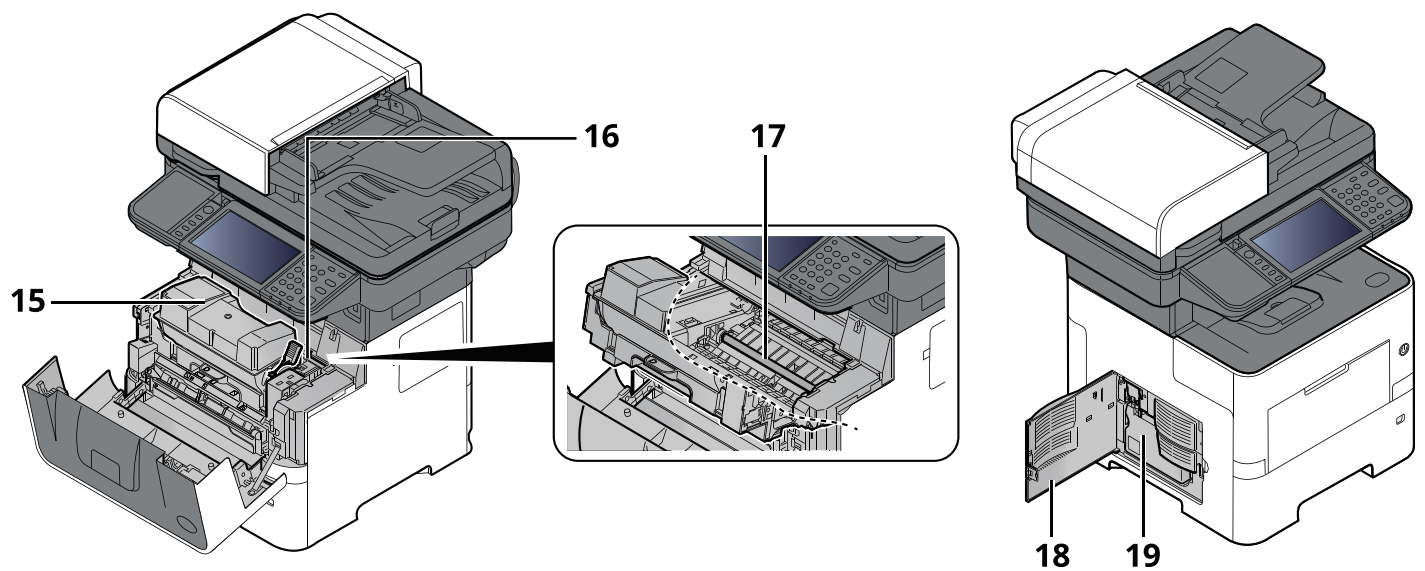

15 Pojemnik z tonerem

16 Dźwignia blokująca pojemnika z tonerem

17 Wałek rejestrujący

18 Lewa pokrywa

19 Pojemnik na zużyty toner

## Urządzenie z dołączonym wyposażeniem opcjonalnym

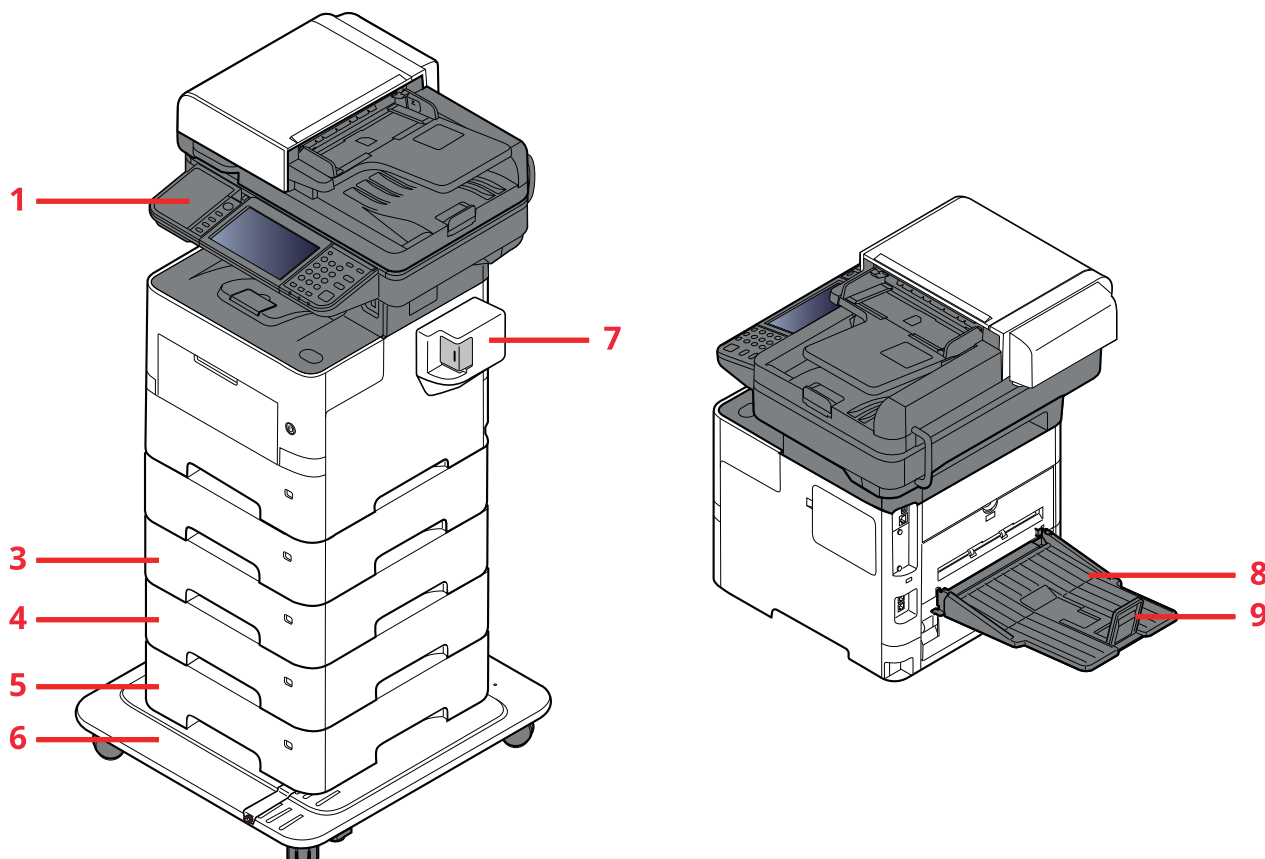

- 1 Czytnik kart
- 2 Kasetka 2
- 3 Kasetka 3
- 4 Kasetka 4
- 5 Kasetka 5
- 6 CA-3100
- 7 Zszywacz ręczny  
(tylko modele ECOSYS MA6000ifx i ECOSYS MA5500ifx)
- 8 Taca tylna  
(tylko modele ECOSYS MA6000ifx i ECOSYS MA5500ifx)
- 9 Ogranicznik papieru  
(tylko modele ECOSYS MA6000ifx i ECOSYS MA5500ifx)

➔ [Urządzenia opcjonalne \(strona 8-2\)](#)

# Podłączanie urządzenia oraz innych urządzeń

Należy przygotować przewody dostosowane do środowiska pracy urządzenia oraz jego przeznaczenia.

## Podłączanie urządzenia do komputera za pomocą kabla USB

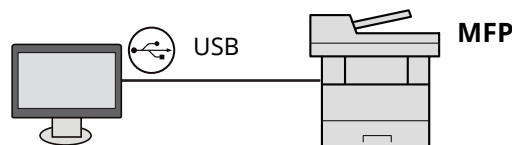

## Podłączanie urządzenia do komputera lub tabletu za pomocą kabla sieciowego, Wi-Fi lub Wi-Fi Direct

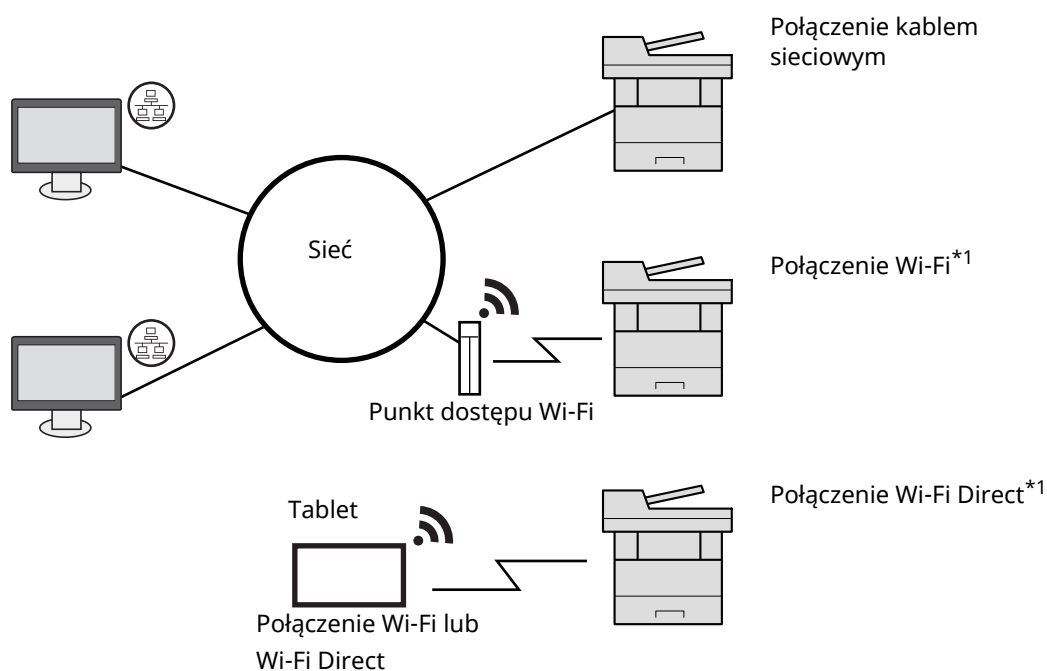

\*1 Tylko modele z opcjonalnym zestawem interfejsu sieci bezprzewodowej (IB-37/IB-38).

### NOTATKA

W przypadku korzystania z bezprzewodowej sieci lokalnej zapoznaj się z następującym rozdziałem.

➔ *Podręcznik obsługi – w języku angielskim*

### Kable do wykorzystania

Warunki połączenia	Funkcja	Wymagane kable
Podłącz kabel sieciowy do urządzenia.	Drukarka/Skaner/Faks sieciowy	Kabel sieci LAN (10BASE-T, 100BASE-TX, 1000BASE-T)
Podłącz kabel USB do urządzenia.	Drukarka/skaner (TWAIN/WIA)	Kabel zgodny z USB 2.0 (Hi-Speed USB, elastyczny, maks. 5,0 m, ekranowany)

### WAŻNE

Użycie kabla innego niż zgodnego z USB 2.0 może spowodować usterkę.

# Podłączanie kabli

## Podłączanie kabla sieciowego

✓ **WAŻNE**

Jeżeli zasilanie jest włączone, należy wyłączyć wyłącznik zasilania.

➔ [Wyłączenie \(strona 2-11\)](#)

### 1 Podłącz kabel do urządzenia.

- 1 Podłącz kabel sieciowy do złącza interfejsu sieciowego urządzenia.

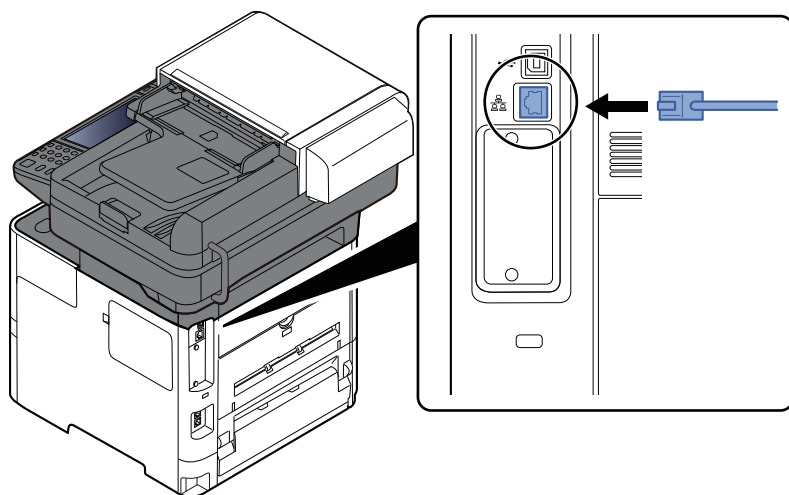

- 2 Podłącz drugi koniec kabla do koncentratora (huba).

### 2 Włącz urządzenie i skonfiguruj sieć.

➔ [Konfiguracja sieci \(strona 2-37\)](#)

## Podłączanie kabla USB

✓ **WAŻNE**

Jeżeli zasilanie jest włączone, należy wyłączyć wyłącznik zasilania.

➔ [Wyłączanie \(strona 2-11\)](#)

### 1 Podłącz kabel do urządzenia.

- 1 Podłącz kabel USB do złącza interfejsu USB znajdującego się po lewej stronie obudowy urządzenia.

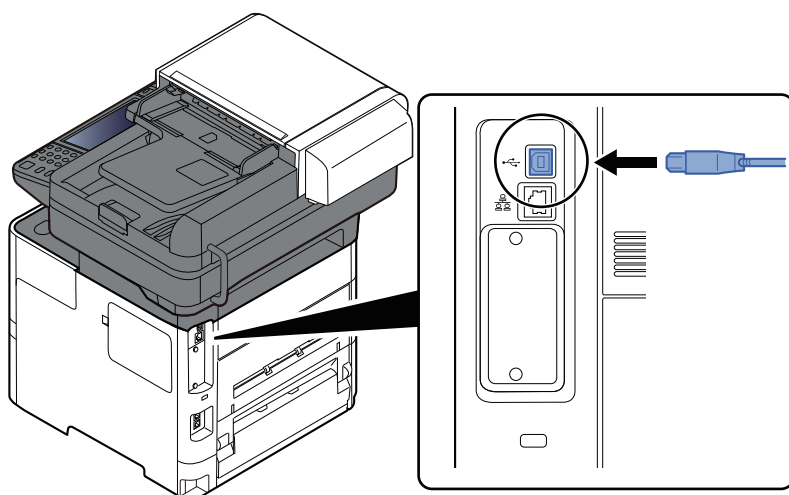

- 2 Drugi koniec kabla podłącz do komputera PC.

### 2 Włącz zasilanie urządzenia.

## Podłączanie przewodu zasilania

### 1 Podłącz kabel do urządzenia.

Podłącz jeden koniec kabla zasilania do urządzenia, a drugi do źródła zasilania.

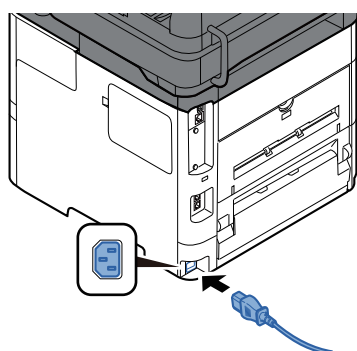

✓ **WAŻNE**

Należy używać wyłącznie przewodu zasilania dostarczonego wraz z urządzeniem.

# Włączanie/wyłączanie

## Włączanie

### 1 Włącz wyłącznik zasilania.

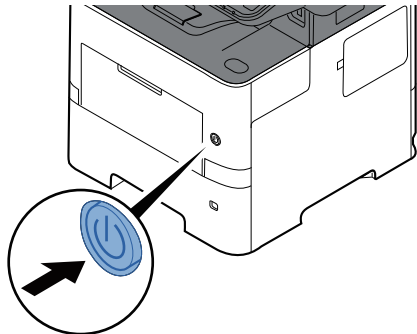

#### ✓ WAŻNE

Po wyłączeniu wyłącznika zasilania nie należy natychmiast ponownie włączać zasilania. Przed włączeniem wyłącznika należy odczekać co najmniej 5 sekund.

## Wyłączanie

### 1 Wyłącz wyłącznik zasilania.

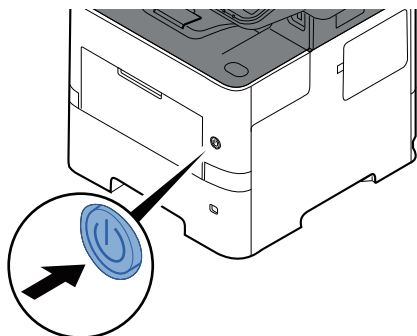

Zostanie wyświetlony komunikat z potwierdzeniem wyłączenia zasilania.

➔ Patrz *Podręcznik obsługi* – w języku angielskim.

Wyłączenie zasilania może potrwać około trzy minuty.

#### ⚠ PRZESTROGA

Jeżeli urządzenie ma zostać pozostawione na dłuższy czas beczynnie (np. na noc), należy wyłączyć je za pomocą głównego wyłącznika zasilania. Jeżeli urządzenie ma być nieużywane przez dłuższy okres (np. podczas wakacji), należy wyjąć wtyczkę z gniazda w celu zapewnienia bezpieczeństwa.

#### ✓ WAŻNE

- W przypadku korzystania z produktu wyposażonego w funkcję faksu należy pamiętać, że wyłączenie za pomocą głównego wyłącznika zasilania powoduje brak możliwości wysyłania i odbierania faksów.
- Wyjmij papier z kaset i zamknij go szczelnie w opakowaniu w celu ochrony przed wilgocią.



# Korzystanie z panelu operacyjnego

## Klawisze na panelu operacyjnym

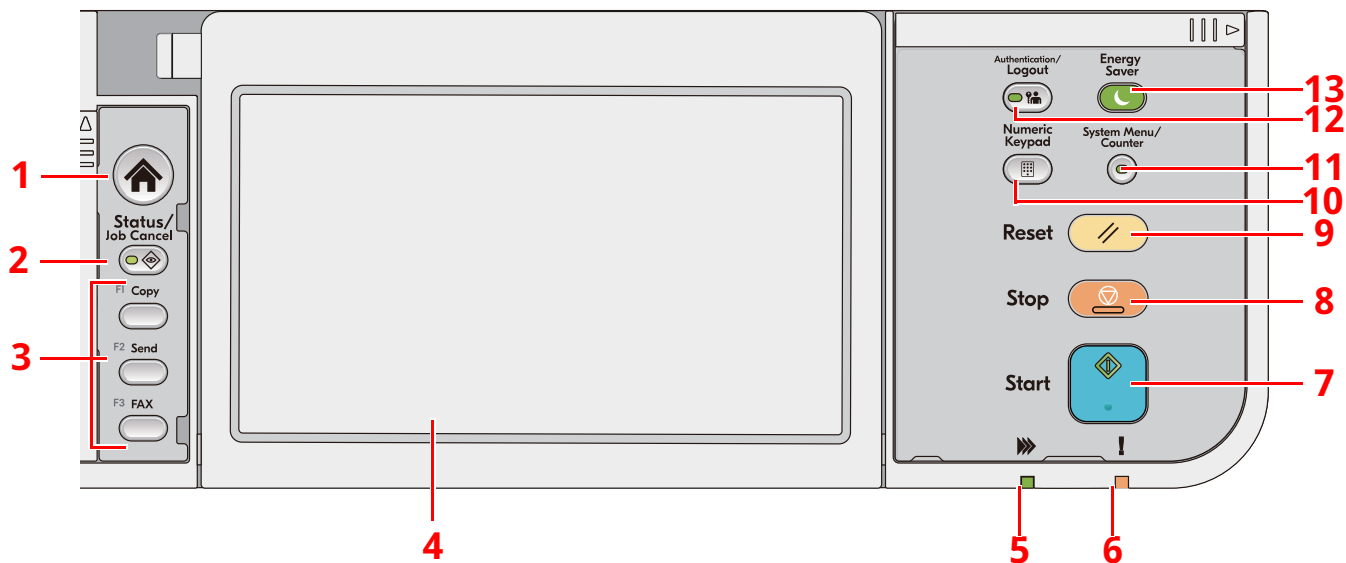

- 1 Klawisz [**Początek**]: Wyświetla ekran Początek.
- 2 Klawisz [**Status/Job Cancel**]: Wyświetla ekran Stan/Anul. zadania.
- 3 Klawisze funkcji: Klawisze, do których można przydzielać różne funkcje i aplikacje, w tym kopiowanie i skanowanie.  
➔ Patrz *Podręcznik obsługi – w języku angielskim*.
- 4 Panel dotykowy: panel dotykowy urządzenia. Dotknij wyświetlanych na nim przycisków, aby skonfigurować różne ustawienia.
- 5 Wskaźnik [**Przetwarzanie**]: Mruga w trakcie drukowania lub przesyłania danych.
- 6 Wskaźnik [**Uwaga**]: Świeci lub miga w momencie wystąpienia błędu oraz zatrzymania wykonywanej pracy.
- 7 Klawisz [**Start**]: Rozpoczyna operacje kopiowania i skanowania oraz wykonywanie operacji ustawień.
- 8 Klawisz [**Stop**]: Anuluje lub wstrzymuje bieżące zadania.
- 9 Klawisz [**Reset**]: Przywraca ustawienia do wartości domyślnych.
- 10 Klawisz [**Numeric Keypad**]: Umożliwia wyświetlenie klawiatury numerycznej do wprowadzania numeru lub symboli.
- 11 Klawisz [**System Menu/Counter**]: Wyświetla ekran Menu systemu/licznik.
- 12 Klawisz [**Authentication/Logout**]: Umożliwia uwierzytelnianie użytkownika i zakończenie sesji użytkownika (wylogowanie).
- 13 Klawisz [**Energy Saver**]: Przełącza urządzenie w stan uśpienia. Gdy urządzenie jest w trybie uśpienia, umożliwia wznowienie pracy.

## Regulacja kąta panelu operacyjnego

Istnieje możliwość regulacji kąta nachylenia panelu operacyjnego.

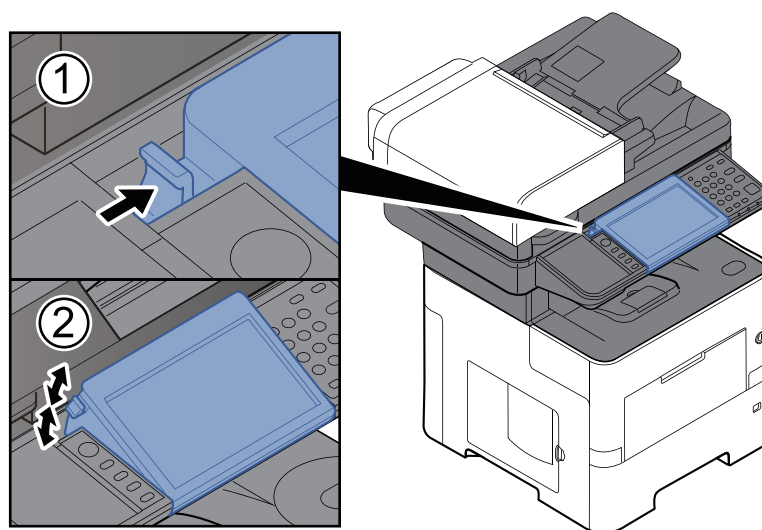

# Panel dotykowy

## Korzystanie z panelu dotykowego

W tym rozdziale opisano podstawy obsługi panelu dotykowego.

### Dotykanie

Ta operacja służy do wyboru ikony lub klawisza.

W tym dokumencie operacja dotknięcia jest opisana słowem „wybierz”.



### Wskazanie

Dotknij ikon i klawiszy, aby wyświetlić szczegółowe informacje o ikonach i pozycjach menu. Okienko podręczne pozwala wyświetlać informacje i menu bez przełączania między ekranami.

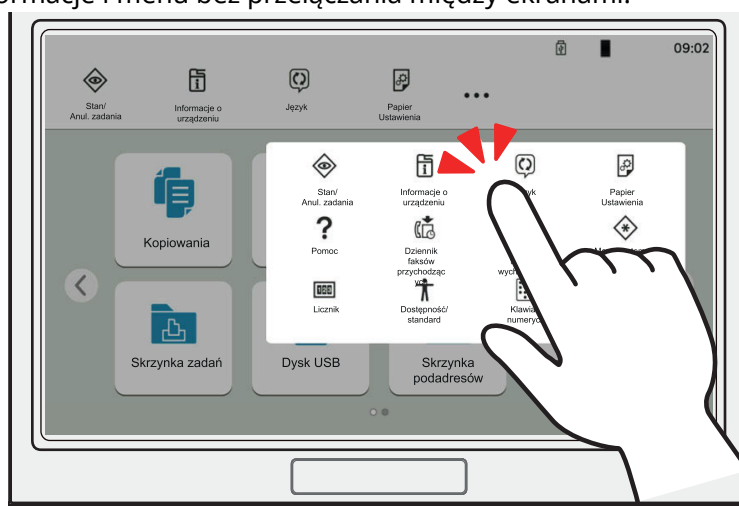

## Przesuwanie

Ta operacja służy do przełączania między ekranami i wyświetlania elementów, których nie widać na liście. Przesuń w jednym kierunku, ciągnąc palcem po ekranie.

### Przykład: Ekran Początek

Przesuń ekran w lewo i w prawo.

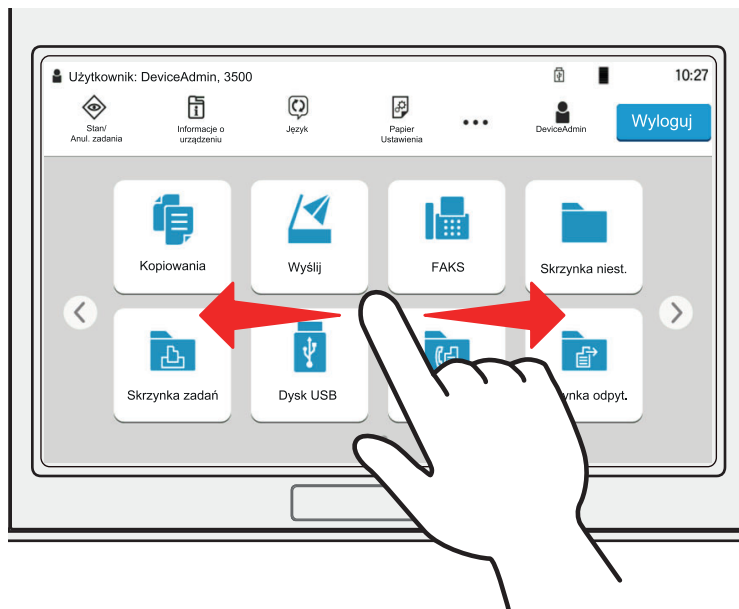

### Przykład: Ekran Menu systemu

Przesuń ekran w górę i w dół.

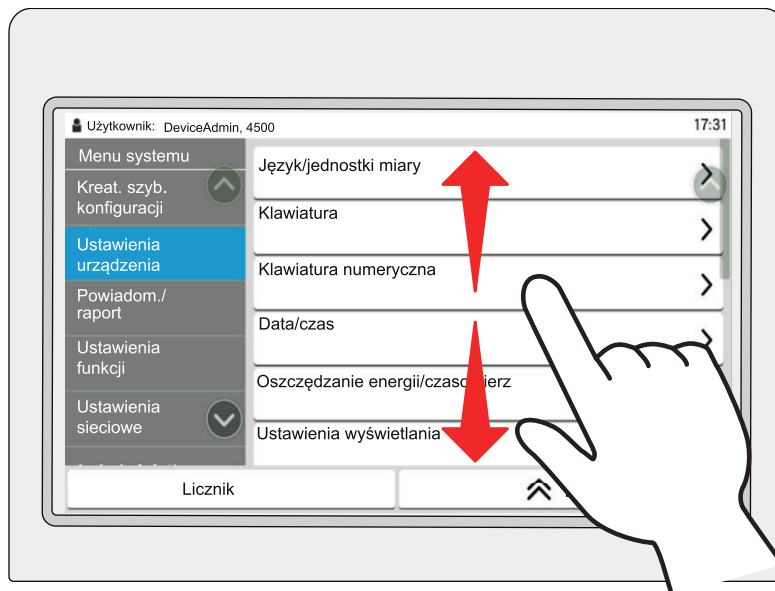

## Obsługa panelu dotykowego

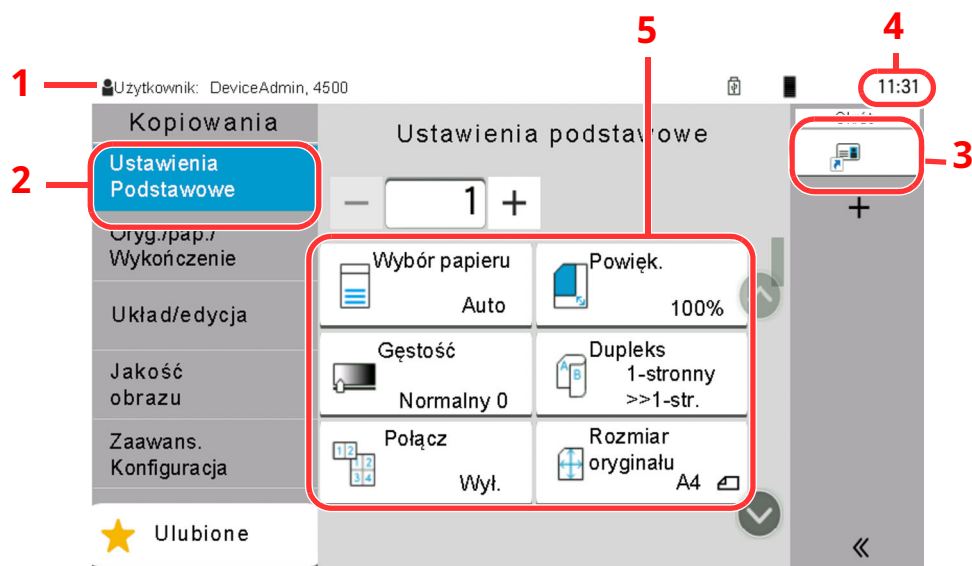

- 1 Wyświetla stan urządzenia, a także wszystkie niezbędne komunikaty obsługi.
- 2 Wyświetla ekran Ustawienia podstawowe.
- 3 Wyświetla zarejestrowane skróty.
- 4 Wyświetla godzinę.
- 5 Ustawia funkcje kopiowania.

## Ekran Początek

Ten ekran można wyświetlić, naciskając klawisz [**Początek**] na panelu operacyjnym. Dotknięcie żądanej ikony spowoduje wyświetlenie odpowiedniego ekranu.





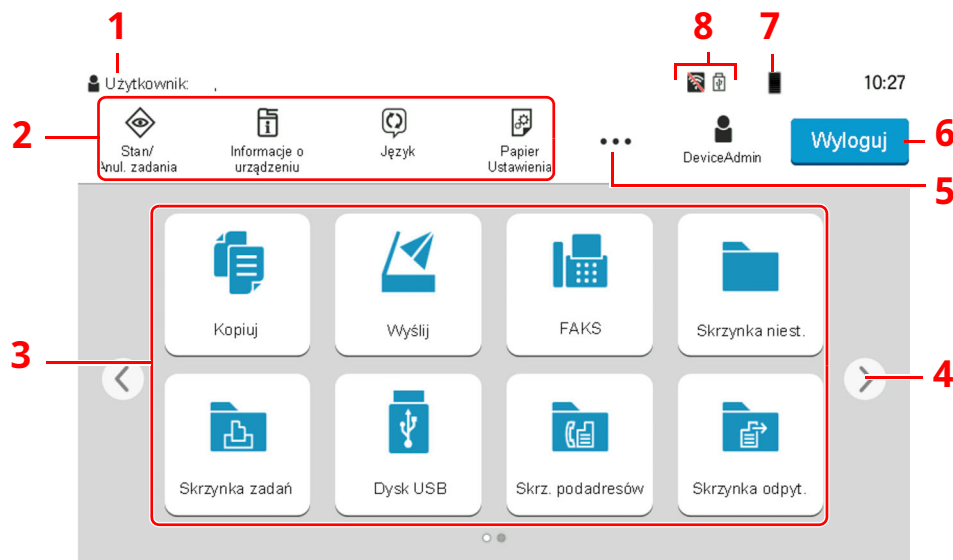



Możliwe jest dostosowanie ikon wyświetlanych na ekranie Start, a także tła tego ekranu.

➔ [Edycja ekranu Start \(strona 2-19\)](#)



\* Rzeczywisty ekran może różnić się wyglądem od przedstawionego w zależności od konfiguracji i ustawień opcji.

Nr	Pozycja	Opis
1	Obszar stanu	Wyświetlanie komunikatów i ikon stanu dotyczących bieżącego stanu. Wyświetlanie nazwy zalogowanego użytkownika, jeżeli włączone jest zarządzanie logowaniem użytkowników.
2	Pasek zadań	Wyświetla ikony zadań. W przypadku wystąpienia błędu na ikonie [Stan/Anul. zadania] zostanie wyświetlony znak „!”. Po skasowaniu błędu ponownie zostanie wyświetlony normalny ekran.
3	Pulpit	Wyświetlanie ikon aplikacji. W tym obszarze wyświetlane są także zarejestrowane funkcje ulubione. Ikony, które nie są wyświetlane na pierwszej stronie, można wyświetlić, zmieniając stronę pulpitu.
4	Przyciski przełączania strony pulpitu	Użyj tych przycisków do przełączania stron pulpitu.  <b>NOTATKA</b> Można też używać przesuwania w celu przełączania ekranów. ➔ <a href="#">Korzystanie z panelu dotykowego (strona 2-14)</a>
5	[...]	Wyświetlanie wszystkich ikon zadań, w tym ikon wyświetlanych w obszarze paska zadań w oknie podręcznym.
6	[Logow.] / [Wyloguj]	Umożliwia logowanie lub wylogowanie, jeżeli włączone jest zarządzanie logowaniem użytkowników.
7	Pozostała ilość toneru	Wyświetlanie pozostałej ilości toneru. Wybierz tę ikonę, aby wyświetlić szczegóły pozostałego toneru w oknie podręcznym.

Nr	Pozycja	Opis
8	Ikony stanu podrzędnego	Wyświetlanie ikon wskazujących stan urządzenia. Może być wyświetlanych pięć ikon. Wybierz ten obszar, aby wyświetlić informacje o ikonie w oknie podręcznym.
	Ikona stanu (Wi-Fi)	Ikona „  ” podświetla się po podłączeniu się do sieci Wi-Fi. W przypadku braku połączenia z siecią Wi-Fi, wyświetlany jest symbol „  ”.
	Ikona stanu (Poziom zabezpieczeń: Niski)	Ikona „  ” jest wyświetlana, gdy poziom zabezpieczeń jest ustawiony na [Niski].
	Ikona stanu (Operacja zdalna)	Ikona „  ” jest wyświetlana w przypadku korzystania z funkcji obsługi zdalnej.
	Ikona stanu (informacje o zabezpieczeniach)	Po włączeniu funkcji Szyf. danych/nadpisywanie zostanie wyświetlona ikona informacji o zabezpieczeniach. Ikona „  ” jest wyświetlana w przypadku zastępowania danych. Ikona „  ” jest wyświetlana, gdy na dysku SSD są zapisane dane. Ikona „  ” jest wyświetlana, gdy na dysku SSD nie ma żadnych danych.
	Ikona stanu (pojemność Skrzynka odb. pamięci faksu)	Ikona „  ” jest wyświetlana, gdy pojemność Skrzynka odb. pamięci faksu wynosi co najwyżej 10%.
	Ikona stanu (Dysk USB)	Ikona „  ” jest wyświetlana, gdy do urządzenia podłączony jest dysk USB. Dotknięcie ikony dysku USB i wybór pozycji [Odłącz USB] umożliwia bezpieczne odłączenie dysku USB.

## Edycja ekranu Start

Można zmienić tło ekranu Start oraz zestaw wyświetlanych na nim ikon.

### 1 Wyświetl ekran.

- 1 Klawisz [**Początek**] > [...] > [**Menu systemu**] > [**Ustawienia funkcji**] > [**Początek**]



#### NOTATKA

Jeśli zostanie wyświetlony ekran uwierzytelniania użytkownika, należy zalogować się na konto użytkownika z uprawnieniami do konfigurowania tego ustawienia.

Jeśli nie znasz nazwy logowania lub hasła, należy skontaktować się z administratorem.













### 2 Skonfiguruj ustawienia.

Dostępne ustawienia przedstawiono w poniższej tabeli.

Pozycja	Opis
<b>Dostosuj pulpit</b>	<p>Określ ikony funkcji, które mają być wyświetlane na pulpicie urządzenia. Na pulpicie można wyświetlić maksymalnie 60 ikon funkcji, w tym zainstalowanych aplikacji i funkcji, które są dostępne po zainstalowaniu wyposażenia opcjonalnego.</p> <p>Wybierz pozycję [<b>Dodaj</b>], aby wyświetlić ekran, na którym można wybrać funkcje do wyświetlania. Wybierz pozycję [<b>Typ funkcji</b>], aby wyświetlić tylko aplikacje i elementy ulubione. Wybierz funkcje do wyświetlenia i naciśnij przycisk [<b>OK</b>].</p> <p>Wybierz ikonę i naciśnij przycisk [<b>Poprzedni</b>] lub [<b>Następny</b>], aby zmienić pozycję ikony na pulpicie.</p> <p>Aby usunąć ikonę z pulpitu, wybierz żądaną ikonę i wybierz [<b>Usuń</b>].</p>
<b>Dostosuj pasek zadań</b>	<p>Określ ikony zadań, które mają być wyświetlane na pasku zadań. Wybierz pozycję [<b>Przycisk paska zadań 1</b>] do [<b>Przycisk paska zadań 4</b>]. Wybierz funkcje do wyświetlenia i naciśnij przycisk [<b>OK</b>]. Można wyświetlić cztery ikony zadań.</p>
<b>Tapeta</b>	<p>Skonfiguruj tapetę wyświetlaną na ekranie Początek.</p> <p><b>Wartość:</b> Obrazy od 1 do 8</p>



## Funkcje do wyświetlania na pulpicie

Funkcja	Ikona	Opis	Strona
Kopia <sup>*1</sup>		Wyświetla ekran Kopiuj.	<a href="#">strona 5-16</a>
Wyślij <sup>*1</sup>		Wyświetla ekran Wyślij.	<a href="#">strona 5-18</a>
Serwer faksów		Wyświetla ekran Serwer faksów.	—
Faks <sup>*2</sup>		Wyświetla ekran FAKS.	Patrz <b>Podręcznik obsługi faksu.</b>
Skrzynka niest. <sup>*1</sup>		Wyświetla ekran Skrzynka niestandardowa.	—
Skrzynka zadań <sup>*1</sup>		Wyświetla ekran Skrzynka zadań.	—
Dysk USB <sup>*1</sup>		Wyświetla ekran Dysk USB.	—
Skrz. podadresów <sup>*2</sup>		Wyświetla ekran Skrzynka podadresów.	Patrz <b>Podręcznik obsługi faksu.</b>
Skrzynka odpyt. <sup>*2</sup>		Wyświetla ekran Skrzynka odpytywania.	Patrz <b>Podręcznik obsługi faksu.</b>
Skrzynka odbiorcza pamięci faksu <sup>*2</sup>		Wyświetla ekran Skrzynka odbiorcza pamięci faksu.	Patrz <b>Podręcznik obsługi faksu.</b>
Wyślij do mnie (e-mail) <sup>*3</sup>		Wyświetla ekran Wyślij. Miejsce docelowe jest ustawiane na adres e-mail aktualnie zalogowanego użytkownika.	—
Wyś. do mnie ze skrz. (e-mail) <sup>*3</sup>		Wyświetla ekran Skrzynka niestandardowa. Miejsce docelowe jest ustawiane na adres e-mail aktualnie zalogowanego użytkownika.	—
Ulubione		Wywołuje zarejestrowany element ulubiony. Ikona jest zmieniana zależnie od funkcji elementu ulubionego.	<a href="#">strona 5-8</a>
Nazwa aplikacji <sup>*4</sup>	—	Wyświetla wybrane aplikacje.	<a href="#">strona 5-11</a>















\*1 Ikony wybrane fabrycznie.

\*2 Wyświetlane tylko w urządzeniach z zainstalowaną funkcją faksu.

\*3 Wyświetlane, jeżeli włączone jest zarządzanie logowaniem użytkowników.

\*4 Zostanie wyświetlona ikona aplikacji.

## Funkcje do wyświetlania na pasku zadań

Funkcja	Ikona	Opis	Strona
Stan/Anul. zadania <sup>*1</sup>		Wyświetla ekran Stan/Anul. zadania.	—
Informacje o urzędz. <sup>*1</sup>		Wyświetla ekran Informacje o urządzeniu. Umożliwia sprawdzanie informacji systemowych i sieciowych, a także informacji o zainstalowanych urządzeniach opcjonalnych. Na tym ekranie można też drukować różne raporty i wykazy.	<a href="#">strona 2-24</a>
Język <sup>*1</sup>		Wyświetla ustawienie Język z Menu systemu.	—
Papier Ustawienia <sup>*1</sup>		Wyświetla ekran Ust. papieru z Menu systemu.	—
Wi-Fi Direct <sup>*2</sup>		Włącza funkcję Wi-Fi Direct i wyświetla listę informacji powiązanych z urządzeniem, które może korzystać z sieci.	—
Pomoc		Wyświetla ekran Pomoc.	<a href="#">strona 2-32</a>
Właściwość użytkownika		Wyświetla ekran Właściwość użytkownika.	—
Dzie. F. przych. <sup>*3</sup>		Wyświetla ekran Dziennik faksów przychodzących.	Patrz <b>Podręcznik obsługi faksu.</b>
Dz. FAKSÓW wych. <sup>*3</sup>		Wyświetla ekran Dziennik faksów wychodzących.	Patrz <b>Podręcznik obsługi faksu.</b>
Menu systemu		Wyświetla ekran Menu systemu.	—
Licznik		Wyświetla ekran Licznik.	—
Dostępność/standard		Powiększa tekst i ikony wyświetlane na ekranie. Ponownie wybierz pozycję [ <b>Dostępność/Standard</b> ], aby wrócić do poprzedniego widoku.	<a href="#">strona 2-33</a>
Klawiatura numeryczna		Wyświetla klawiaturę numeryczną na panelu dotykowym.	—
Ulubione		Wyświetla ekran listy elementów ulubionych.	<a href="#">strona 5-8</a>

\*1 Ikony wybrane fabrycznie.

\*2 Wyświetlane, gdy zainstalowano opcjonalny Wireless Network Interface Kit.

\*3 Wyświetlane tylko w urządzeniach z zainstalowaną funkcją faksu.

## Przydzielanie funkcji do klawiszy funkcji

Klawisze funkcji to klawisze, do których można przydzielać różne funkcje i aplikacje, w tym kopiowanie i skanowanie. Można przydzielać często używane funkcje i aplikacje, aby łatwo i szybko ich używać.

W przypadku tego urządzenia wstępnie przydzielone są następujące funkcje. Można jednak zarejestrować funkcje alternatywne, ponownie przydzielając żądane funkcje.

- [F1] (klawisz funkcji 1): Kopia
- [F2] (klawisz funkcji 2): Wyślij
- [F3] (klawisz funkcji 3): FAKS (opcja)

### 1 Wyświetl ekran.

Klawisz [Początek] > [...] > [Menu systemu] > [Ustawienia urządzenia] > [Zadanie klawisza funkcyjnego]



#### NOTATKA

Jeśli zostanie wyświetlony ekran uwierzytelniania użytkownika, należy zalogować się na konto użytkownika z uprawnieniami do konfigurowania tego ustawienia. Jeśli nie znasz nazwy logowania lub hasła, należy skontaktować się z administratorem.

### 2 Skonfiguruj ustawienia.

- 1 Wybierz klawisz funkcyjny do ustawienia.
- 2 Wybierz funkcję do przypisania.

Funkcja	Opis	Strona
<b>Brak</b>	Brak przydzielonej funkcji.	—
<b>Kopia</b>	Wyświetla ekran Kopiuuj.	<a href="#">strona 5-16</a>
<b>Wyślij</b>	Wyświetla ekran Wyślij.	<a href="#">strona 5-18</a>
<b>Serwer faksów</b>	Wyświetla ekran Serwer faksów.	—
<b>Faks<sup>*1</sup></b>	Wyświetla ekran Faks.	Patrz <b>Podręcznik obsługi faksu.</b>
<b>Skrzynka niestandardowa</b>	Wyświetla ekran Skrzynka niestandardowa.	—
<b>Skrzynka zadań</b>	Wyświetla ekran Skrzynka zadań.	—
<b>Dysk USB</b>	Wyświetla ekran Dysk USB.	—
<b>Skrz. podadresów<sup>*1</sup></b>	Wyświetla ekran Skrzynka podadresów.	Patrz <b>Podręcznik obsługi faksu.</b>
<b>Skrzynka odpyt.<sup>*1</sup></b>	Wyświetla ekran Skrzynka odpytywania.	
<b>Skrzynka odbiorcza pamięci faksu<sup>*1</sup></b>	Wyświetla ekran Skrzynka odbiorcza pamięci faksu.	
<b>Wyślij do mnie (e-mail)<sup>*2</sup></b>	Wyświetla ekran Wyślij. Miejsce docelowe jest ustawiane na adres e-mail aktualnie zalogowanego użytkownika.	—
<b>Wyś. do mnie ze skrz. (e-mail)<sup>*2</sup></b>	Wyświetla ekran Skrzynka niestandardowa. Miejsce docelowe jest ustawiane na adres e-mail aktualnie zalogowanego użytkownika.	—

Funkcja	Opis	Strona
<b>Nazwa ulubionych</b>	Wywołuje zarejestrowany element ulubiony.	<a href="#">strona 5-8</a>
<b>Nazwa aplikacji</b>	Wyświetla wybrane aplikacje.	<a href="#">strona 5-11</a>

\*1 Wyświetlane tylko w urządzeniach z zainstalowaną funkcją faksu.

\*2 Wyświetlane, jeżeli włączone jest zarządzanie logowaniem użytkowników.

## Ekran Informacje o urządzeniu

Wyświetla informacje o urządzeniu. Pozwala sprawdzić informacje o systemie i sieci oraz o zainstalowanych urządzeniach opcjonalnych.

- 1 Klawisz [**Początek**] > [**Informacje o urządzeniu**]
- 2 Sprawdź informacje o urządzeniu.

Karta	Opis
<b>Identyfikacja / sieć przewod.</b>	Pozwala sprawdzić informacje identyfikujące, takie jak nazwa modelu, numer seryjny, nazwa i lokalizacja hosta oraz adres IP sieci przewodowej.
<b>Wi-Fi*<sup>1</sup></b>	Można sprawdzać stan połączenia Wi-Fi, np. nazwę urządzenia, nazwę sieci i adres IP. Wyświetlane, gdy zainstalowano opcjonalny zestaw interfejsu sieci bezprzewodowej.
<b>Stan mat./kond. urządz.</b>	Pozwala sprawdzać obecność tonera i papieru, a także stan urządzenia.
<b>FAKS*<sup>2</sup></b>	Można sprawdzić lokalny numer faksu, nazwę faksu lokalnego, lokalny identyfikator faksu i inne dane faksu.
<b>USB/Bluetooth</b>	Pozwala sprawdzać stan połączenia dysku USB i klawiatury Bluetooth.
<b>Opcja/aplikacja</b>	Pozwala sprawdzić informacje o zainstalowanych urządzeniach opcjonalnych i używanych aplikacjach.
<b>Funkcja/Wersja oprogramowania</b>	Pozwala sprawdzić wersję oprogramowania i jego wydajność.
<b>Bezpieczeństwo</b>	Umożliwia sprawdzanie informacji o zabezpieczeniach urządzenia.
<b>Raport</b>	Pozwala drukować różne raporty i wykazy.
<b>Stan oper. zdalnej</b>	Można sprawdzać stan operacji zdalnej.

\*1 Wyświetlane tylko, gdy na urządzeniu dostępna jest funkcja sieci bezprzewodowej.

\*2 Wyświetlane tylko w urządzeniach z zainstalowaną funkcją faksu.

## Wyświetlanie ekranu ustawień

W poniższej procedurze użyto ekranu Kopiuj.

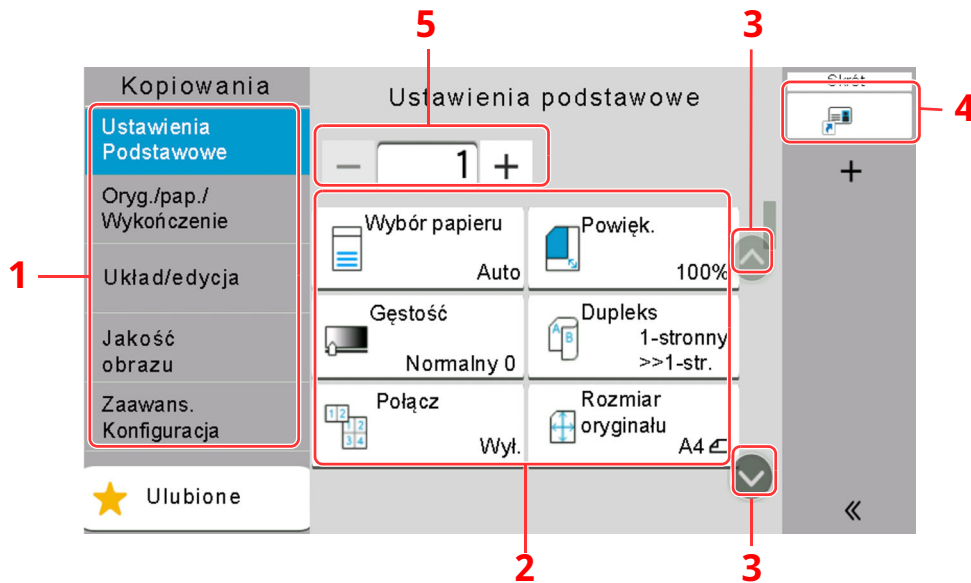

- 1 Nawigacja globalna  
Wyświetlanie kategorii funkcji.
- 2 Treść kategorii  
Wyświetlanie funkcji i skrótów funkcji kopiowania.
- 3 Przycisk strzałki  
Przesuwanie ekranu w górę i w dół.
- 4 Wyświetla zarejestrowane skróty.
- 5 Wprowadź liczbę kopii.

Wybierz element z nawigacji globalnej i skonfiguruj poszczególne funkcje. Wybierz przycisk strzałki, aby wyświetlić następujące funkcje.

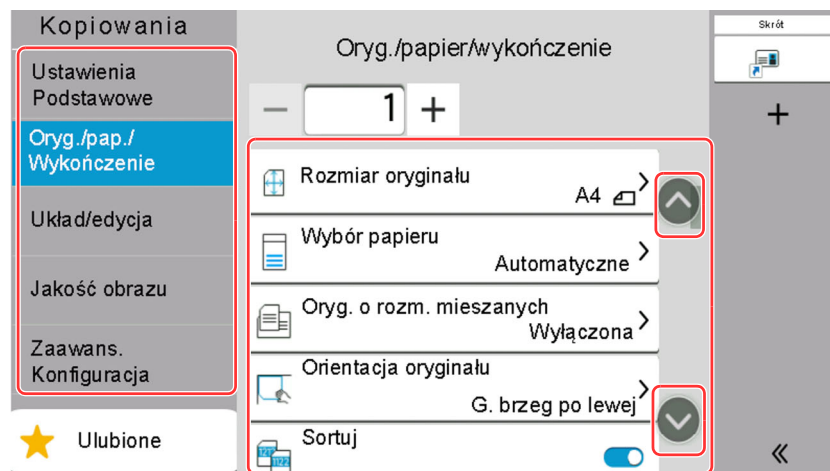

Gdy obok funkcji jest przełącznik wł./wył., wybierz go w celu zmiany ustawienia wł./wył.

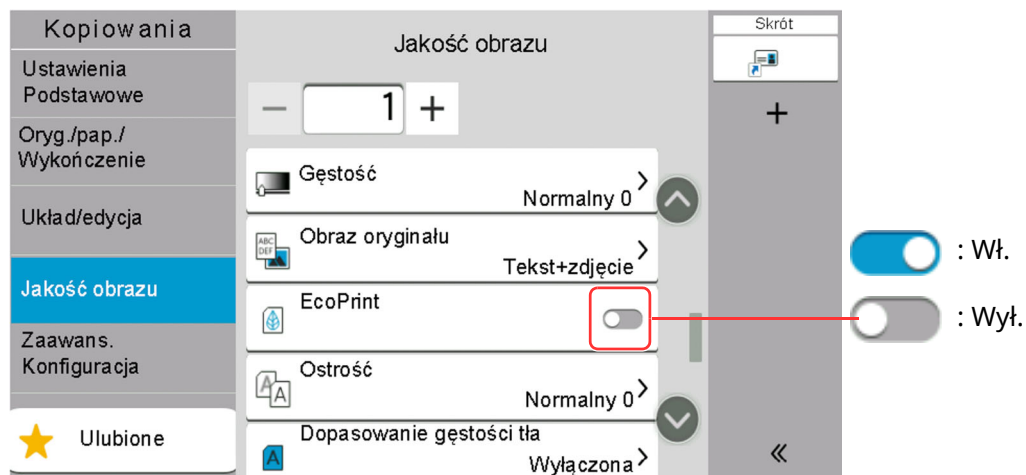

## Sposób wyświetlania niedostępnych klawiszy

Klawisze funkcji, których nie można użyć z powodu ograniczeń dotyczących łączenia funkcji lub braku wyposażenia opcjonalnego, są niedostępne.

### Normalne

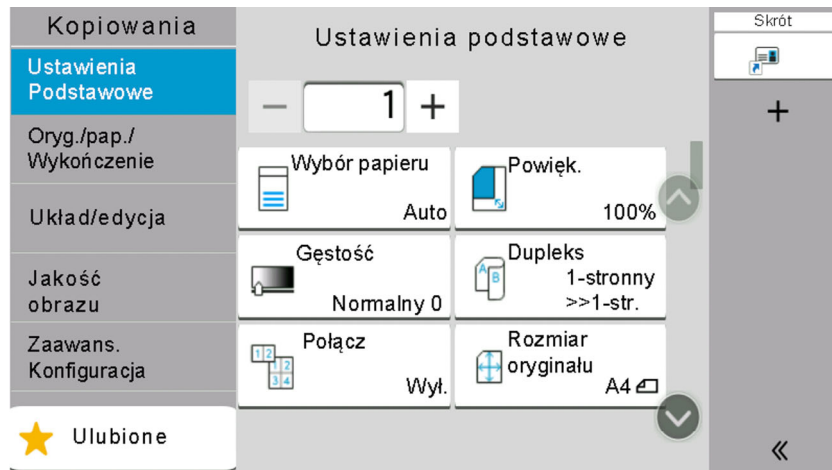

### Na szaro

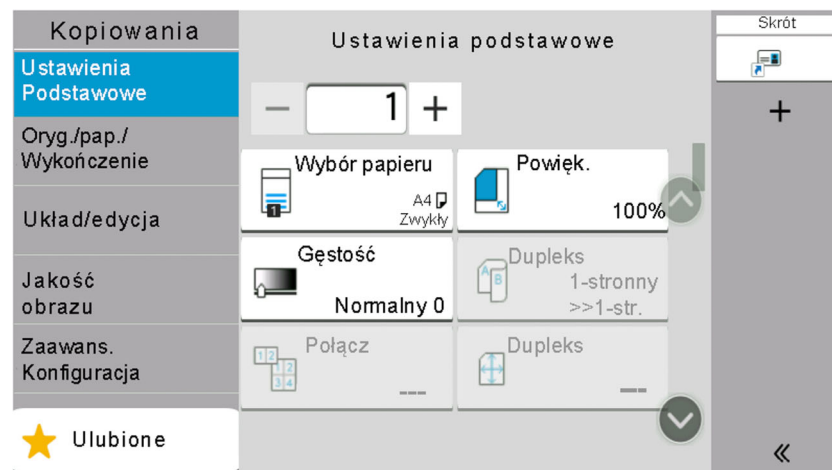

W następujących sytuacjach klawisz jest wyświetlany na szaro i nie można go wybrać.

- Użycie tej funkcji z inną wybraną już funkcją nie jest możliwe.
- Użycie zablokowane przez funkcję kontroli użytkowników.
- Funkcje, których nie można zmieniać podczas drukowania kopii roboczej.



## Ukryte

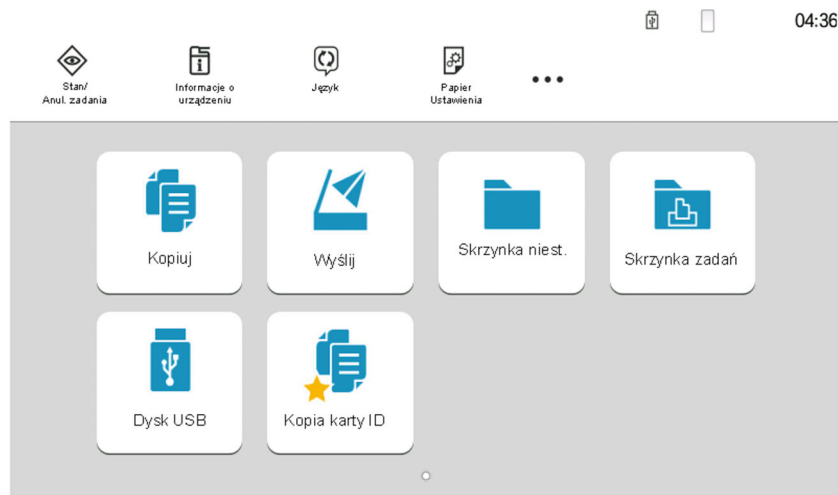

Użycie nie jest możliwe z powodu braku odpowiedniego wyposażenia opcjonalnego.

### NOTATKA

- Jeżeli żądany przycisk jest wyświetlany na szaro, może to oznaczać, że nadal obowiązują ustawienia poprzedniego użytkownika. W takim przypadku należy nacisnąć klawisz **[Reset]** i spróbować ponownie.
- Jeżeli mimo naciśnięcia klawisza **[Reset]**, przycisk jest nadal wyświetlany na szaro, użycie danej funkcji może być blokowane przez funkcję zarządzania logowaniem użytkowników. Należy skontaktować się z administratorem urządzenia.

## Podgląd oryginałów

Można wyświetlić obraz podglądu skanowanego dokumentu na panelu.

### NOTATKA

Aby uzyskać informacje na temat wyświetlania podglądu obrazu zapisanego w skrzynce niestandardowej, patrz:

➔ *Podręcznik obsługi – w języku angielskim*

Procedura opisana tutaj dotyczy kopiowania jednostronnych oryginałów.

### 1 Wyświetl ekran.

Klawisz **[Początek]** > **[Wyślij]**

### 2 Umieść oryginały.

### 3 Wyświetl obraz podglądu.

1 Wybierz [**Podgląd**].

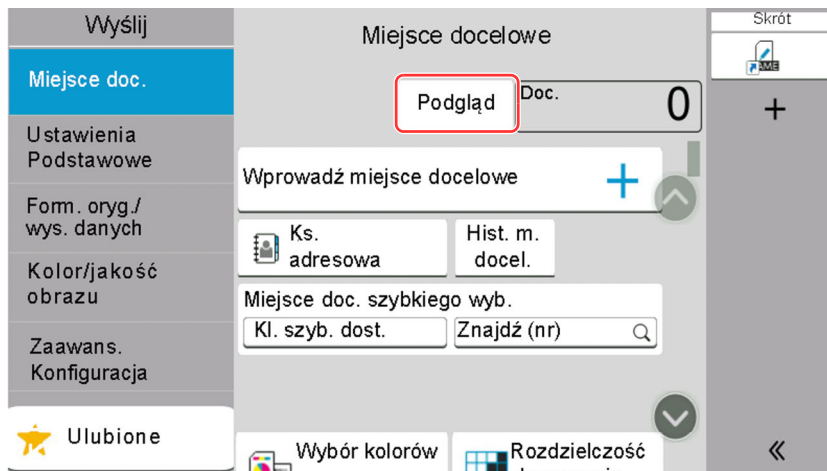

Urządzenie zaczyna skanować oryginał. Po ukończeniu skanowania na panelu zostanie wyświetlony obraz podglądu.

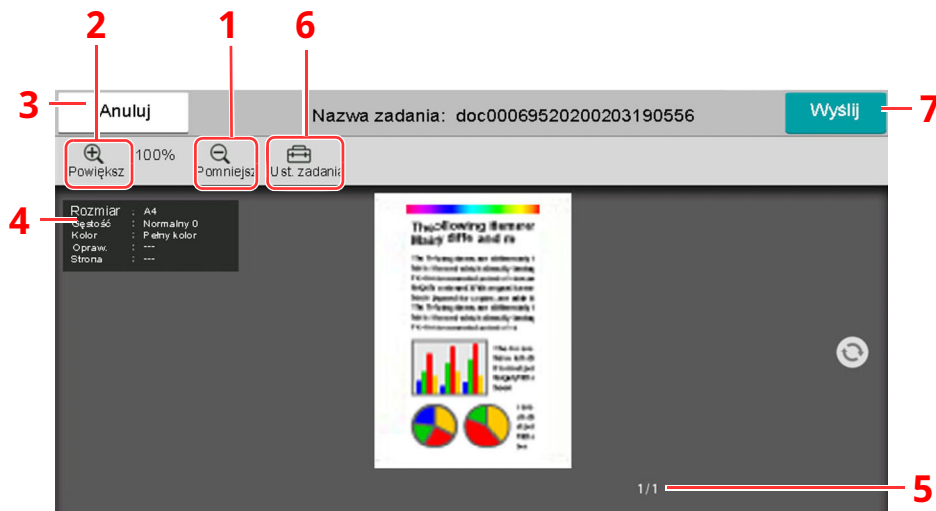

- 1 Pomniejszenie
- 2 Powiększenie
- 3 Anulowanie zadania
- 4 Wyświetlanie informacji o danych
- 5 Wyświetlanie bieżącej liczby stron i łącznej liczby stron
- 6 Zmiana ustawień zadania
- 7 Rozpocznij wysyłanie.

#### NOTATKA

- Aby zmienić jakość lub układ, należy wybrać pozycję [**Anuluj**]. Należy zmienić ustawienia i ponownie wybrać pozycję [**Podgląd**], aby zobaczyć podgląd obrazu z nowymi ustawieniami.
- Nawet w przypadku skanowania wielostronicowych oryginałów można wyświetlić podgląd tylko pierwszej strony.

2 Jeżeli obraz podglądu spełnia oczekiwania, naciśnij klawisz [**Wyslij**].

Wysyłanie zostanie rozpoczęte.

## Korzystanie z ekranu Podgląd

Po wyświetleniu ekranu Podgląd można wykonać następujące czynności, korzystając z panelu dotykowego.

Funkcja	Opis
<b>Przesuwanie</b>	Jeżeli w procesorze dokumentów zostanie umieszczony dokument z wieloma stronami, zostanie odczytana cała jego zawartość, a potem wyświetlony podgląd pierwszej strony. Przesuwaj podgląd w lewo i w prawo, aby wyświetlać podgląd stron w kolejności ich odczytu.
<b>Przeciągnięcie</b>	Przeciągnij palcem po panelu dotykowym, aby przesunąć widok wyświetlany na ekranie Podgląd.
<b>Ścisnięcie Rozsuniecie</b>	Dotykając panelu dotykowego dwoma palcami, ściśnij je lub rozsuń, odpowiednio zwiększając lub zmniejszając odległość między nimi, aby powiększyć i pomniejszyć widok.

## Wprowadzanie liczb

Podczas wprowadzania liczb na panelu dotykowym wyświetlana jest klawiatura numeryczna, jeżeli zostanie zaznaczone pole, w którym trzeba wprowadzić liczbę.

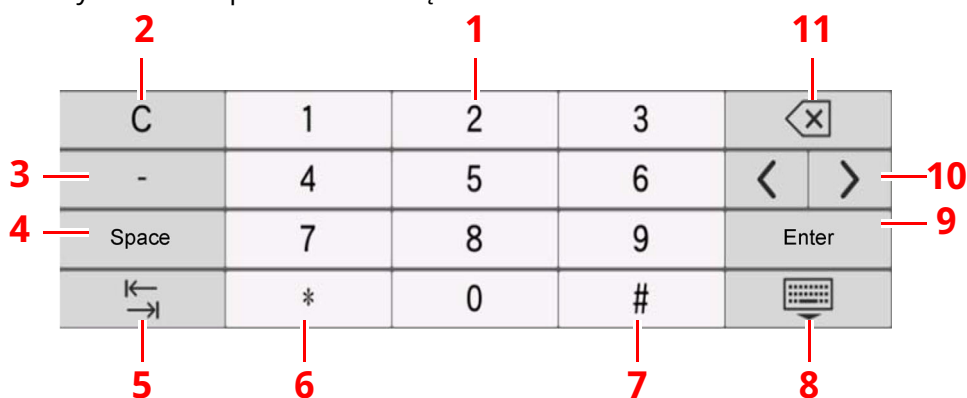

- 1 Wprowadzanie cyfr.
- 2 Usuwa wprowadzone cyfry.
- 3 Wprowadzanie znaku [-].
- 4 Wstawianie spacji.
- 5 Przełączanie na następne pole wprowadzania.
- 6 Gdy wyświetlane jest [.] : wprowadzanie przecinka dziesiętnego. Cyfry wprowadzone po naciśnięciu tego klawisza będą odpowiadać cyfrom po przecinku dziesiętnym.  
Gdy wyświetlane jest [\*] : wprowadzanie znaku [\*].
- 7 Gdy wyświetlane jest [+/-] : przełączanie między liczbami dodatnimi i ujemnymi.  
Gdy wyświetlane jest [#] : wprowadzanie znaku [#].
- 8 Zamyka klawiaturę numeryczną.
- 9 Potwierdza wartość wprowadzoną za pomocą klawiatury numerycznej.
- 10 Przesuwanie kursora.
- 11 Kasowanie znaku na lewo od kursora.



### NOTATKA

- W zależności od wprowadzonego elementu niektóre klawisze inne niż numeryczne mogą być niedostępne.
- Klawiatura numeryczna nie jest wyświetlana, jeżeli zainstalowana jest opcjonalna klawiatura numeryczna.

**Przykład: Podczas wprowadzania liczby kopii**

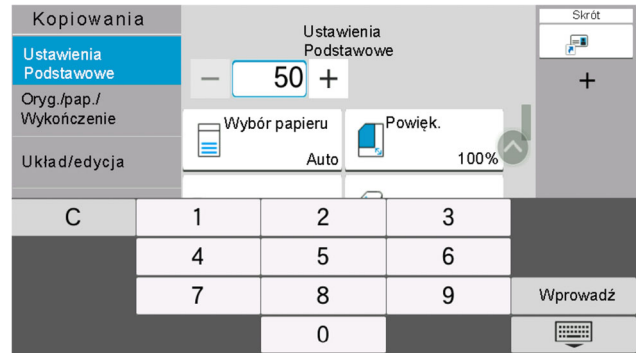
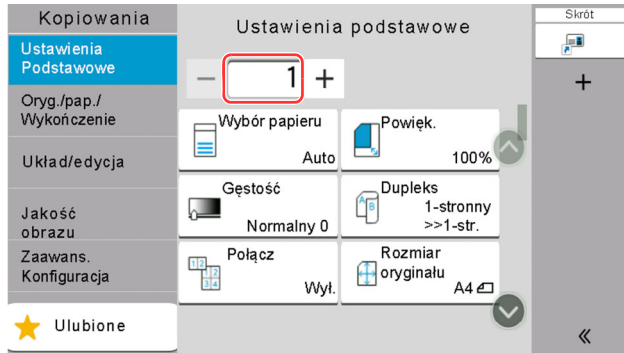

**Przykład: Podczas wprowadzania numeru klawisza szybkiego dostępu**

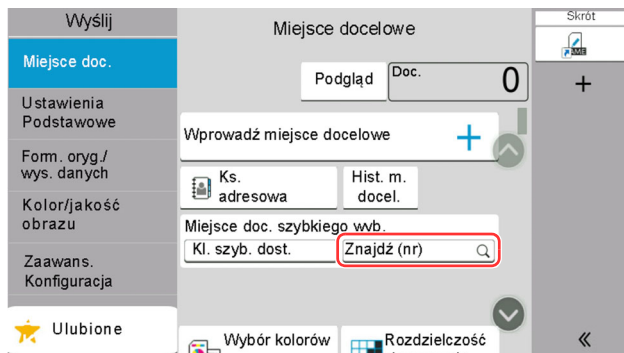

**Przykład: Podczas wyszukiwania numeru adresu**

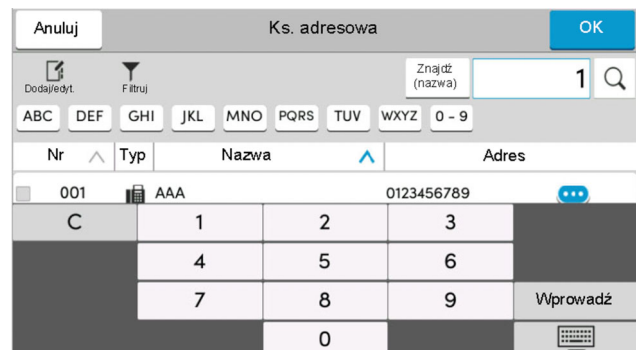
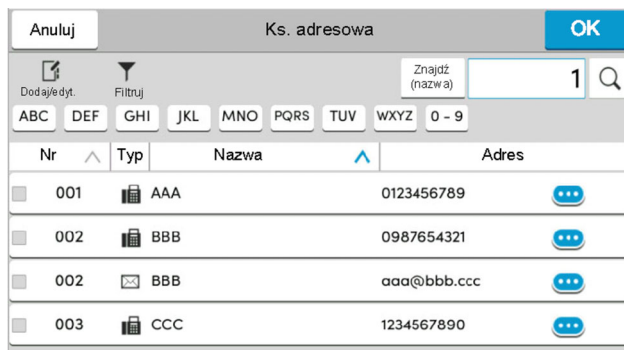

**NOTATKA**

Na ekranach kopiowania i drukowania można włączyć wyświetlanie klawiatury numerycznej. Można też wybrać układ klawiatury numerycznej używanej w konkretnej aplikacji.

➔ Patrz *Podręcznik obsługi* – w języku angielskim.

## Ekran pomocy

W przypadku trudności z obsługą urządzenia można uzyskać pomoc, korzystając z panelu dotykowego. Na ekranie Pomoc wybierz pozycję [**Pomoc**], aby wyświetlić listę tematów pomocy.

### 1 Klawisz [Początek] > [...] > [Pomoc]

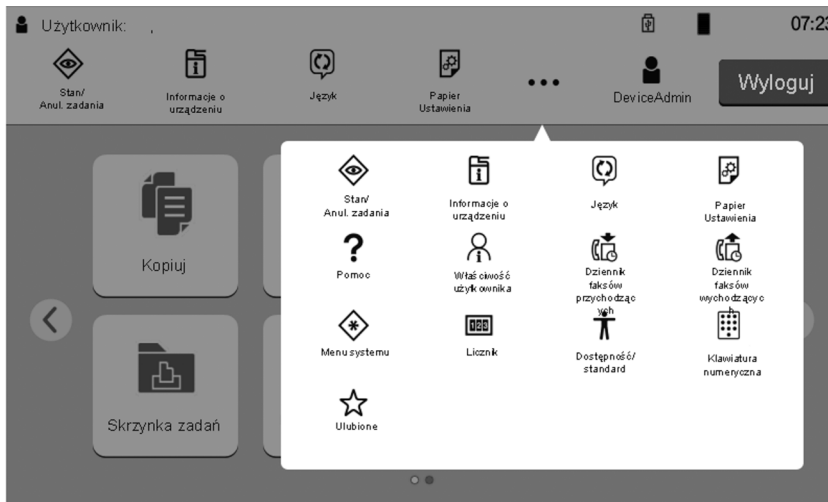

### 2 Wybierz pozycje do sprawdzenia z listy.

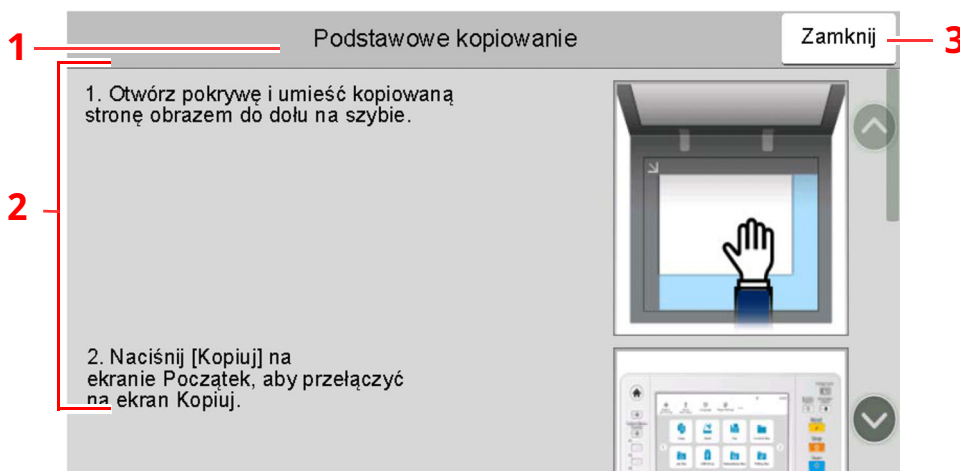
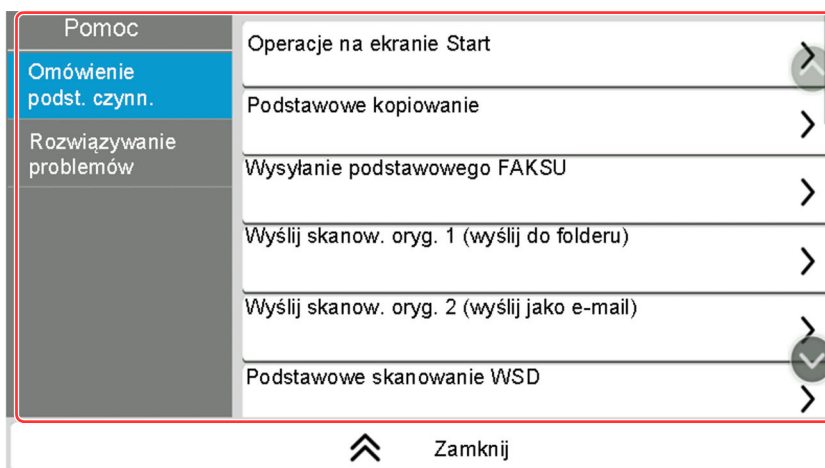

- 1 Tematy pomocy
- 2 Wyświetla informacje o funkcjach urządzenia i jego obsłudze.
- 3 Zamyka ekran pomocy i wyświetla ponownie poprzedni ekran.

## Funkcje ułatwień dostępu (powiększanie widoku)

Można powiększyć tekst i przyciski wyświetlane na panelu dotykowym. Możliwe jest również wybieranie pozycji i przełączanie na następne ekrany za pomocą klawiszy numerycznych.

Naciśnij klawisz [**Początek**] > [...] > [**Dostępność/standard**]

Na panelu dotykowym zostaną wyświetlone duże przyciski i tekst.

### NOTATKA

- Tej funkcji można używać na ekranie Początek i w przypadku funkcji, które zostały zarejestrowane za pomocą kreatora szybkiej konfiguracji funkcji kopiowania, wysyłania i faksowania.
- Aby skonfigurować funkcje, których nie ma na ekranie Dostępność, należy przywrócić pierwotny widok. Ponownie wybierz pozycję [**Dostępność/standard**].
- Naciśnij klawisz [**Początek**], aby przełączyć między ekranem Standardowy a Ułatw. dost.

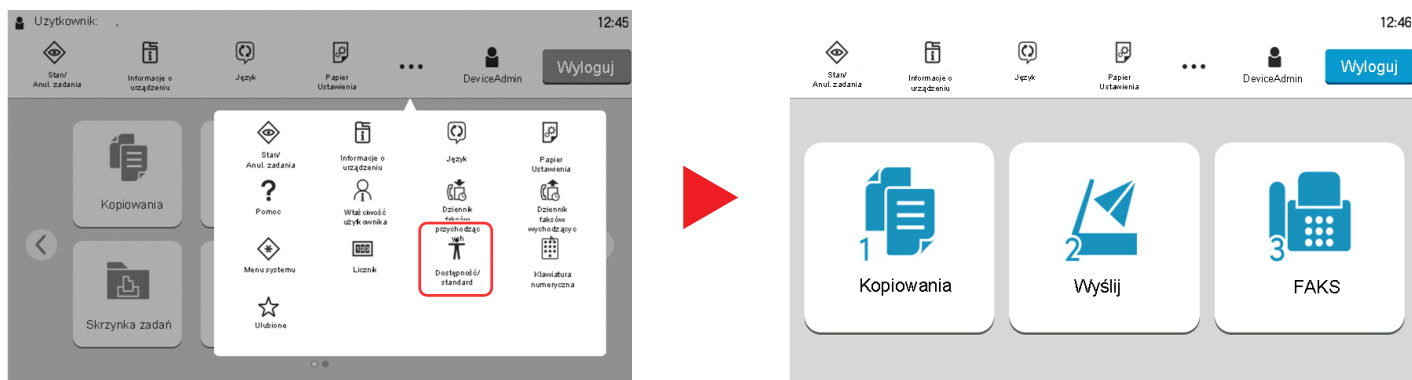

Można też sterować funkcjami za pomocą klawiszy numerycznych odpowiadających numerom w kołach. (przykład: naciśnij klawisz [2] na klawiaturze numerycznej, aby wyświetlić ekran Wyślij).

Funkcjami można sterować zgodnie z informacjami wyświetlanymi na ekranie.

# Logowanie/wylogowanie

## Logowanie

### 1 Wprowadź nazwę logowania użytkownika i hasło logowania, aby się zalogować.

Jeżeli ten ekran zostanie wyświetlony w czasie wykonywania czynności, wprowadź nazwę logowania i hasło logowania.

The screenshot shows a login interface with the following elements and annotations:

- 1**: Points to the 'Zaloguj do' dropdown menu, which is currently set to 'Lokalny'.
- 2**: Points to the 'Nazwa logowania' text input field, which contains the text '4500'.
- 3**: Points to the 'Hasło' text input field, which contains four asterisks '\*\*\*\*'.
- 4**: Points to the 'Inne logowanie' button.
- 5**: Points to the 'Wi-Fi Direct' button.
- 6**: Points to the 'Test licznika' button.

Other visible elements include an 'Anuluj' button at the top left, 'Log. za pom. kl.' at the top right, and a 'Logow.' button with a return key icon on the right side of the password field.

- 1 Jeżeli wybraną metodą uwierzytelniania użytkownika jest **[Uwierzytelnianie sieciowe]**, wyświetlane są miejsca docelowe uwierzytelniania i jako miejsce docelowe uwierzytelniania można wskazać opcję **[Lokalny]** albo **[Sieć]**.
- 2 Wprowadź nazwę logowania użytkownika.



#### NOTATKA

Jeśli nie znasz nazwy logowania, należy skontaktować się z administratorem.

- 3 Wprowadź hasło logowania.
  - ➔ [Metoda wprowadzania znaków \(strona 8-3\)](#)
- 4 Wybierz jedną z metod logowania: **[Proste logow.]**, **[Logowanie przy użyciu PIN]** i **[Logow. kartą ID]**.
  - ➔ Patrz *Podręcznik obsługi – w języku angielskim*.
- 5 Sprawdź otoczenie Wi-Fi Direct.
- 6 Sprawdź liczbę wydrukowanych lub zeskanowanych stron. Informacje te są wyświetlane, jeżeli włączono rozliczanie zadań.

### 2 Wybierz [Logow.].

## Logowanie uproszczone

- 1 Jeżeli następujący ekran zostanie wyświetlony w czasie wykonywania czynności, wybierz użytkownika i zaloguj się.



### NOTATKA

Jeżeli konieczne będzie wpisanie hasła użytkownika, pojawi się odpowiedni ekran.

➔ Patrz *Podręcznik obsługi – w języku angielskim*.

## Wylogowanie

- 1 Naciśnij klawisz [Wyloguj].

Zostanie wyświetlony ekran do wprowadzenia nazwy użytkownika i hasła logowania.

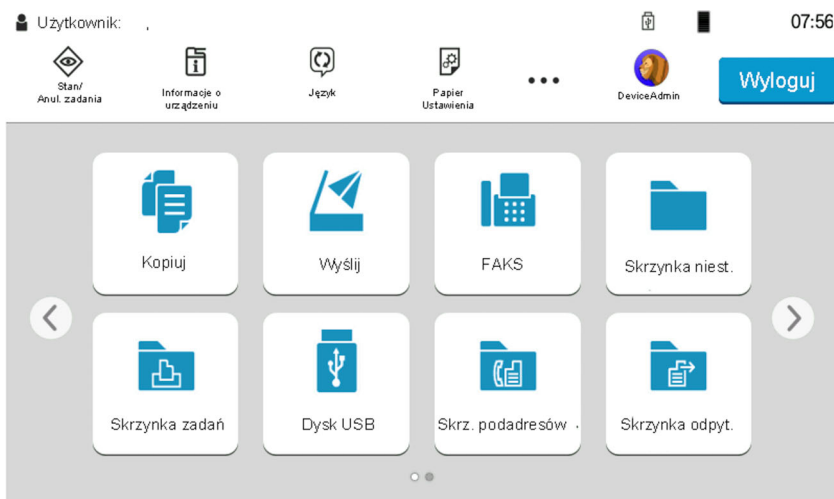

### NOTATKA

Użytkownicy są automatycznie wylogowywani w następujących sytuacjach:

- gdy urządzenie wchodzi w tryb uśpienia,
- gdy włączone jest automatyczne resetowanie panelu.



## Ustawienie domyślne urządzenia

Ustawienie domyślne urządzenia można zmieniać w menu systemu. Przed rozpoczęciem użytkowania urządzenia należy skonfigurować ustawienia, takie jak data i godzina, ustawienia sieciowa i funkcje oszczędzania energii w razie potrzeby.

### NOTATKA

Informacje na temat ustawień dostępnych do konfiguracji w menu systemowym znaleźć można w:

➔ *Podręcznik obsługi – w języku angielskim*

## Ustawianie daty i godziny

Ustawiając lokalną datę i godzinę, należy postępować zgodnie z poniższymi wskazówkami.

W przypadku wysyłania wiadomości e-mail, ustawiona data i godzina będą umieszczone w nagłówku tej wiadomości. Ustaw datę, godzinę oraz różnicę czasową w stosunku do GMT w zależności od strefy, w której urządzenie jest używane.

### NOTATKA

• W celu wprowadzenia zmian po dokonaniu tej wstępnej konfiguracji patrz:

➔ *Patrz Podręcznik obsługi – w języku angielskim.*

• Poprawną godzinę można ustawiać okresowo przez synchronizację z sieciowym serwerem czasu.

➔ **Command Center RX User Guide**

### 1 Wyświetl ekran.

Klawisz [Początek] > [...] > [Menu systemu] > [Ustawienia urządzenia] > [Data/czas]

### 2 Skonfiguruj ustawienia.

[Strefa czasowa] > [Data/czas] > [Format daty]

Pozycja	Opis
<b>Strefa czasowa</b>	Pozwala ustawić różnicę czasową względem GMT. Należy wybrać z listy najbliższą lokalizację. Po wybraniu regionu, w którym stosowany jest czas letni, należy skonfigurować ustawienia czasu letniego.
<b>Data/czas</b>	Pozwala ustawić datę i godzinę w lokalizacji, w której urządzenie jest używane. Jeżeli zostanie użyta funkcja Wyślij jako e-mail, data i godzina ustawione na tym ekranie będą widoczne w nagłówku wiadomości. <b>Wartość:</b> Rok (2000 do 2035), Miesiąc (1 do 12), Dzień (1 do 31), Godzina (00 do 23), Minuta (00 do 59), Sekunda (00 do 59)
<b>Format daty</b>	Pozwala wybrać format wyświetlania lat, miesięcy i dni. Rok wyświetlany jest w zapisie zachodnim. <b>Wartość:</b> MM/DD/YYYY, DD/MM/YYYY, YYYY/MM/DD

# Konfiguracja sieci

## Konfigurowanie sieci przewodowej

Urządzenie jest wyposażone w interfejs sieciowy zgodny z protokołami sieciowymi, takimi jak TCP/IP (IPv4), TCP/IP (IPv6), NetBEUI oraz IPSec. Pozwala to na drukowanie za pomocą platform Windows, Macintosh, UNIX i innych.

Dostępne są następujące metody konfiguracji

Metoda konfiguracji	Opis	Strona
Konfigurowanie połączenia z poziomu panelu operacyjnego tego urządzenia	Użyj narzędzia Kreator szybkiej konfiguracji, aby skonfigurować sieć za pomocą kreatora bez zmiany ustawień osobno w menu systemowym.	<a href="#">Kreator szybkiej konfiguracji (strona 2-42)</a>
	Użyj ekranu Ust. sieci przewodowej lub Opcjonalna sieć, aby skonfigurować szczegóły sieci z poziomu Menu systemu.	Patrz <i>Podręcznik obsługi – w języku angielskim</i> .
Konfigurowanie połączeń na stronie internetowej	Dla interfejsu sieciowego połączenie można ustawić za pomocą Command Center RX. Połączenie opcjonalnego interfejsu sieciowego IB-50 można skonfigurować za pomocą dedykowanej strony internetowej.	<b>Command Center RX User Guide</b> Podręcznik obsługi IB-50
Konfigurowanie połączenia za pomocą narzędzia konfiguracyjnego interfejsu IB-50	Jest to narzędzie konfiguracyjne dołączone na dysku CD interfejsu IB-50. Można go używać w systemie Windows.	Podręcznik obsługi IB-50



### NOTATKA

W przypadku potrzeby przełączenia się do interfejsu sieci innej niż sieć przewodowa (domyślna) po zainstalowaniu opcjonalnego zestawu interfejsu sieci (IB-50) i zestawu interfejsu sieci bezprzewodowej (IB-37/IB-38/IB-51) ustawienia należy wybrać dla „Podstawowa sieć (Klient)”.

➔ *Podręcznik obsługi – w języku angielskim*

Aby uzyskać więcej informacji na temat ustawień sieciowych, patrz:

➔ *Podręcznik obsługi – w języku angielskim*

## Ustawienia protokołu IPv4

### NOTATKA

Jeśli zostanie wyświetlony ekran uwierzytelniania użytkownika, należy zalogować się na konto użytkownika z uprawnieniami do konfigurowania tego ustawienia. Jeśli nie znasz nazwy logowania lub hasła, należy skontaktować się z administratorem.

### 1 Wyświetl ekran.

Klawisz [**Początek**] > [...] > [**Menu systemu**] > „Ustawienia sieciowe” [**Ust. sieci przewodowej**] > „Ustawienia TCP/IP” [**Ustawienia IPv4**]

### 2 Skonfiguruj ustawienia.

#### W przypadku korzystania z serwera DHCP

[**DHCP**]: ustaw na wartość [**Wł.**].

#### W przypadku korzystania ze statycznego adresu IP

[**DHCP**]: ustaw na wartość [**Wył.**].

[**Adres IP**]: wprowadź adres.

[**Maska podsieci**]: wprowadź maskę podsieci w postaci segmentów rozdzielanych kropkami (0 do 255).

[**Brama domyślna**]: wprowadź adres.

W przypadku wybrania ustawienia Auto-IP w polu [**Adres IP**] wprowadź „0.0.0.0”.

#### W przypadku ustawienia serwera DNS

W następujących przypadkach należy ustawić adres IP serwera DNS (system nazw domen).

- Gdy nazwa hosta jest używana przy ustawieniu opcji [**DHCP**] na wartość [**Wł.**].
- Gdy używany jest serwer DNS z adresem IP, który nie jest automatycznie przypisany przez DHCP.

Wybierz pozycję [**Użyj serwera DNS z serwera DHCP**] lub [**Użyj następującego serwera DNS**]. Po wybraniu ustawienia [**Użyj następującego serwera DNS**] można w udostępnionych polach Serwer główny i Serwer dodatkowy wprowadzić ręcznie statyczne informacje o serwerze DNS.

### WAŻNE

Po zmianie ustawień należy uruchomić ponownie sieć w menu systemowym albo wyłączyć i ponownie włączyć urządzenie.

➔ Patrz *Podręcznik obsługi* – w języku angielskim.

### NOTATKA

Należy wcześniej uzyskać adres IP od administratora sieci i mieć go pod ręką podczas konfiguracji tych ustawień.

## Funkcja oszczędzania energii

Po upływie określonego czasu od ostatniego użycia urządzenie przechodzi w tryb niskiego poboru mocy w celu ograniczenia zużycia energii. Po dalszym upływie określonego czasu od ostatniego użycia urządzenie przechodzi w tryb uśpienia w celu maksymalnego ograniczenia zużycia energii.

### Tryb ograniczonego poboru energii

Jeżeli urządzenie nie będzie używane przez pewien okres, zaświeci wskaźnik oszczędzania energii i ekran zostanie przyciemniony, aby ograniczyć zużycie energii. Taki stan nazywany jest trybem niskiego poboru energii.

Na ekranie wyświetlany jest komunikat „Niski pobór mocy”.

Czas bezczynności, po upływie którego włączany jest tryb ograniczonego poboru energii: 1 minuta (ustawienie domyślne).

Jeżeli w trybie niskiego poboru energii odebrane zostaną dane do wydrukowania, urządzenie automatycznie włączy się i rozpocznie drukowanie. Również jeżeli w trybie ograniczonego poboru energii otrzymany zostanie faks, urządzenie automatycznie wznowi pracę i rozpocznie drukowanie.

Aby wznowić, należy wykonać jedną z wymienionych poniżej czynności.

- Naciśnij dowolny klawisz na panelu operacyjnym.
- Dotknij panelu dotykowego.
- Umieść oryginały w procesorze dokumentów.

Czas wznowiania pracy z trybu niskiego poboru energii jest następujący.

- 10 s lub mniej

Pamiętaj, że warunki otoczenia, takie jak wentylacja, mogą powodować, że urządzenie będzie wolniej reagować.



#### NOTATKA

Jeśli ustawienie licznika energii jest równe ustawieniu czasu uśpienia, wtedy tryb uśpienia zostaje poprzedzony przez tryb niskiego poboru energii.

## Tryb uśpienia

### Tryb uśpienia

Aby przełączyć urządzenie w tryb uśpienia, należy nacisnąć klawisz [**Energy Saver**]. W celu maksymalnego ograniczenia zużycia energii zgaśnie panel dotykowy oraz wszystkie wskaźniki na panelu operacyjnym oprócz wskaźnika Oszcz. energii. Stan ten jest nazywany trybem uśpienia.

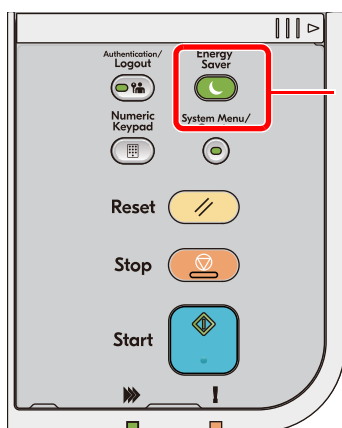

Wskaźnik oszczędzania energii

Jeżeli w trybie uśpienia odebrane zostaną dane drukowania, urządzenie automatycznie wznowi pracę i rozpocznie drukowanie.

Również jeżeli w trybie uśpienia otrzymany zostanie faks, urządzenie automatycznie wznowi pracę i rozpocznie drukowanie.

Aby wznowić, wykonaj poniższe czynności.

- Naciśnij dowolny klawisz na panelu operacyjnym.
- Dotknij panelu dotykowego.
- Umieść oryginały w procesorze dokumentów.
- Otwórz procesor dokumentów.

Czas wznawiania pracy z trybu uśpienia jest następujący.

- ECOSYS MA5500ifx/ECOSYS MA6000ifx: 21,0 s lub mniej
- ECOSYS MA4500ix/ECOSYS MA4500ifx: 25,0 s lub mniej

Pamiętaj, że warunki otoczenia, takie jak wentylacja, mogą powodować, że urządzenie będzie wolniej reagować.

## Automatyczne uśpienie

Funkcja Automatyczne uśpienie umożliwia automatyczne przełączenie urządzenia w stan czuwania, jeżeli jest ono nieużywane przez określony czas.

Czas bezczynności, po upływie którego włączany jest tryb uśpienia:

- 1 minuta (ustawienie domyślne)

Aby zmienić wstępnie ustawiony czas przełączenia w tryb uśpienia, patrz:

➔ [Kreator szybkiej konfiguracji \(strona 2-42\)](#)

## Reguły uśpienia (modele przeznaczone na rynek europejski)

Można ustawić włączanie trybu uśpienia dla każdej funkcji. Po przejściu urządzenia w tryb uśpienia, karta ID nie zostanie rozpoznana.

Aby uzyskać więcej informacji na temat zasad trybu uśpienia, patrz:

➔ *Podręcznik obsługi – w języku angielskim*

## Poziom uśpienia (Oszcz. energii i Szybkie wznowienie) (z wyjątkiem modeli na rynek europejski)

W tym trybie można zmniejszyć zużycie energii w jeszcze większym stopniu niż w trybie uśpienia. Pozwala on także ustawić tryb uśpienia oddzielnie dla każdej funkcji. W trybie uśpienia nie jest możliwe drukowanie z komputera połączanego kablem USB. Czas wymagany na wyjście urządzenia z trybu oszczędzania energii i na wznowienie normalnej pracy jest dłuższy niż przy zwykłym trybie uśpienia.



### NOTATKA

Jeżeli zainstalowano opcjonalny zestaw Network Interface Kit, nie można włączyć trybu Oszcz. energii.

Aby uzyskać więcej informacji na temat ustawień poziomu uśpienia, patrz:

➔ [Kreator szybkiej konfiguracji \(strona 2-42\)](#)

## Poziom wzn. oszcz. energii

Urządzenie umożliwia ograniczenie poboru energii podczas wznawiania pracy z trybu Oszczędzanie energii. W przypadku opcji Poziom wzn. oszcz. energii można wybrać następujące ustawienia: „Pełne wznowienie” lub „Normalne wznowienie”. Ustawieniem fabrycznym jest „Normalne wznowienie”.

Aby uzyskać więcej informacji na temat trybu oszczędzania energii, patrz:

- ➔ [Kreator szybkiej konfiguracji \(strona 2-42\)](#)
- ➔ *Podręcznik obsługi – w języku angielskim*

## Ustawienia czasomierza tyg.

Pozwala ustawić określony czas automatycznego przechodzenia urządzenia do trybu uśpienia i wybudzania każdego dnia.

Aby znaleźć więcej informacji na temat korzystania z ustawień czasomierza tygodniowego, patrz:

- ➔ [Kreator szybkiej konfiguracji \(strona 2-42\)](#)
- ➔ *Podręcznik obsługi – w języku angielskim*

## Liczn. wył. zas. (modele europejskie)

Jeżeli urządzenie nie będzie używane w trybie uśpienia, zostanie automatycznie wyłączone po pewnym czasie. Funkcja Liczn. wył. zas. służy do ustawiania czasu, po którym zasilanie urządzenia zostanie wyłączone.

Ustawienie fabryczne czasu wyłączenia zasilania urządzenia: 3 dni

- ➔ *Patrz Podręcznik obsługi – w języku angielskim.*

## Kreator szybkiej konfiguracji

W przypadku funkcji faksu, ustawień papieru, funkcji oszczędzania energii i ustawień sieciowych następujące ustawienia można skonfigurować na ekranie o układzie kreatora.

<b>Konfiguracja FAKSU<sup>*1</sup></b>	Konfiguracja podstawowych ustawień faksu.	
	Wybieranie/tryb odbioru	Tryb wybierania Tryb odbioru Auto(DRD)
	Inf. o lok. FAKSIE	Nazwa FAKSU lokalnego Lokalny nr FAKSU Lok. iden. FAKSU TTI
	Dźwięk	Głośn. głośnika faksu Głośn. monitora faksu Brzęcz. ukończ. zad.
	Dzwonki	Dzwonki (normalne) Dzwonki (TAD) Dzwonki (Faks/telefon)
	Źródło papieru/wyjście	Ustawienia źródła papieru
	Wyb. ponowne	Liczba ponowień
	Pokaż kom. wył. zasil.	Pokaż kom. wył. zasil.
<b>Konfiguracja papieru</b>	Umożliwia skonfigurowanie rozmiaru papieru i typu nośnika papieru, który ma zostać zastosowany w kasetach i w tacy uniwersalnej.	
	Kaseta 1	Rozmiar papieru <sup>*2</sup> Typ nośnika
	Kaseta 2 <sup>*3</sup>	Rozmiar papieru <sup>*2</sup> Typ nośnika
	Kaseta 3 <sup>*3</sup>	Rozmiar papieru <sup>*2</sup> Typ nośnika
	Kaseta 4 <sup>*3</sup>	Rozmiar papieru <sup>*2</sup> Typ nośnika
	Kaseta 5 <sup>*3</sup>	Rozmiar papieru <sup>*2</sup> Typ nośnika
	Taca WF	Rozmiar papieru Typ nośnika

<b>Konfiguracja oszczędzania energii</b>	Umożliwia skonfigurowanie trybu uśpienia.	
	Tryb uśpienia	Czas uśp. Poziom uśpienia (z wyjątkiem modeli na rynek europejski)
	Tr. ogr.pob.prądu	Licznik energ.
	Tryb wznowienia	Poziom wzn. oszcz. energii
	Czasomierz tygodniowy	Ustawienia czasomierza tygodniowego Harmonogram <sup>*4</sup> Ponów <sup>*4</sup> Liczba ponowień <sup>*4</sup> Odstęp ponaw. <sup>*4</sup>
<b>Konfiguracja sieci</b>	Służy do konfiguracji ustawień sieciowych.	
	Sieć	Wybór sieci <sup>*5</sup> Wi-Fi <sup>*6</sup> DHCP <sup>*7</sup> Adres IP <sup>*8</sup> Maska podsieci <sup>*8</sup> Brama domyślna <sup>*8</sup>
<b>Konfiguracja e-mail</b>	Skonfiguruj nazwę serwera SMTP i adres nadawcy, aby umożliwić wysyłanie poczty.	
	E-mail	SMTP (Wysyłanie E-mail) Nazwa serwera SMTP <sup>*9</sup> Numer portu SMTP <sup>*9</sup> Adres nadawcy <sup>*9</sup>
<b>Ustawienia zabezpieczeń</b>	Określanie poziomu zabezpieczeń.	
	Ustawienia podstawowe zabezpieczeń	

\*1 Funkcje faksu są dostępne wyłącznie w urządzeniach z zainstalowaną funkcją faksu.

\*2 Wyświetlane, tylko jeżeli pokrętko rozmiaru na kasecie jest ustawione w pozycji „Other”.

\*3 Wyświetlane tylko, gdy zainstalowano opcjonalny podajnik papieru.

\*4 Ta funkcja jest wyświetlana tylko, jeżeli dla ustawienia [**Czasomierz tygodniowy**] wybrano opcję [**Wł.**].

\*5 Ta funkcja jest wyświetlana tylko wówczas, gdy zainstalowano opcjonalny zestaw Wireless Network Interface Kit (IB-37 lub IB-38).

\*6 Ta funkcja jest wyświetlana tylko, jeżeli dla ustawienia [**Wybierz sieć**] wybrano opcję [**Wi-Fi**].

\*7 Ta funkcja jest wyświetlana tylko, jeżeli dla ustawienia [**Wybierz sieć**] wybrano opcję [**Sieć przewodowa**].

\*8 Ta funkcja jest wyświetlana tylko, jeżeli dla ustawienia [**DHCP**] wybrano opcję [**Wył.**].

\*9 Ta funkcja jest wyświetlana tylko, jeżeli dla ustawienia [**SMTP (Wysyłanie E-mail)**] wybrano opcję [**Wł.**].



## Konfigurowanie ustawień za pomocą kreatora szybkiej

### NOTATKA

Jeśli zostanie wyświetlony ekran uwierzytelniania użytkownika, należy zalogować się na konto użytkownika z uprawnieniami do konfigurowania tego ustawienia. Jeśli nie znasz nazwy logowania lub hasła, należy skontaktować się z administratorem.

## konfiguracji

### 1 Wyświetl ekran.

Klawisz [Początek] > [...] > [Menu systemu] > [Kreat. szyb. konfiguracji]

### 2 Wybierz funkcję.

### 3 Skonfiguruj ustawienia.

Uruchom kreatora. Aby skonfigurować ustawienia, postępuj zgodnie z instrukcjami wyświetlanymi na ekranie:

### NOTATKA

Jeżeli występują problemy z konfiguracją ustawień, patrz:

➔ [Ekran pomocy \(strona 2-32\)](#)

Przycisk	Opis
<b>Koniec</b>	Zamyka kreatora. Ustawienia wprowadzone do tej pory zostaną zastosowane.
<b>Poprzedni</b>	Wraca do poprzedniego elementu.
<b>Pomiń</b>	Przechodzi do następnego elementu bez ustawiania bieżącego elementu.
<b>Następny</b>	Przechodzi do następnego ekranu.
<b>Wstecz</b>	Wraca do poprzedniego ekranu.
<b>Ukończ</b>	Zarejestruj ustawienia i zamknij kreatora.

# Instalacja oprogramowania

Aby używać funkcji drukarki, połączenia TWAIN/WIA lub funkcji faksu sieciowego, pobierz wymagane oprogramowanie z witryny (<https://kyocera.info/>) i zainstaluj je.

## Opublikowane oprogramowanie (Windows)

Oprogramowanie	Opis	Zalecane oprogramowanie
KX DRIVER	Sterownik ten pozwala na drukowanie na urządzeniu plików z komputera. Pojedynczy sterownik obsługuje wiele języków opisu strony (PCL XL, KPDŁ itd.). Ten sterownik drukarki pozwala na pełne wykorzystanie funkcji urządzenia. Należy używać tego sterownika do tworzenia plików PDF.	○
KPDŁ mini-driver/PCL mini-driver	Jest to Ministerownik (MiniDriver) Microsoft, który obsługuje PCL i KPDŁ. Istnieją pewne ograniczenia co do funkcji urządzenia oraz funkcji opcjonalnych jakie mogą być stosowane z tym sterownikiem.	-
FAX Driver	Umożliwia wysłanie dokumentu utworzonego za pomocą aplikacji komputerowej jako faksu za pośrednictwem urządzenia.	-
Kyocera TWAIN Driver	Sterownik ten umożliwia skanowanie na urządzeniu za pomocą aplikacji zgodnej z TWAIN.	○
Kyocera WIA Driver	WIA (Windows Imaging Acquisition) jest funkcją Windows, która umożliwia wzajemną komunikację pomiędzy urządzeniem do przechwytywania obrazu, takim jak skaner, oraz aplikacją do przetwarzania obrazu. Obraz może być pozyskany za pomocą aplikacji zgodnej z WIA, co jest dogodnie w sytuacji, gdy na komputerze nie zainstalowano aplikacji zgodnej z TWAIN.	-
KYOCERA Net Viewer	Jest to narzędzie umożliwiające monitorowanie urządzenia w sieci.	-
Status Monitor	Jest to narzędzie monitorujące stan drukarki i zapewniające funkcję ciągłego raportowania.	○
File Management Utility	Umożliwia wysyłanie i zapisywanie zeskanowanego dokumentu do określonego folderu sieciowego.	-
KYOCERA Net Direct Print	Umożliwia wydrukowanie pliku PDF bez uruchamiania programu Adobe Acrobat/Reader.	-
FONTS	Są to czcionki ekranowe, które umożliwiają użycie wbudowanych czcionek urządzenia w aplikacji.	○
Wi-Fi Setup Tool	To jest narzędzie do konfiguracji sieci bezprzewodowej (bezprzewodowa sieć lokalna) tego urządzenia.	-
Scan to Folder Setup Tool for SMB	To narzędzie umożliwia tworzenie folderu udostępnionego na komputerach osobistych i ustawianie go jako miejsca docelowego.	-



### NOTATKA

- Instalacja w systemie Windows może zostać przeprowadzona jedynie przez użytkownika zalogowanego z uprawnieniami administratora.
- Funkcji faksu można używać wyłącznie w urządzeniach z możliwością faksowania.

# Instalowanie oprogramowania w systemie Windows

## Pobieranie i instalowanie z witryny

Oprogramowanie można pobierać z witryny, a następnie instalować na swoim komputerze.

### 1 Pobierz oprogramowanie z witryny.

- 1 Uruchom przeglądarkę internetową.
- 2 W pasku adresu lub lokalizacji przeglądarki wprowadź adres "https://kyocera.info/".

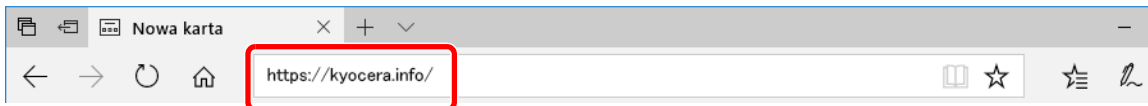

- 3 Wprowadź nazwę produktu i wyszukaj ją, a następnie na liście wyników wyszukiwania wybierz ten produkt.

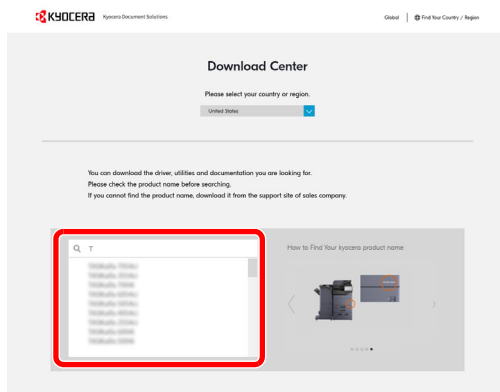

- 4 W razie potrzeby zmień system operacyjny i ustawienie języka.

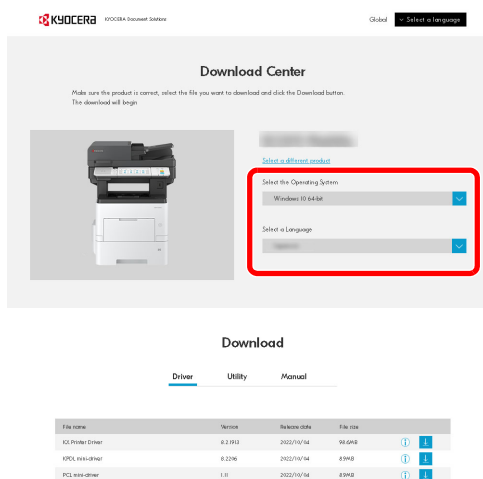

- 5 Kliknij kartę Driver lub Utility > obok oprogramowania do pobrania kliknij . Zostanie pobrany program instalacyjny wybranego oprogramowania.

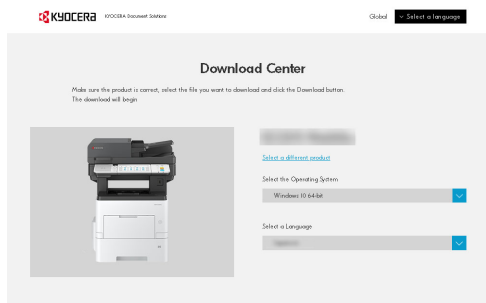

- 2 Kliknij dwukrotnie pobrany program instalacyjny, aby go uruchomić. Postępuj zgodnie z instrukcjami wyświetlanymi na ekranie, aby zainstalować oprogramowanie.



#### NOTATKA

- Instalacja w systemie Windows może zostać przeprowadzona jedynie przez użytkownika zalogowanego z uprawnieniami administratora.
- Jeżeli zostanie wyświetlone okno zarządzania kontem użytkownika, kliknij przycisk [Tak] ([Zezwalaj]).

## Korzystanie z sieciowego programu instalacyjnego

Zainstaluj oprogramowanie, używając sieciowego programu instalacyjnego pobranego z witryny.

- 1 **Pobierz oprogramowanie z witryny.**

- 1 Uruchom przeglądarkę internetową.
- 2 W pasku adresu lub lokalizacji przeglądarki wprowadź adres "https://kyocera.info/".

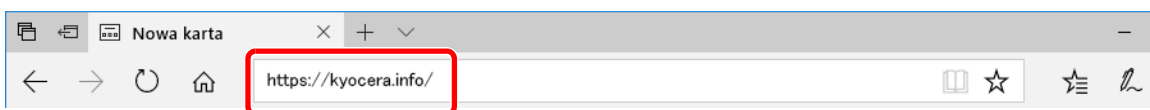

- Wprowadź nazwę produktu i wyszukaj ją, a następnie na liście wyników wyszukiwania wybierz ten produkt.

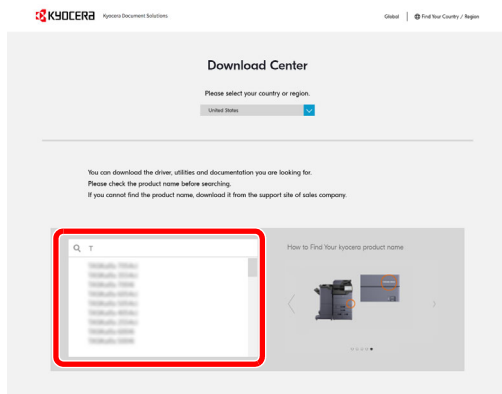

- W razie potrzeby zmień system operacyjny i ustawienie języka.

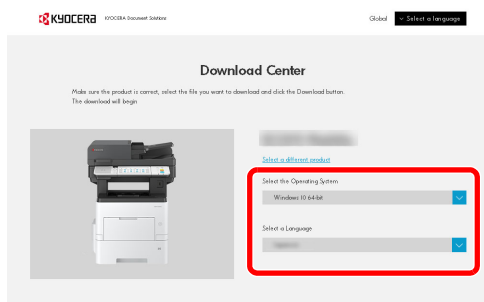

**Download**

Driver    Utility    Manual

File name	Version	Release date	File size
ICD Printer Driver	0.2.013	2022/07/04	98.64KB
MPCL Web Installer	0.2.206	2022/07/04	8.99KB
PCL Web Installer	1.0	2022/07/04	8.99KB

- Kliknij pozycję „Web installer” . Zostanie pobrany sieciowy program instalacyjny.

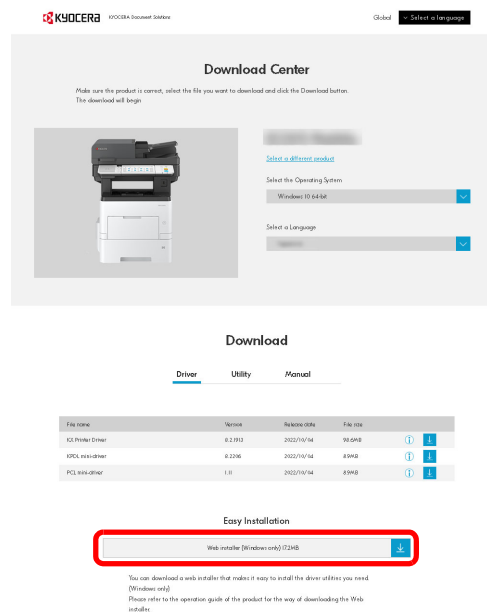

## 2 Kliknij dwukrotnie pobrany program instalacyjny, aby go uruchomić.

### NOTATKA

- Instalacja w systemie Windows może zostać przeprowadzona jedynie przez użytkownika zalogowanego z uprawnieniami administratora.
- Jeżeli zostanie wyświetlone okno zarządzania kontem użytkownika, kliknij przycisk [Tak] ([Zezwalaj]).

## 3 Wyświetl ekran.

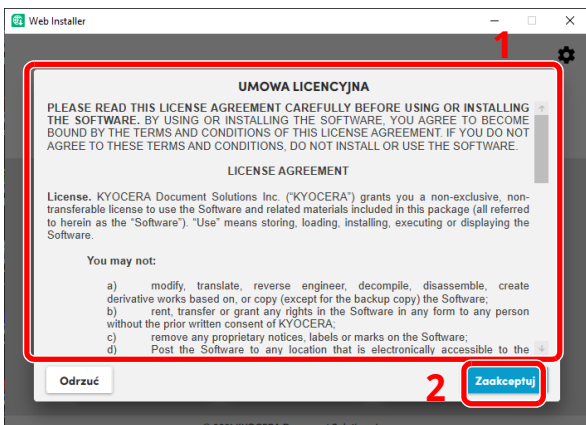

1 Zapoznaj się z umową licencyjną.

2 Kliknij przycisk [Zaakceptuj], jeżeli nie masz żadnych wątpliwości.

## 4 Kliknij przycisk [Zainstaluj].



## 5 Wybierz model i kliknij przycisk [Dalej].

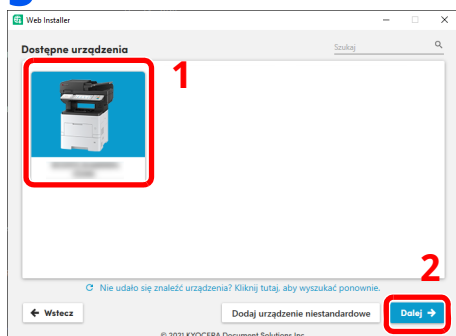

### NOTATKA

- Aby urządzenie zostało wykryte, musi być włączone. Jeżeli komputer nie wykrywa urządzenia, należy sprawdzić, czy urządzenie jest prawidłowo połączone przez sieć lub za pomocą kabla USB.
- Jeżeli żądanego urządzenia nie ma na liście, wybierz pozycję [**Dodaj niestandardowe urządzenie**], aby dodać żądane urządzenie samodzielnie.

## 6 Zainstaluj oprogramowanie.

- 1 Wybierz oprogramowanie do zainstalowania.

### NOTATKA

Oprogramowanie, którego instalacja jest zalecana, ma domyślnie znacznik  w polach wyboru. W razie potrzeby należy zaznaczyć odpowiednie pozycje.

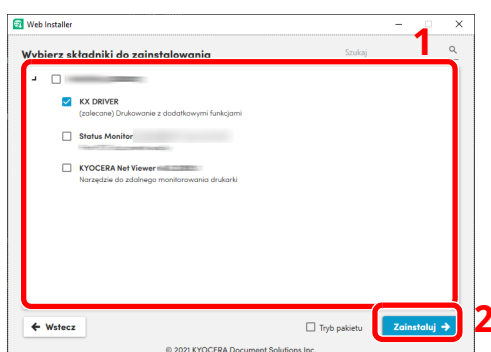

- 2 Kliknij przycisk [**Zainstaluj**].

Po kliknięciu przycisku [**Zainstaluj**] może zostać wyświetlony monit o zgodę na udostępnianie danych. Wybierz jedną z dostępnych opcji i kliknij przycisk [OK].

### NOTATKA

- Jeżeli zostanie wyświetlone okno zabezpieczeń systemu Windows, należy kliknąć przycisk [**Zainstaluj oprogramowanie sterownika mimo to**].
- Aby zainstalować program Status Monitor dla systemu Windows 8.1, należy uprzednio zainstalować oprogramowanie Microsoft .NET Framework 4.0.

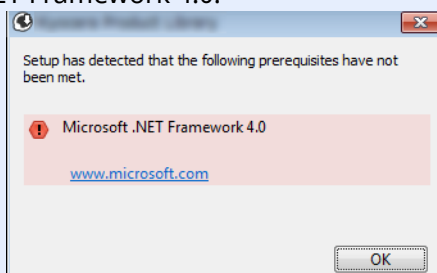

## 7 Zakończ instalację.

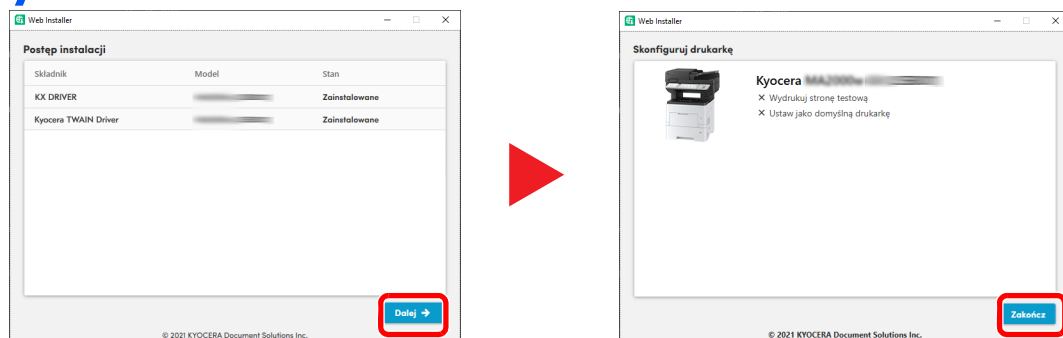

Kliknij przycisk [**Dalej**] > [**Zakończ**], aby zakończyć pracę z kreatorem instalacji.

Jeżeli wyświetlony zostanie komunikat z prośbą o ponowne uruchomienie systemu, należy zrestartować komputer, postępując zgodnie z poleceniami wyświetlanymi na ekranie. Procedura instalacji sterownika drukarki jest zakończona.



## Deinstalacja oprogramowania

Postępuj zgodnie z poniższą procedurą aby odinstalować oprogramowanie z komputera.

### NOTATKA

Deinstalacja w systemie Windows może zostać przeprowadzona jedynie przez użytkownika zalogowanego z uprawnieniami administratora.

## 1 Wyświetl ekran.

Kliknij pole wyszukiwania na pasku zadań i wprowadź w nim „Odinstaluj Kyocera Product Library”. Z listy wyników wyszukiwania wybierz pozycję **[Odinstaluj Kyocera Product Library]**. Zostanie uruchomiony kreator deinstalacji oprogramowania.

### NOTATKA

W systemie Windows 8.1 kliknij panel **[Wyszukaj]** i wprowadź w nim „Odinstaluj Kyocera Product Library”. Z listy wyników wyszukiwania wybierz pozycję **[Odinstaluj Kyocera Product Library]**.

## 2 Odinstaluj oprogramowanie.

Zaznacz pole wyboru oprogramowania, które ma zostać odinstalowane.

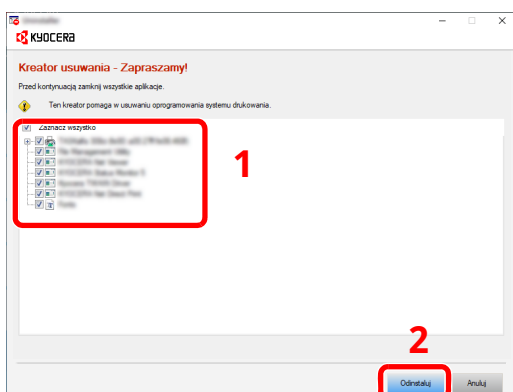

## 3 Zakończ deinstalację.

Jeżeli wyświetlony zostanie komunikat z prośbą o ponowne uruchomienie systemu, należy zrestartować komputer, postępując zgodnie z poleceniami wyświetlanymi na ekranie. Procedura deinstalacji oprogramowania została zakończona.

### NOTATKA

Oprogramowanie można także odinstalować za pomocą narzędzia Web Installer. Aby odinstalować oprogramowanie, na ekranie sieciowego programu instalacyjnego kliknij **[Odinstaluj]** i postępuj zgodnie z wyświetlanymi na ekranie instrukcjami.

## Instalowanie oprogramowania na komputerze Mac

Funkcja drukarki urządzenia może być wykorzystywana także za pomocą komputera Macintosh.

### NOTATKA

- Instalacja w systemie Mac OS może zostać przeprowadzona jedynie przez użytkownika zalogowanego z uprawnieniami administratora.
- W przypadku drukowania z komputera Mac należy ustawić w urządzeniu emulację **[KPDŁ]** lub **[KPDŁ(Auto)]**.
  - ➔ *Podręcznik obsługi – w języku angielskim*
- Aby podłączyć się przez Bonjour, należy włączyć Bonjour w ustawieniach sieciowych urządzenia.
  - ➔ *Podręcznik obsługi – w języku angielskim*
- Na ekranie uwierzytelniania wprowadź nazwę użytkownika i hasło używane do logowania do systemu operacyjnego.
- W przypadku drukowania przy użyciu funkcji AirPrint nie trzeba instalować żadnego oprogramowania.

## 1 Pobierz oprogramowanie z witryny.

- 1 Uruchom przeglądarkę internetową.
- 2 W pasku adresu wprowadź "https://kyocera.info/".

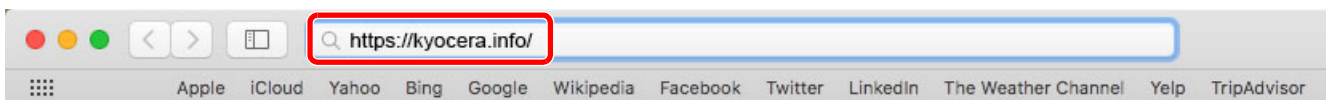

- 3 Wprowadź nazwę produktu i wyszukaj ją, a następnie na liście wyników wyszukiwania wybierz ten produkt.

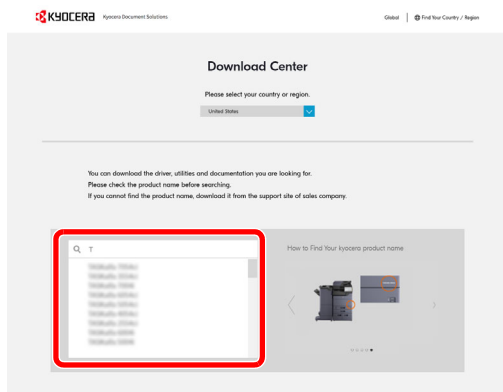

4 W razie potrzeby zmień system operacyjny i ustawienie języka.

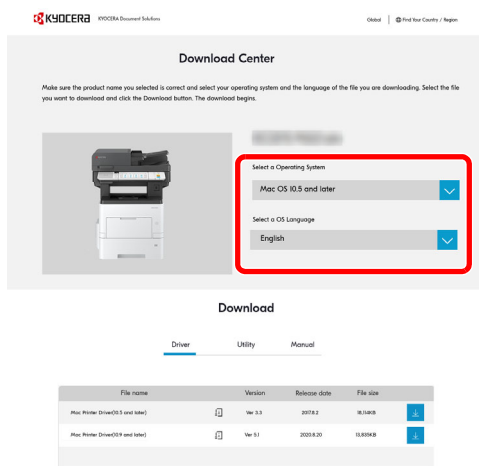

5 Karta Driver > kliknij „Mac Printer Driver(x.x and later)”   
Zostanie pobrany program instalacyjny wybranego oprogramowania.

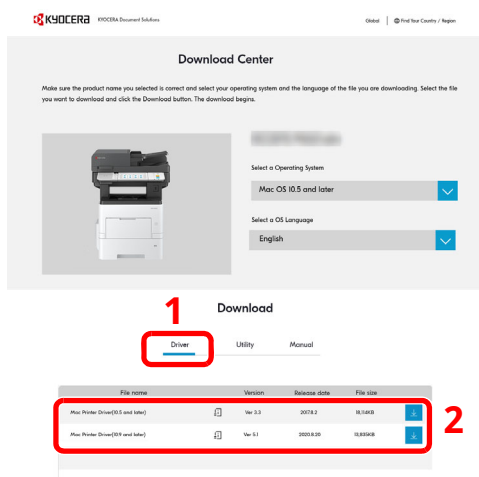

## 2 Zainstaluj sterownik drukarki.

Kliknij dwukrotnie, aby uruchomić pobrany program instalacyjny.

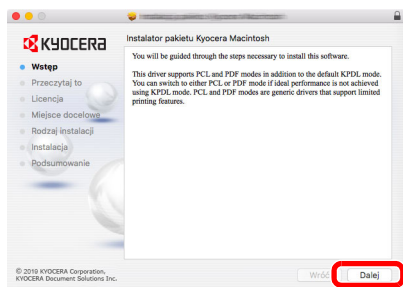

Zainstaluj sterownik drukarki, kierując się instrukcjami programu instalacyjnego.

Procedura instalacji drukarki została zakończona.

Jeżeli stosowane jest połączenie przez gniazdo USB, następuje automatyczne wykrycie i połączenie z urządzeniem.

Jeśli stosowane jest połączenie z użyciem adresu IP, wymagane są poniższe ustawienia.

## 3 Skonfiguruj drukarkę.

1 Otwórz Właściwości systemu i dodaj drukarkę.

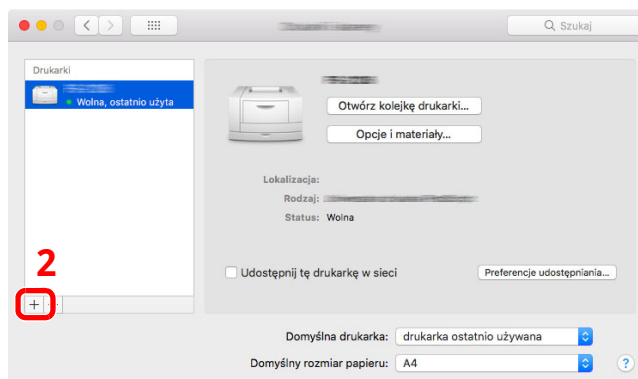
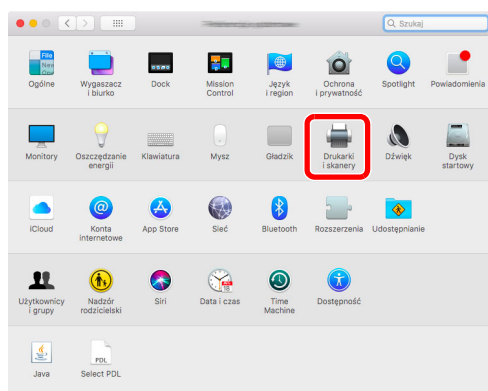

- Wybierz pozycję [**Domyślne**] i kliknij element w polu „Nazwa”, a następnie z listy „Użyj” wybierz sterownik.

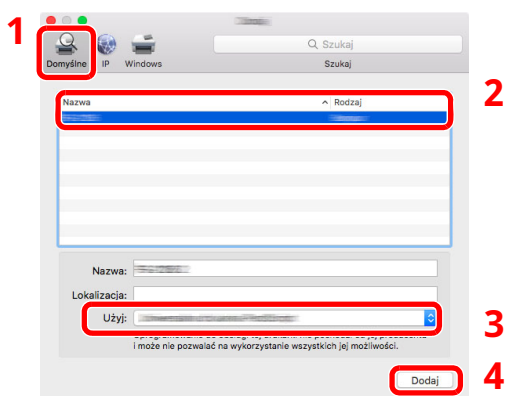

- Wybrane urządzenie zostało dodane.

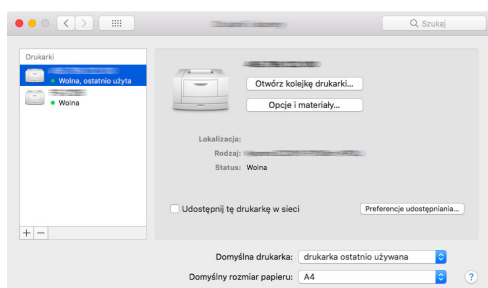

#### NOTATKA

Korzystając z połączenia z użyciem IP, kliknij ikonę IP, aby nawiązać takie połączenie, a następnie wprowadź nazwę hosta lub adres IP. Liczba wprowadzona w polu „Adres” zostanie automatycznie wyświetlona w polu „Nazwa”. W razie potrzeby można to zmienić.

- Wybierz ostatnio dodaną drukarkę i kliknij pozycję [**Opcje i materiały...**], aby wybrać wyposażenie opcjonalne urządzenia.

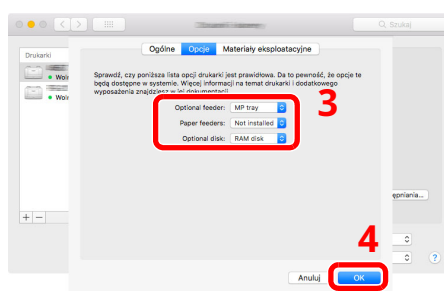
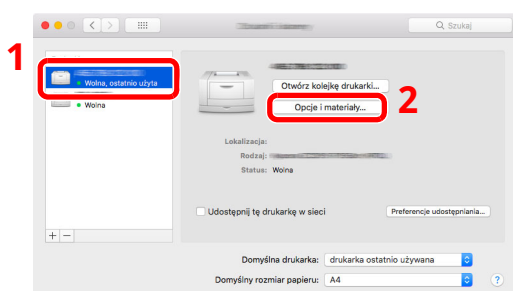

## Konfigurowanie sterownika TWAIN

Zarejestruj urządzenie w sterowniku TWAIN. Przedstawione instrukcje dotyczą elementów interfejsu użytkownika systemu Windows 10.

### 1 Wyświetl ekran.

- 1 Na pasku zadań kliknij pole wyszukiwania i wprowadź w nim „TWAIN Driver Setting”. Z listy wyników wyszukiwania wybierz pozycję [TWAIN Driver Setting].



#### NOTATKA

W systemie Windows 8.1 kliknij panel [Wyszukaj] i wprowadź w nim „TWAIN Driver Setting”. Z listy wyników wyszukiwania wybierz pozycję [TWAIN Driver Setting].

- 2 Kliknij przycisk [Dodaj].

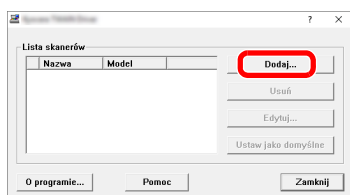

### 2 Skonfiguruj ustawienia sterownika TWAIN.

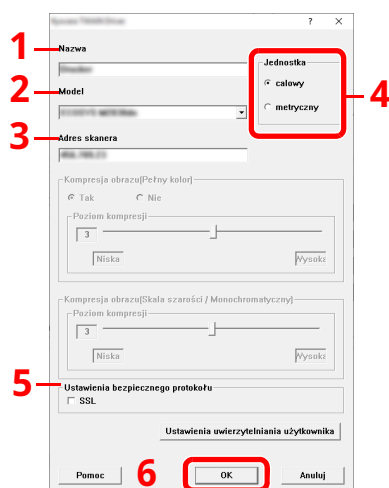

- 1 Wprowadź nazwę urządzenia.
- 2 Z listy wybierz to urządzenie.
- 3 Wprowadź adres IP lub nazwę hosta urządzenia.
- 4 Wybierz jednostki miary.
- 5 W przypadku korzystania z protokołu SSL zaznacz pole wyboru obok tej opcji.
- 6 Kliknij przycisk [OK].



#### NOTATKA

Jeżeli nie jest znany adres IP ani nazwa hosta urządzenia, należy skontaktować się z administratorem.

### 3 Zakończ rejestrację.

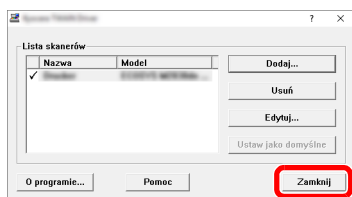

#### NOTATKA

Kliknij przycisk [**Usuń**], aby usunąć dodane urządzenie. Kliknij przycisk [**Edytuj**], aby zmienić nazwę.

## Konfigurowanie sterownika WIA

Zarejestruj urządzenie w sterowniku WIA. Przedstawione instrukcje dotyczą elementów interfejsu użytkownika systemu Windows 10.

### 1 Wyświetl ekran.

- 1 Na pasku zadań kliknij pole wyszukiwania i wprowadź w nim „Wyświetl skanery i aparaty fotograficzne”. Z listy wyników wyszukiwania wybierz pozycję [**Wyświetl skanery i aparaty fotograficzne**], a następnie zostanie wyświetlony ekran Skanery i aparaty fotograficzne.



#### NOTATKA

W systemie Windows 8.1 kliknij panel [**Wyszukaj**] i wprowadź w nim „Wyświetl skanery i aparaty fotograficzne”. Z listy wyników wyszukiwania wybierz pozycję [**Wyświetl skanery i aparaty fotograficzne**], a następnie zostanie wyświetlony ekran Skanery i aparaty fotograficzne.

- 2 Wybierz nazwę tego urządzenia używaną przez sterowniki WIA, a następnie kliknij przycisk [**Właściwości**].

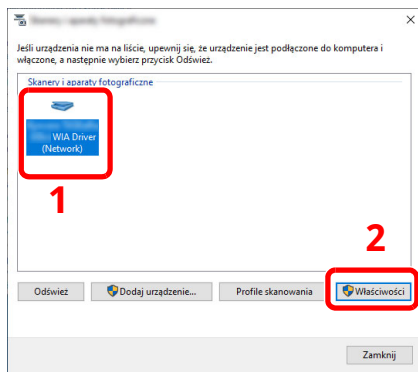

### 2 Skonfiguruj ustawienia sterownika WIA.

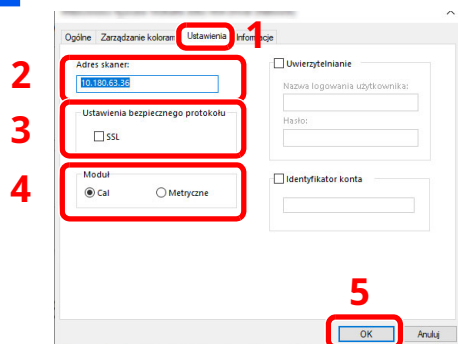

- 1 Przejdź do karty [**Ustawienia**].
- 2 Wprowadź adresy IP lub nazwę hosta urządzenia.
- 3 W przypadku korzystania z protokołu SSL zaznacz pole wyboru obok tej opcji.
- 4 Wybierz jednostki miary.
- 5 Kliknij przycisk [**OK**].



# Sprawdzanie licznika

Sprawdź liczbę wydrukowanych lub zeskanowanych arkuszy.

## 1 Wyświetl ekran.

Klawisz [Początek] > [...] > [Licznik]

## 2 Sprawdź stan licznika.

## Command Center RX

Jeżeli urządzenie jest połączone z siecią, można skonfigurować różne ustawienia za pomocą narzędzia Command Center RX.

W poniższej części opisano, jak rozpocząć pracę z Command Center RX oraz w jaki sposób zmieniać ustawienia zabezpieczeń i nazwę hosta.

### ➔ Command Center RX User Guide

#### NOTATKA

Aby w pełni korzystać z funkcji dostępnych na stronach narzędzia Command Center RX, należy wprowadzić nazwę użytkownika i hasło, a następnie kliknąć przycisk **[Login]**. Po wprowadzeniu wstępnie zdefiniowanego hasła administratora można uzyskać dostęp do wszystkich stron, w tym Skrzynka dokumentów, Książka adresowa i Ustawienia z menu nawigacyjnego.

Ustawienia, które mogą zostać skonfigurowane w Command Center RX przez administratora i zwykłych użytkowników są następujące.

Ustawienie	Opis	Adminis- trator	Zwykły użytkownik
<b>Device Information/ Remote Operation</b>	Służy do wyświetlania informacji o urządzeniu.	<input type="radio"/>	<input type="radio"/>
<b>Job Status</b>	Służy do wyświetlania wszystkich informacji o urządzeniu, w tym zadania drukowania i skanowania, zadania zapisywania, zaplanowane zadania i historii raportów zadań.	<input type="radio"/>	<input type="radio"/>
<b>Document Box</b>	Służy do dodawania lub usuwania skrzynek dokumentów bądź usuwania dokumentów przechowywanych w skrzynce dokumentów.	<input type="radio"/>	<input type="radio"/> *1
<b>Address Book</b>	Służy do tworzenia, edytowania lub usuwania adresów i grup adresów.	<input type="radio"/>	<input type="radio"/> *1
<b>Device Settings</b>	Służy do konfigurowania zaawansowanych ustawień urządzenia.	<input type="radio"/>	-
<b>Function Settings</b>	Służy do konfigurowania zaawansowanych ustawień funkcji.	<input type="radio"/>	-
<b>Network Settings</b>	Służy do konfigurowania zaawansowanych ustawień sieciowych.	<input type="radio"/>	-
<b>Security Settings</b>	Służy do konfigurowania zaawansowanych ustawień zabezpieczeń.	<input type="radio"/>	-
<b>Management Settings</b>	Służy do konfigurowania zaawansowanych ustawień zarządzania.	<input type="radio"/>	-

\*1 Zalogowany użytkownik może nie mieć dostępu do konfiguracji niektórych ustawień, w zależności od swoich uprawnień.

#### NOTATKA

- Funkcje faksu są dostępne wyłącznie w urządzeniach z zainstalowaną funkcją faksu.
- W tym miejscu pominięto informacje na temat ustawień faksu.

### ➔ Podręcznik obsługi faksu

# Uzyskiwanie dostępu do narzędzia Command Center RX

## 1 Wyświetl ekran.

- 1 Uruchom przeglądarkę internetową.
- 2 W pasku adresu wprowadź adres IP urządzenia lub jego nazwę hosta.  
Należy klikać wymienione elementy w przedstawionej kolejności, aby sprawdzić adres IP urządzenia i nazwę hosta.  
Wybierz pozycję [**Device Information**] na ekranie startowym > [**Identification/Wired Network**]  
Przykłady: `https://10.180.81.3/` (adres IP)  
`https://MFP001` (jeśli nazwa hosta to „MFP001”)

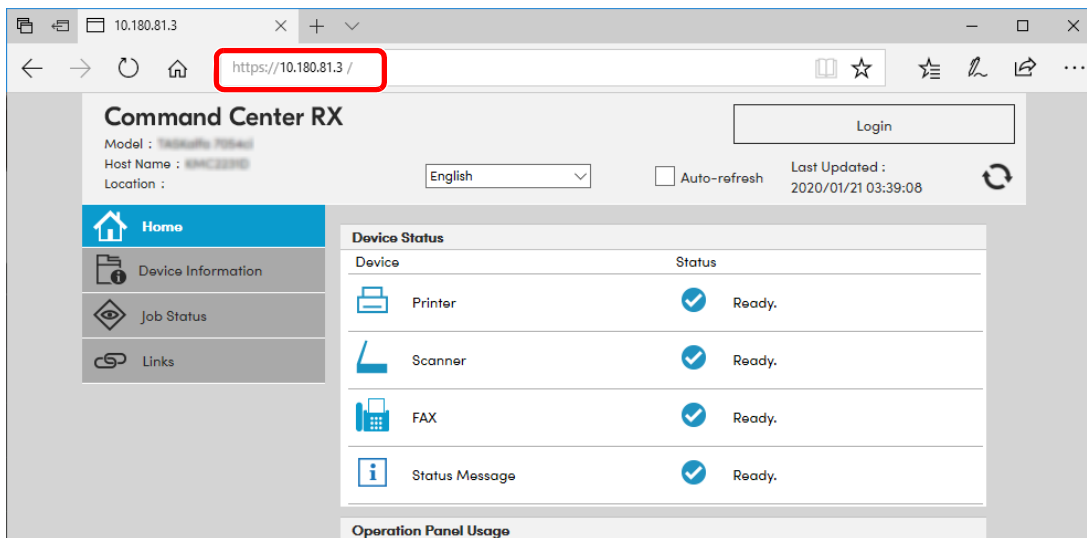

Na stronie sieci Web zostaną wyświetlone podstawowe informacje o urządzeniu i o narzędziu Command Center RX, a także ich bieżący stan.

### NOTATKA

Jeżeli zostanie wyświetlony ekran „There is a problem with this website's security certificate.”, należy skonfigurować certyfikat.

#### ➔ **Command Center RX User Guide**

Można także kontynuować operację bez konfigurowania certyfikatu.

## 2 Skonfiguruj funkcję.

Wybierz kategorię w pasku nawigacyjnym po lewej stronie ekranu.

### NOTATKA

Aby w pełni korzystać z funkcji dostępnych na stronach narzędzia Command Center RX, należy wprowadzić nazwę użytkownika i hasło, a następnie kliknąć przycisk [**Login**]. Po wprowadzeniu wstępnie zdefiniowanego hasła administratora można uzyskać dostęp do wszystkich stron, w tym Skrzynka dokumentów, Książka adresowa i Ustawienia z menu nawigacyjnego.

## Zmiana ustawień zabezpieczeń

### 1 Wyświetl ekran.

- 1 Uruchom przeglądarkę internetową.
- 2 W pasku adresu wprowadź adres IP urządzenia lub jego nazwę hosta.  
Należy klikać wymienione elementy w przedstawionej kolejności, aby sprawdzić adres IP urządzenia i nazwę hosta.  
Wybierz pozycję **[Device Information]** na ekranie startowym > **[Identification/Wired Network]**
- 3 Zaloguj się z uprawnieniami administratora.

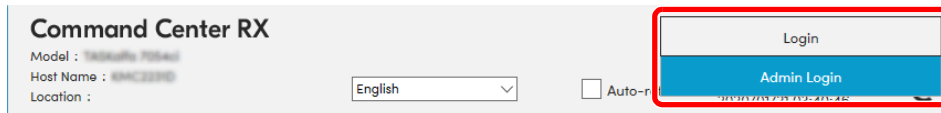

- 4 Kliknij pozycję **[Security Settings]**.

### 2 Skonfiguruj ustawienia zabezpieczeń.

Z menu **[Security Settings]** wybierz polecenie odpowiadające ustawieniom, które mają być skonfigurowane.

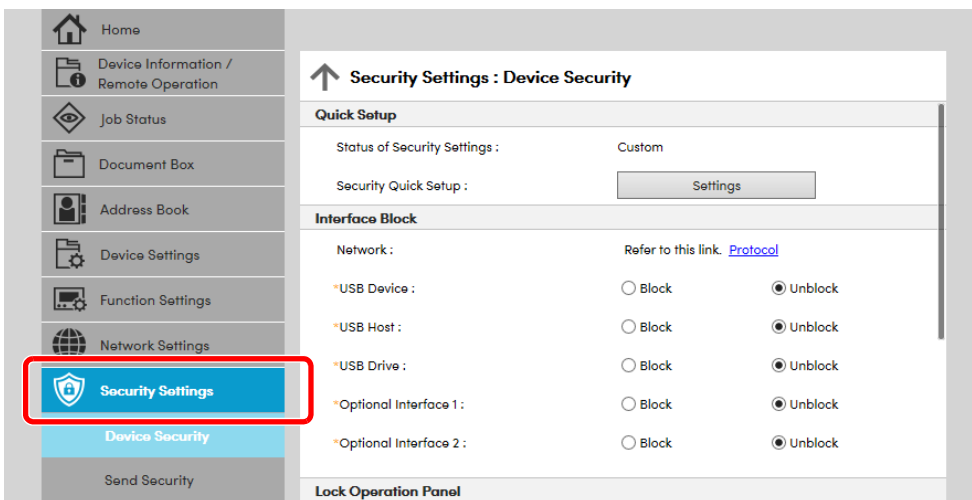

#### NOTATKA

Aby uzyskać szczegółowe informacje na temat certyfikatów, patrz:

➔ **Command Center RX User Guide**

## Zmiana informacji o urządzeniu

### 1 Wyświetl ekran.

- 1 Uruchom przeglądarkę internetową.
- 2 W pasku adresu wprowadź adres IP urządzenia lub jego nazwę hosta.  
Należy klikać wymienione elementy w przedstawionej kolejności, aby sprawdzić adres IP urządzenia i nazwę hosta.  
Wybierz pozycję **[Device Information]** na ekranie startowym > **[Identification/Wired Network]**
- 3 Zaloguj się z uprawnieniami administratora.

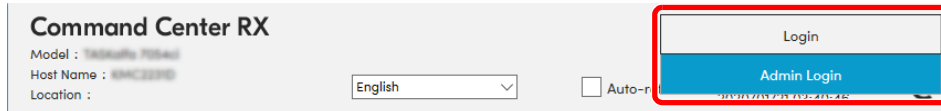

- 4 Z menu **[Device Settings]** wybierz pozycję **[System]**.

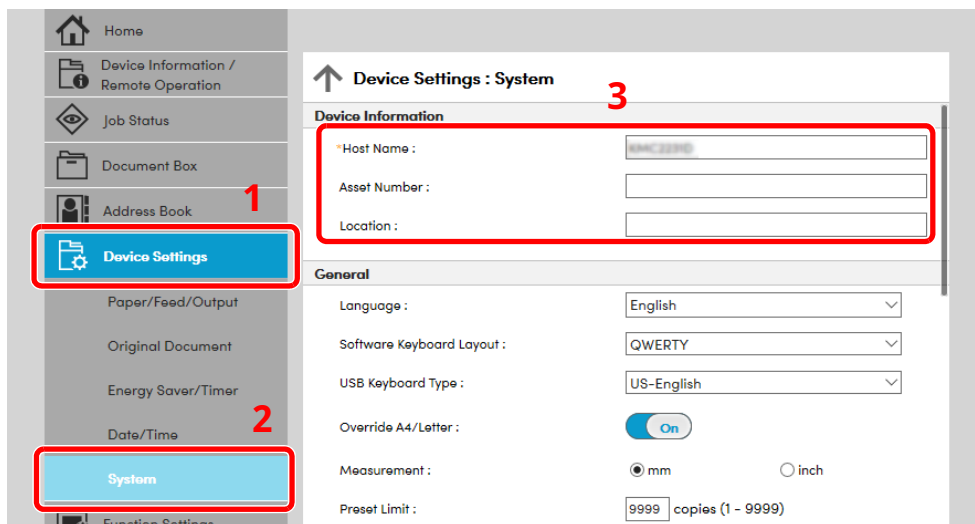

### 2 Wprowadź nazwę hosta.

Wprowadź informacje o urządzeniu, a następnie kliknij przycisk **[Submit]**.

#### ✓ WAŻNE

Po zmianie ustawień uruchom ponownie sieć albo wyłącz i ponownie włącz urządzenie.

Aby ponownie uruchomić kartę sieciową, należy wybrać pozycję **[Reset]** z menu **[Management Settings]**, a następnie pozycję **[Restart Network]** w „Restart”.

# 3 Przygotowanie przed rozpoczęciem użytkowania

W tym rozdziale opisano następujące czynności.

Ładowanie papieru .....	3-2
Środki ostrożności dotyczące ładowania papieru .....	3-3
Ładowanie do kaset .....	3-4
Ładowanie papieru o rozmiarze Statement do kaset (Tylko modele calowe ECOSYS MA6000ifx/ ECOSYS MA5500ifx) .....	3-8
Ładowanie papieru na tacę uniwersalną .....	3-11
Określanie rozmiaru papieru i typu nośnika .....	3-15
Ogranicznik papieru .....	3-17
Przygotowanie do wysyłania dokumentu do folderu udostępnionego na komputerze .....	3-18
Notowanie nazwy komputera i pełnej nazwy komputera .....	3-18
Notowanie nazwy użytkownika i nazwy domeny .....	3-19
Tworzenie folderu udostępnionego i notowanie danych folderu udostępnionego .....	3-20
Konfigurowanie zapory systemu Windows .....	3-24

## Ładowanie papieru

Załaduj papier do kaset i na tacę uniwersalną.

Informacje o metodzie ładowania papieru w każdej kasecie znajdują się poniżej.

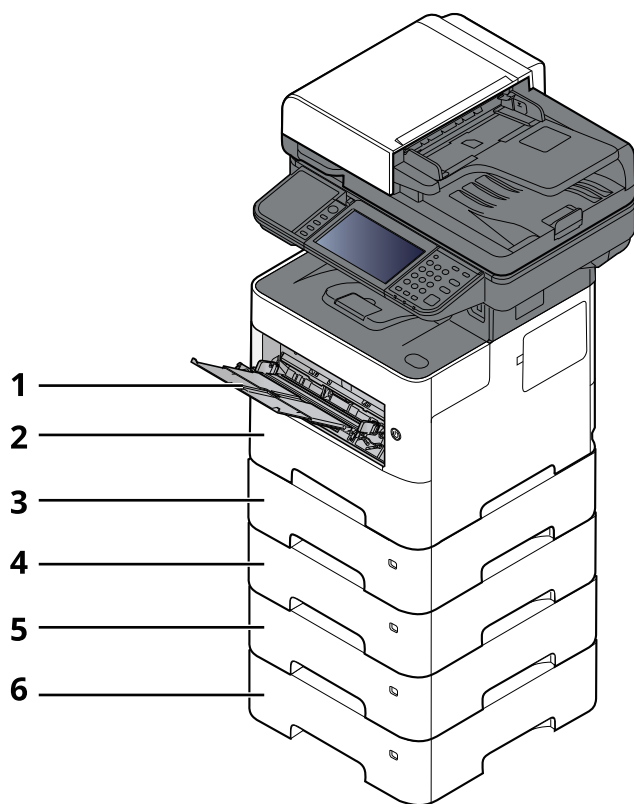

Nr	Nazwa	Strona
1	Taca uniwersalna	<a href="#">strona 3-11</a>
2	Kaseta 1	<a href="#">strona 3-4</a>
3	Kaseta 2	<a href="#">strona 3-4</a>
4	Kaseta 3	<a href="#">strona 3-4</a>
5	Kaseta 4	<a href="#">strona 3-4</a>
6	Kaseta 5	<a href="#">strona 3-4</a>



### NOTATKA

- Liczba arkuszy mieszczących się w kasetach zależy od warunków panujących w otoczeniu urządzenia i rodzaju papieru.
- Nie należy stosować papieru do drukarek atramentowych ani żadnego innego rodzaju papieru ze specjalną powłoką powierzchniową. (Papier takiego rodzaju może zaciąć się w drukarce lub powodować inne problemy).

## Środki ostrożności dotyczące ładowania papieru

Otwierając nową ryzę papieru, przewertuj kartki w sposób pokazany poniżej, tak by rozdzielić arkusze od siebie przed umieszczeniem ich w podajniku.

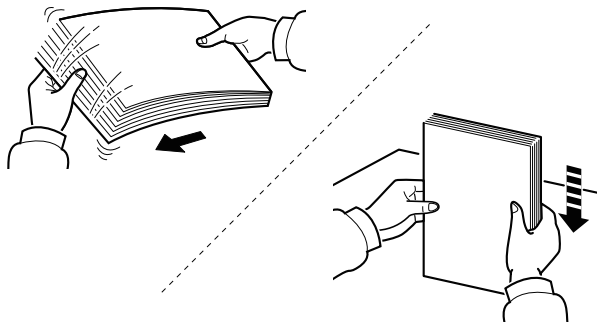

Przekartkuj papier i wyrównaj na prostej powierzchni.

Zwróć również uwagę na poniższe wskazówki.

- Jeżeli papier jest pomarszczony lub zgięty, przed załadowaniem należy go wygładzić. Pognięte lub pomarszczone arkusze mogą spowodować zacięcie.
- Unikaj wystawiania papieru na wysoką temperaturę i wysoką wilgotność, ponieważ wilgoć zawarta w papierze może powodować problemy. Po załadowaniu papieru na tacę uniwersalną lub do kaset, pozostałe arkusze należy szczelnie zabezpieczyć w ich opakowaniu.
- Jeżeli urządzenie nie będzie używane przez dłuższy czas, zabezpiecz pozostały papier przed wilgocią, wyjmując go z kaset urządzenia i zamykając szczelnie w opakowaniu.

### ✓ WAŻNE

**Jeżeli kopiowanie odbywa się papierze używanym (już wcześniej wykorzystanym do drukowania), nie można stosować arkuszy zszytych lub spiętych razem. Może to doprowadzić do uszkodzenia urządzenia lub niskiej jakości obrazu.**

### 🧠 NOTATKA

W przypadku korzystania ze specjalnego papieru, np. firmowego, z nadrukowanymi nagłówkami, logo lub nazwą firmy albo z otworami, należy zapoznać się z sekcją:

➔ *Podręcznik obsługi – w języku angielskim*



## Ładowanie do kaset

Do kaset można załadować papier zwykły, makulaturowy albo kolorowy.

Liczba arkuszy, które można załadować do każdej z kaset, przedstawiona jest poniżej.

Kaseta	Liczba arkuszy
Kasety od 1 do 5	500 arkuszy (papier zwykły: 80 g/m <sup>2</sup> )

Szczegółowe informacje na temat obsługiwanych formatów papieru znaleźć można w:

➔ *Podręcznik obsługi – w języku angielskim*

### NOTATKA

Papier A6 można ładować tylko do kasety 1 urządzeń ECOSYS MA6000ifx/ECOSYS MA5500ifx.

Informacje na temat ustawień rodzaju papieru znaleźć można w:

➔ *Podręcznik obsługi – w języku angielskim*

### WAŻNE

- Do kaset można włożyć papier o gramaturze od 60 do 120 g/m<sup>2</sup>.
- Nie należy ładować do kaset papieru cięższego niż 120 g/m<sup>2</sup>. Jeżeli papier jest cięższy niż 120 g/m<sup>2</sup>, należy użyć tacy uniwersalnej.

## 1 Wyciągnij kasetę całkowicie z urządzenia.

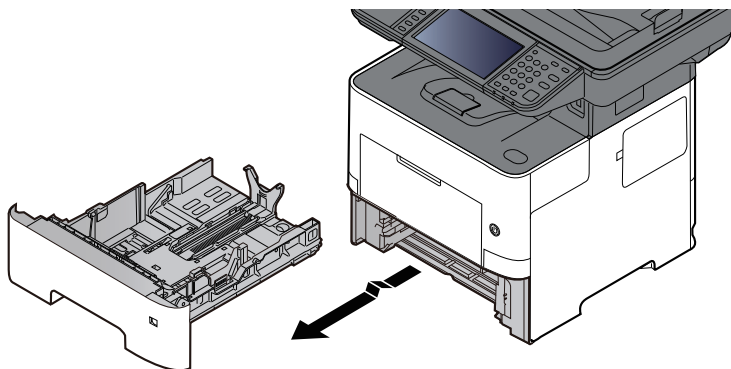

### NOTATKA

Podczas wyciągania kasety z urządzenia należy sprawdzić, czy jest podparta i czy nie wypadnie.

## 2 Ustaw rozmiar kasety.

- 1 Wyreguluj pozycję prowadnic szerokości papieru po lewej i prawej stronie kasety. Naciśnij prowadnice szerokości papieru i przesunij je, dopasowując do rozmiaru papieru.

Rozmiary papieru są oznaczone na kasecie.

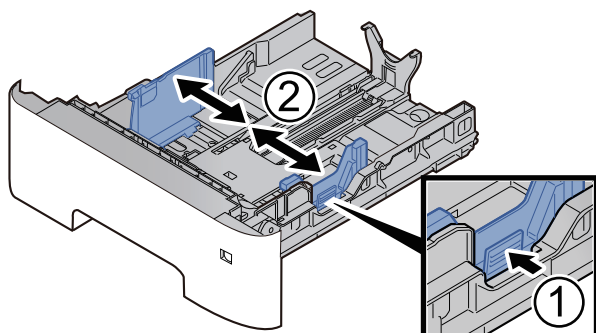

- 2 Wyreguluj prowadnicę długości papieru według rozmiaru używanego papieru. Naciśnij prowadnicę długości papieru i przesunij je, dopasowując do rozmiaru papieru.

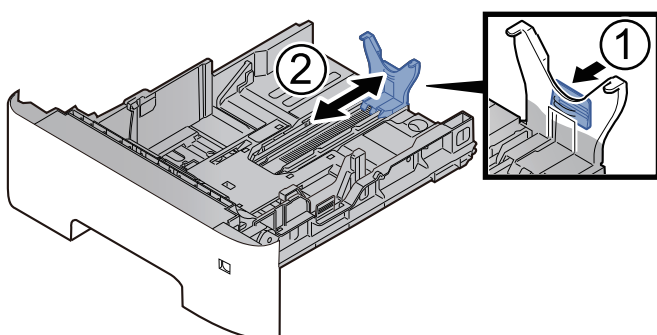

### NOTATKA

Jeżeli używany będzie papier o długości większej niż rozmiar A4, pociągnij prowadnicę długości papieru do tyłu.

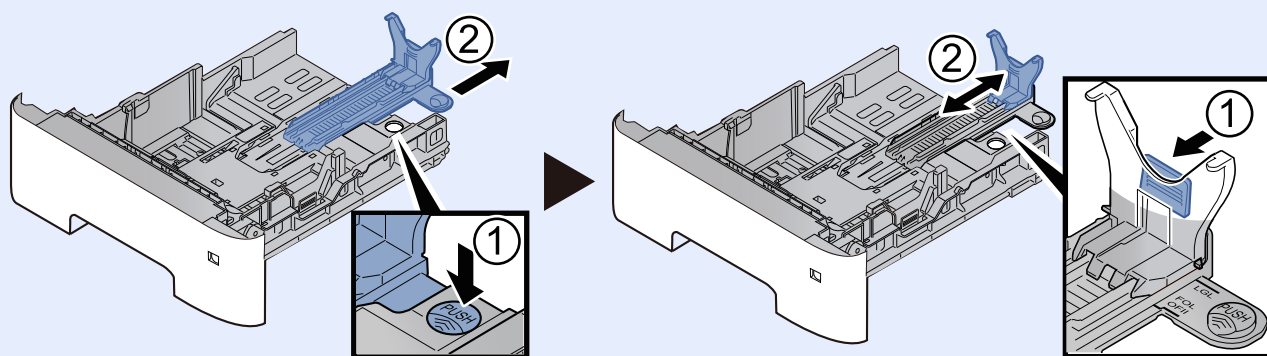

- Przekręć pokrętkę rozmiaru, tak aby rozmiar używanego papieru pojawił się w okienku rozmiaru papieru.

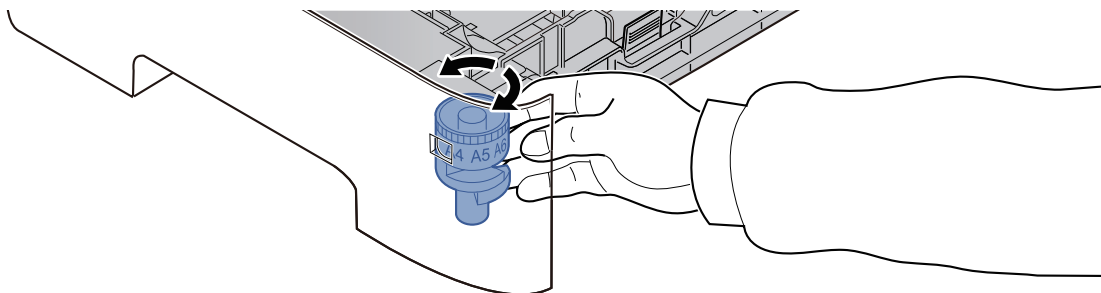

#### NOTATKA

Gdy pokrętkę rozmiaru ustawiono na „Other”, rozmiar papieru należy ustawić w panelu operacyjnym urządzenia.

➔ Patrz Podręcznik obsługi – w języku angielskim.

- 3 Naciśnij płytę dolną tak, aby się zablokowała. (Tylko ECOSYS MA4500ix/ ECOSYS MA4500ifx)**

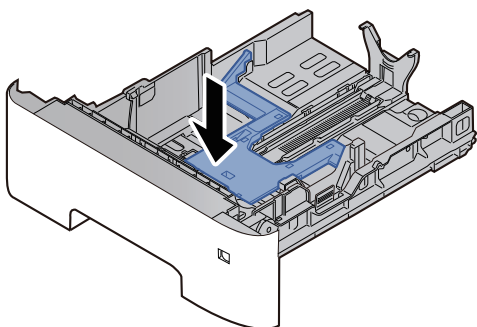

- 4 Włóż papier.**

- Przekartkuj papier i wyrównaj na prostej powierzchni, aby uniknąć zacięć papieru i krzywego wydruku.
- Włóż papier do kasety.

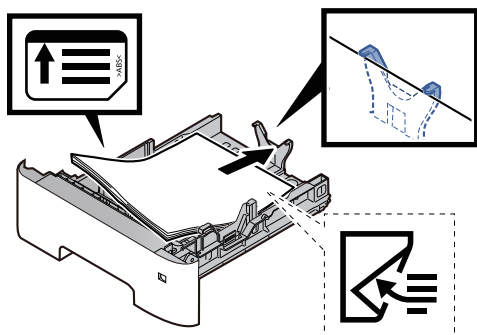

✓ **WAŻNE**

- Załaduj papier stroną do zadrukowania ułożoną do dołu.
- Po wyjęciu papieru z opakowania należy przewertować kartki przed włożeniem ich do kasety.
- ➔ [Środki ostrożności dotyczące ładowania papieru \(strona 3-3\)](#)
- Przed załadowaniem papieru należy upewnić się, że nie jest on pofałdowany ani zgięty. Pogięte lub pomarszczone arkusze mogą spowodować zacięcie papieru.
- Należy upewnić się, że załadowany papier nie przekracza wskaźnika poziomu (patrz ilustracja powyżej).
- Jeżeli papier zostanie załadowany bez dostosowywania prowadnic szerokości i długości papieru, może to spowodować krzywe podawanie papieru lub jego zacięcie.

**5** Delikatnie wepchnij kasetę z powrotem do środka.

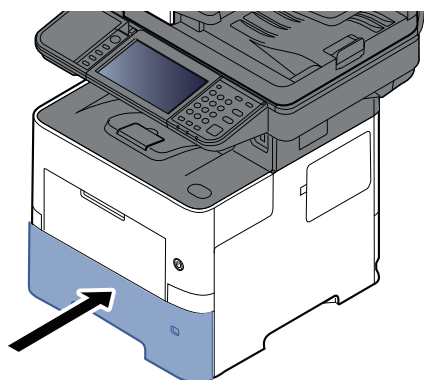

**6** Za pomocą panelu operacyjnego określ rodzaj załadowanego do kasety papieru.

- ➔ [Rozmiar papieru i typ nośnika w kasetach \(strona 3-15\)](#)

## Ładowanie papieru o rozmiarze Statement do kaset (Tylko modele calowe ECOSYS MA6000ifx/ECOSYS MA5500ifx)

Załaduj papier o rozmiarze Statement do kaset. Procedura zostanie opisana na przykładzie kasety 1.

### 1 Wyciągnij kasetę całkowicie z urządzenia.

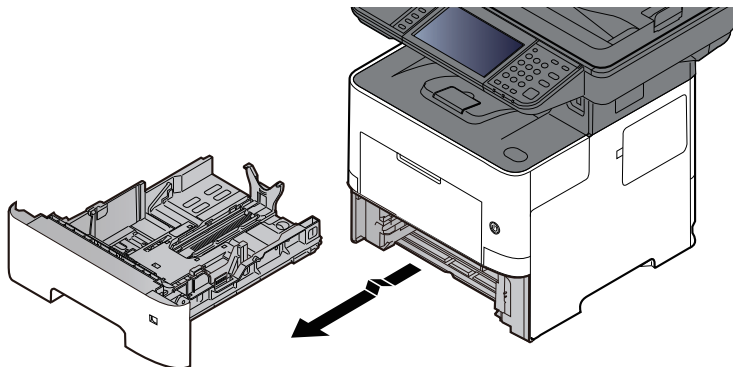

#### NOTATKA

Podczas wyciągania kasety z urządzenia należy sprawdzić, czy jest podparta i czy nie wypadnie.

### 2 Ustaw rozmiar kasety.

- 1 Wyreguluj pozycję prowadnic szerokości papieru po lewej i prawej stronie kasety. Naciśnij prowadnice szerokości papieru i przesunij je, dopasowując do rozmiaru papieru Letter/Legal.

Rozmiary papieru są oznaczone na kasecie.

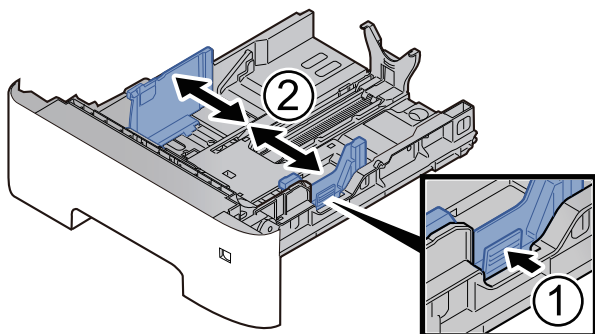

- 2 Wyreguluj prowadnicę długości papieru według rozmiaru używanego papieru. Naciśnij prowadnicę długości papieru i przesunij je, dopasowując do rozmiaru papieru A6.

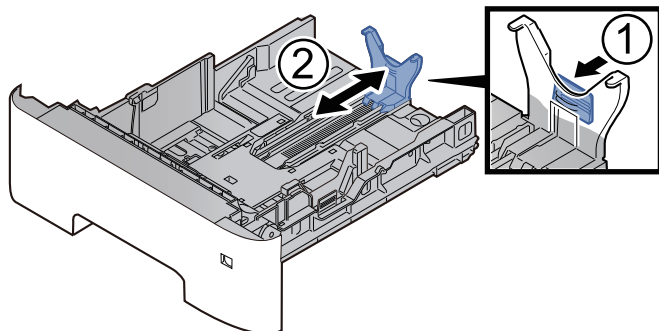

- 3 Zamocuj dodatkową prowadnicę do prowadnicy długości papieru, jak pokazano na ilustracji.

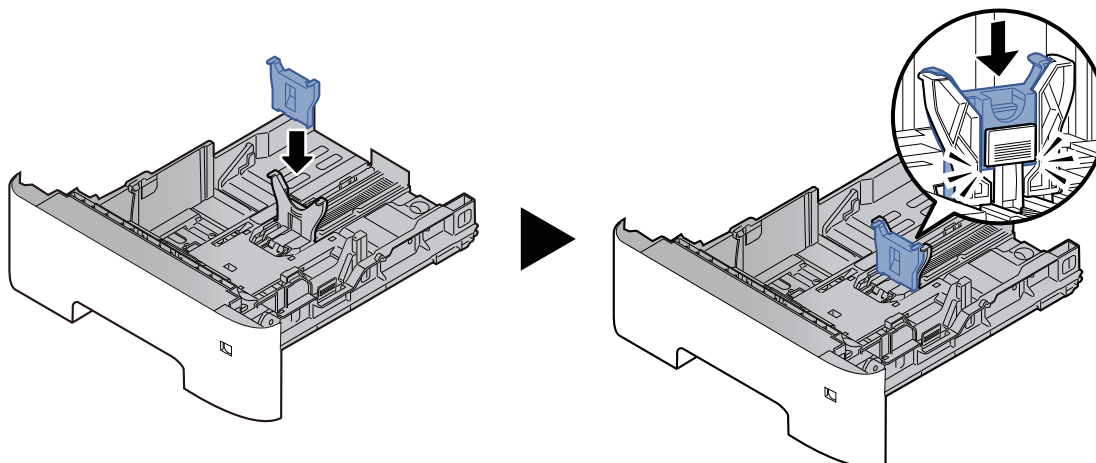

- 4 Obróć pokrętko rozmiaru, tak aby w okienku rozmiaru papieru pojawił się napis „Other” (Inny).

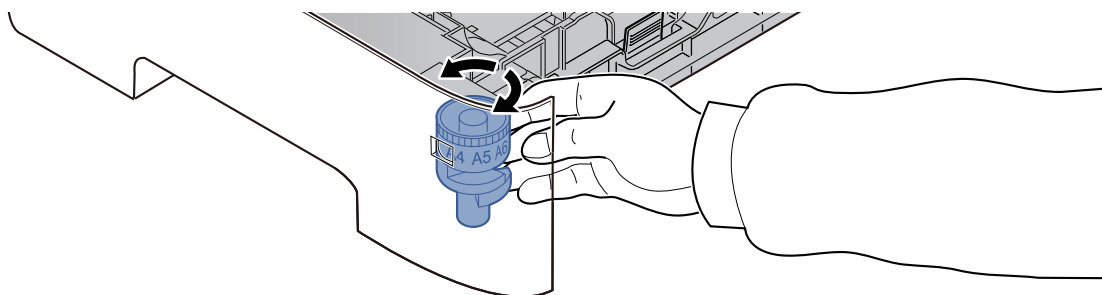

### 3 Włóż papier.

- 1 Przekartkuj papier i wyrównaj na prostej powierzchni, aby uniknąć zacięć papieru i krzywego wydruku.
- 2 Włóż papier do kasety.

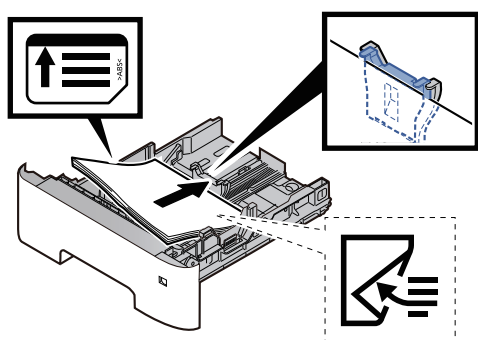

#### ✓ WAŻNE

- Załaduj papier stroną do zadrukowania ułożoną do dołu.
- Po wyjęciu papieru z opakowania należy przewertować kartki przed włożeniem ich do kasety.
- ➔ [Środki ostrożności dotyczące ładowania papieru \(strona 3-3\)](#)
- Przed załadowaniem papieru należy upewnić się, że nie jest on pofałdowany ani zgięty. Pogięte lub pomarszczone arkusze mogą spowodować zacięcie papieru.
- Należy upewnić się, że załadowany papier nie przekracza wskaźnika poziomu (patrz ilustracja powyżej).
- Jeżeli papier zostanie załadowany bez dostosowywania prowadnic szerokości i długości papieru, może to spowodować krzywe podawanie papieru lub jego zacięcie.

#### 4 Delikatnie wepchnij kasetę z powrotem do środka.

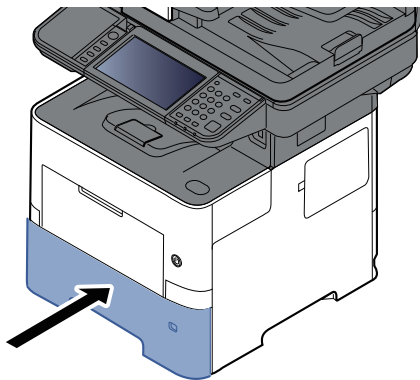

#### 5 Za pomocą panelu operacyjnego określ rodzaj załadowanego do kasety papieru.

➔ [Rozmiar papieru i typ nośnika w kasetach \(strona 3-15\)](#)

##### NOTATKA

Demontując dodatkową prowadnicę, należy przytrzymać prowadnicę długości, a dopiero potem zdemontować dodatkową prowadnicę.

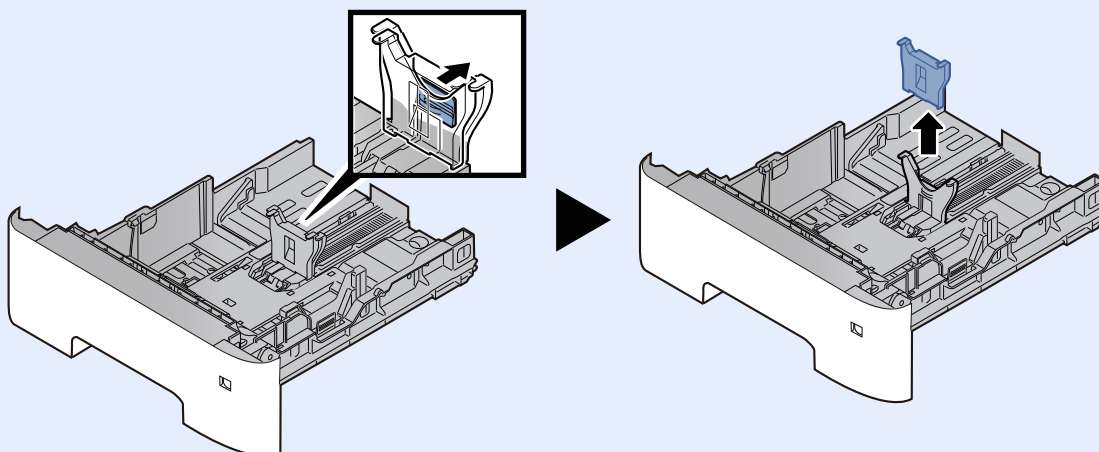

## Ładowanie papieru na tacę uniwersalną

Taca uniwersalna mieści do 100 arkuszy papieru zwykłego (80 g/m<sup>2</sup>).

Szczegółowe informacje na temat obsługiwanych formatów papieru znaleźć można w:

➔ *Podręcznik obsługi – w języku angielskim*

Informacje na temat ustawień rodzaju papieru znaleźć można w:

➔ *Podręcznik obsługi – w języku angielskim*

Drukując na jakimkolwiek papierze specjalnym, zawsze należy korzystać z tacy uniwersalnej.

### ✓ WAŻNE

- **Jeżeli używany jest papier o gramaturze 106 g/m<sup>2</sup> lub większej, należy ustawić typ nośnika na Gruby i wprowadzić gramaturę używanego papieru.**
- **Podczas drukowania należy usuwać folię z tacy wewnętrznej. Pozostawienie arkuszy folii w tacy wewnętrznej może spowodować zacięcie papieru.**

Pojemność tacy uniwersalnej jest następująca.

- Papier zwykły (80 g/m<sup>2</sup>), makulaturowy lub kolorowy: 100 arkuszy
- Papier gruby (106 do 220 g/m<sup>2</sup>): 5 arkuszy
- Gruby papier (104,7 g/m<sup>2</sup>): 100 arkuszy
- Hagaki (karton): 1 arkuszy
- Koperta DL, Koperta C5, Koperta #10, Koperta #9, Koperta #6 3/4, Koperta Monarch, Youkei 4, Youkei 2: 5 arkuszy
- Folia OHP: 1 arkusz

### 💡 NOTATKA

- Ładując papier o niestandardowym rozmiarze, wprowadź jego rozmiar zgodnie z poleceniami zawartymi w:  
➔ [Rozmiar papieru i typ nośnika dla tacy uniwersalnej \(ustawienia tacy uniwersalnej\) \(strona 3-16\)](#)
- Używając papieru specjalnego (folia lub papier gruby), należy wybrać typ nośnika zgodnie z poleceniami zawartymi w sekcji:  
➔ [Rozmiar papieru i typ nośnika dla tacy uniwersalnej \(ustawienia tacy uniwersalnej\) \(strona 3-16\)](#)

## 1 Otwórz tacę uniwersalną.

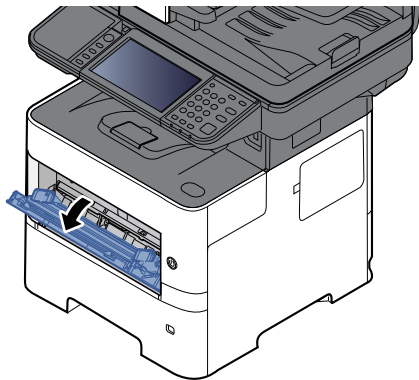



## 2 Wyciągnij podpórkę tacy uniwersalnej.

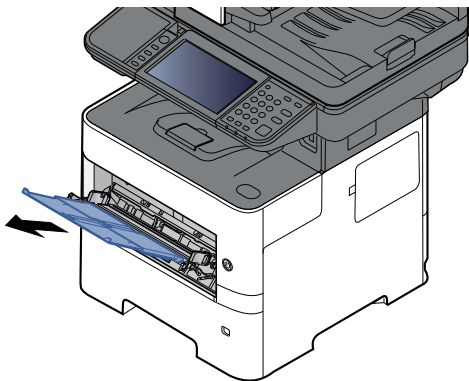

## 3 Ustaw rozmiar tacy uniwersalnej.

Na tacy uniwersalnej oznaczone są rozmiary papieru.

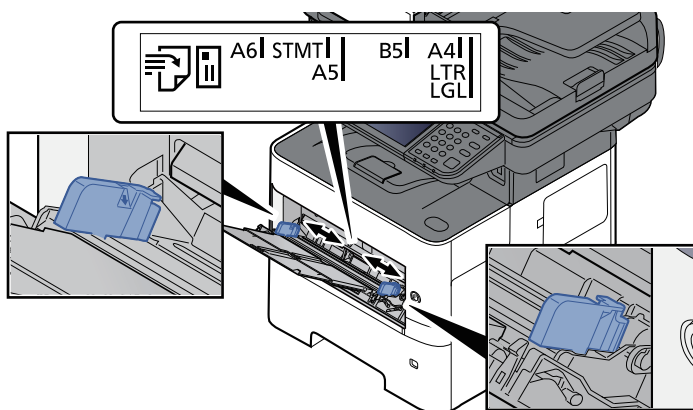

## 4 Włóż papier.

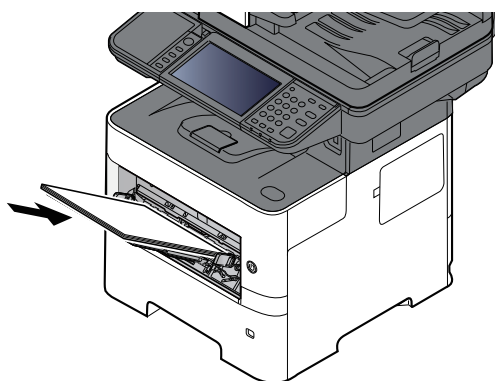

Wsuń papier wzdłuż prowadnic do tacy, aż do oporu.

Po wyjęciu papieru z opakowania należy przewertować kartki przed włożeniem ich do tacy uniwersalnej.

➔ [Środki ostrożności dotyczące ładowania papieru \(strona 3-3\)](#)

✔ **WAŻNE**

- Ładując papier, zwróć uwagę, aby był odwrócony do góry stroną przeznaczoną do zadruku.
- Pozginany papier należy wygładzić przed włożeniem.
- W przypadku ładowania papieru na tacę uniwersalną należy sprawdzić przed załadowaniem papieru, czy na tacy nie pozostał papier z poprzednich zadań. Jeżeli na tacy uniwersalnej pozostała niewielka liczba papieru, aby go uzupełnić, należy najpierw zdjąć pozostały papier z tacy i dołączyć go do nowego papieru przed załadowaniem na tacę.
- Jeżeli istnieje szpara między papierem i prowadnicami szerokości papieru, należy ustawić ponownie prowadnice tak, aby były dopasowane do papieru. Pozwoli to uniknąć nierównego podawania i zacinania papieru.
- Należy upewnić się, że załadowany papier nie przekracza wskaźnika poziomu (patrz ilustracja powyżej).

## 5 Za pomocą panelu operacyjnego określ rodzaj załadowanego do tacy uniwersalnej.

- ➔ [Rozmiar papieru i typ nośnika dla tacy uniwersalnej \(ustawienia tacy uniwersalnej\) \(strona 3-16\)](#)

## Ładowanie kopert lub kartonu na tacę uniwersalną

Papier należy załadować stroną do zadrukowania ułożoną do góry. Aby uzyskać więcej informacji o procedurze drukowania, patrz:

➔ **Printer Driver User Guide**

Przykład: podczas drukowania adresu.

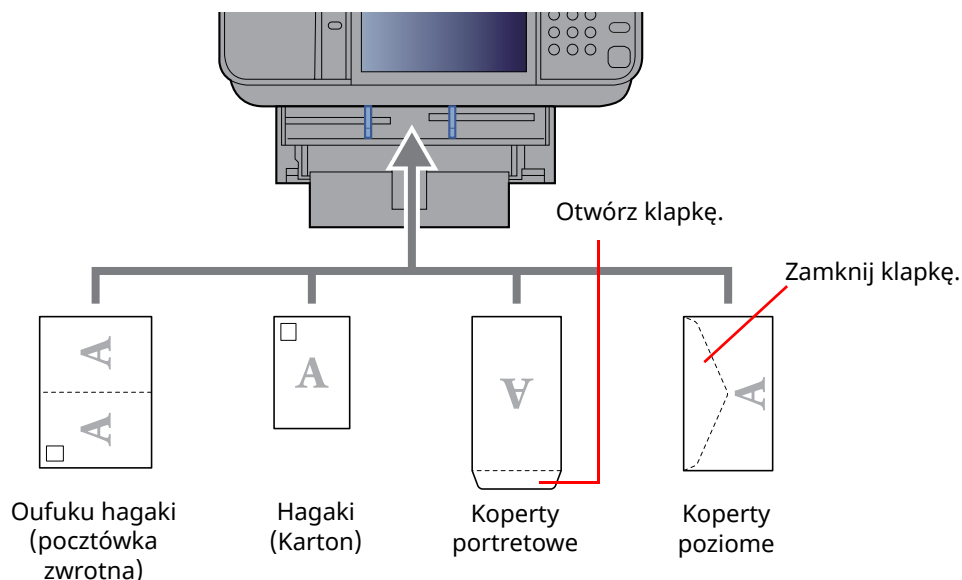

### ✓ WAŻNE

- Stosuj Oufuku hagaki (pocztówka zwrotna) bez zagięć.
- Sposób ładowania kopert (orientacja i ułożenie) zależy od ich rodzaju. Należy upewnić się, że koperta została włożona prawidłowo. W przeciwnym razie koperta zostanie nadrukowana w złym kierunku lub na złej stronie.

### 💡 NOTATKA

Przy wkładaniu kopert na tacę uniwersalną wybierz rodzaj koperty, stosując się do wskazówek zawartych w:

➔ [Rozmiar papieru i typ nośnika dla tacy uniwersalnej \(ustawienia tacy uniwersalnej\) \(strona 3-16\)](#)

## Określanie rozmiaru papieru i typu nośnika

Domyślne ustawienie rozmiaru papieru dla kasety 1, tacy uniwersalnej i opcjonalnego podajnika papieru (kasety 2 i 5) to „A4” i „Letter”, natomiast domyślne ustawienie typu nośnika to „Zwykły”.

Aby zmienić typ papieru umieszczonego w kasetach, należy określić ustawienie rozmiaru papieru i typu nośnika.

### 1 Wyświetl ekran.

Klawisz [Początek] > [...] > [Menu systemu] > [Ustawienia urządzenia] > [Podawanie papieru] > wybierz kasetę

### 2 Wybierz rozmiar i rodzaj papieru.

#### Rozmiar papieru i typ nośnika w kasetach

Umożliwia określenie rozmiaru papieru i typu nośnika papieru, który ma zostać zastosowany w kasetach.

#### NOTATKA

Opcje [Kaseta 2] do [Kaseta 5] są wyświetlane, gdy zainstalowany jest następujący opcjonalny podajnik papieru.

[Kaseta 2]: Podajnik papieru (550 arkuszy)

[Kaseta 3]: Podajnik papieru (550 arkuszy)

[Kaseta 4]: Podajnik papieru (550 arkuszy)

[Kaseta 5]: Podajnik papieru (550 arkuszy)

Pozycja	Opis
Rozmiar papieru <sup>*1</sup>	Wybierz jeden ze standardowych rozmiarów metrycznych. <b>Wartości</b> <b>Kaseta 1:</b> A4 <sup>*2</sup> , A5-R <sup>*2</sup> , A5 <sup>*3</sup> , A6 <sup>*2*3</sup> , B5 <sup>*2</sup> , B6 <sup>*3</sup> , Folio, 216,0 mm × 340,0 mm, Letter <sup>*2</sup> , Legal <sup>*2</sup> , Statement, Statement-R <sup>*2</sup> , Executive, Oficio II, 16K, ISO B5, Koperta DL <sup>*2</sup> , Koperta C5, Oufuku Hagaki <sup>*2</sup> , Niestandard. <sup>*4</sup> <b>Kasety od 2 do 5:</b> A4 <sup>*2</sup> , A5 <sup>*2</sup> , B5 <sup>*2</sup> , B6, Folio, 216,0 mm × 340,0 mm, Letter <sup>*2</sup> , Legal <sup>*2</sup> , Statement, Executive, Oficio II, 16K, ISO B5, Koperta #10, Koperta #9, Koperta #6, Koperta Monarch, Koperta DL, Koperta C5, Oufuku Hagaki, Youkei 4, Youkei 2, Younaga 3, Nagagata 3, Niestandard. <sup>*4</sup>
Typ nośnika <sup>*5</sup>	Służy do wyboru typu nośnika. <b>Wartości</b> <b>Kaseta 1:</b> Zwykły, Szorstki, Makulaturowy, Zadrukowany <sup>*6</sup> , Czerpany, Kolorowy, Dziurkowany <sup>*6</sup> , Z nagłówkiem <sup>*6</sup> , Wys. jakość, Niestand. 1-8 <b>Kasety od 2 do 5:</b> Zwykły, Szorstki, Makulaturowy, Zadrukowany <sup>*6</sup> , Czerpany, Kolorowy, Dziurkowany <sup>*6</sup> , Z nagłówkiem <sup>*6</sup> , Koperta, Wys. jakość, Niestand. 1-8

\*1 Ustawia się, tylko jeżeli pokrętko rozmiaru na kasecie jest ustawione w pozycji „Other”.

\*2 Rozmiar papieru w kasecie jest wykrywany automatycznie.

\*3 Tylko ECOSYS MA6000ifx/ECOSYS MA5500ifx.

\*4 Rozmiary niestandardowe papieru ustawia się dla każdej kasety osobno.

\*5 Ustawianie rodzaju nośnika innego niż zwykły opisano w rozdziale:

➔ *Podręcznik obsługi – w języku angielskim*

Jeżeli jako typ nośnika zostanie ustawiona nieobsługiwana przez kasetę gramatura papieru, typ nośnika nie zostanie wyświetlony.

\*6 Aby drukować na papierze zadrukowanym, dziurkowanym lub papierze z nagłówkiem:

➔ *Podręcznik obsługi – w języku angielskim*

 **NOTATKA**

- Odbierane fakсы można drukować na następujących rodzajach nośników: zwykły, etykiety, makulaturowy, czerpany, kalka, kolorowy, koperta, gruby, o wysokiej jakości, szorstki oraz niestandardowy od 1 do 8.
- Rozmiar papieru w kasecie używanej do drukowania odbieranych faksów należy ustawić w sposób następujący:  
Modele calowe: Letter, Legal, Statement  
Modele metryczne: A4, B5, A5, Folio  
Jeżeli powyższe ustawienie zostanie zmienione, drukowanie faksów nie będzie możliwe.

**Rozmiar papieru i typ nośnika dla tacy uniwersalnej (ustawienia tacy uniwersalnej)**

Umożliwia określenie rozmiaru papieru i typu nośnika papieru, który ma zostać zastosowany w tacy uniwersalnej.

Pozycja		Opis
Rozmiar papieru	Metryczne	Wybierz jeden ze standardowych rozmiarów metrycznych. <b>Wartości:</b> A4, A5, A6, B5, B6, Folio, 216 × 340 mm
	Cal	Wybierz jeden ze standardowych rozmiarów calowych. <b>Wartości:</b> Letter, Legal, Statement, Executive, Oficio II
	Inne	Wybierz spośród standardowych i niestandardowych rozmiarów. <b>Wartości:</b> 16K, ISO B5, Koperta #10, Koperta #9, Koperta #6, Koperta Monarch, Koperta DL, Koperta C5, Hagaki (karton), Oufukuhagaki (pocztówka zwrotna), Youkei 4, Youkei 2, Younaga3, Nagagata 3, Nagagata 4, Niestandard.*1
Typ nośnika*2		Służy do wyboru typu nośnika. <b>Wartości:</b> Zwykły (60 do 105 g/m <sup>2</sup> ), Szorstki, Folia, Kalka, Etykiety, Makulaturowy, Zadrukowany*3, Czerpany, Karton, Kolorowy, Dziurkowany*3, Z nagłówkiem*3, Koperta, Gruby (106 do 220 g/m <sup>2</sup> ), Wys. jakość, Niestandard. 1-8

\*1 Aby uzyskać informacje o określaniu niestandardowego rozmiaru papieru:

➔ *Podręcznik obsługi – w języku angielskim*

\*2 Ustawianie rodzaju nośnika innego niż „Zwykły” opisano w rozdziale:

➔ *Podręcznik obsługi – w języku angielskim*

\*3 Aby drukować na papierze zadrukowanym, dziurkowanym lub papierze z nagłówkiem:

➔ *Podręcznik obsługi – w języku angielskim*

 **NOTATKA**

- Odbierane fakсы można drukować na następujących rodzajach nośników: zwykły, etykiety, makulaturowy, czerpany, kalka, kolorowy, koperta, karton, gruby, o wysokiej jakości, szorstki oraz niestandardowy od 1 do 8.
- Rozmiar papieru w tacy uniwersalnej używanej do drukowania odbieranych faksów należy ustawić w sposób następujący:  
Modele calowe: Letter, Legal, Statement  
Modele metryczne: A4, B5, A5, Folio  
Jeżeli powyższe ustawienie zostanie zmienione, drukowanie faksów nie będzie możliwe.

## Ogranicznik papieru

Używając papieru A4/Letter lub większego, należy otworzyć ogranicznik papieru, jak pokazano na ilustracji.

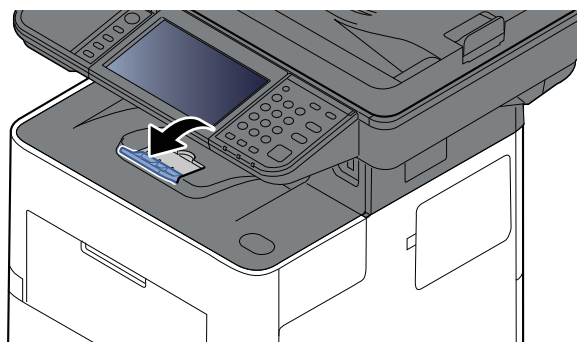

# Przygotowanie do wysyłania dokumentu do folderu udostępnionego na komputerze

Sprawdź informacje, które należy ustawić na komputerze, i utwórz na komputerze folder, w którym ma zostać zapisany odebrany dokument. W przedstawionych poniżej wyjaśnieniach użyto ekranów z systemu Windows 10. W innych wersjach systemu Windows ekrany te mogą wyglądać inaczej.



## NOTATKA

Zaloguj się do systemu Windows jako użytkownik z uprawnieniami administratora.

## Notowanie nazwy komputera i pełnej nazwy komputera

Sprawdź nazwę komputera i pełną nazwę komputera.

### 1 Wyświetl ekran.

W systemie Windows kliknij przycisk [**Start**], a następnie wybierz polecenia [**System Windows**], [**Panel sterowania**], [**System i zabezpieczenia**] i [**System**].



## NOTATKA

W systemie Windows 8.1 na ekranie Początek kliknij prawym przyciskiem myszy pozycję [**Ten komputer**], a następnie wybierz polecenie [**Właściwości**]. Ewentualnie kliknij prawym przyciskiem myszy ikonę Windows i wybrać polecenie [**System**].

### 2 Sprawdź nazwę komputera.

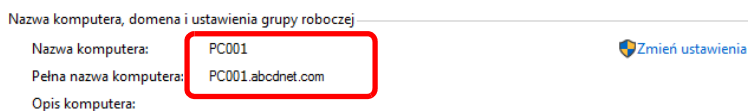

Sprawdź nazwę komputera i pełną nazwę komputera.

Przykład z ilustracji:

Nazwa komputera: PC001

Pełna nazwa komputera: PC001.abcdnet.com

Po sprawdzeniu nazwy komputera kliknij przycisk  [**Zamknij**], aby zamknąć ekran „**Właściwości systemu**”.

## Notowanie nazwy użytkownika i nazwy domeny

Sprawdź nazwę domeny oraz nazwę użytkownika używane podczas logowania się do systemu Windows.

### 1 Wyświetl ekran.

W systemie Windows kliknij przycisk **[Start]**, a następnie wybierz polecenia **[System Windows]** i **[Wiersz polecenia]**.

W systemie Windows 8.1 kliknij panel **[Wyszukaj]** i wprowadź w nim „Wiersz polecenia”. Z listy wyników wyszukiwania wybierz pozycję **[Wiersz polecenia]**.

Zostanie wyświetlone okno Wiersz polecenia.

### 2 Sprawdź nazwę domeny i nazwę użytkownika.

W oknie Wiersz polecenia wpisz polecenie „net config workstation” i naciśnij klawisz **[Enter]**.

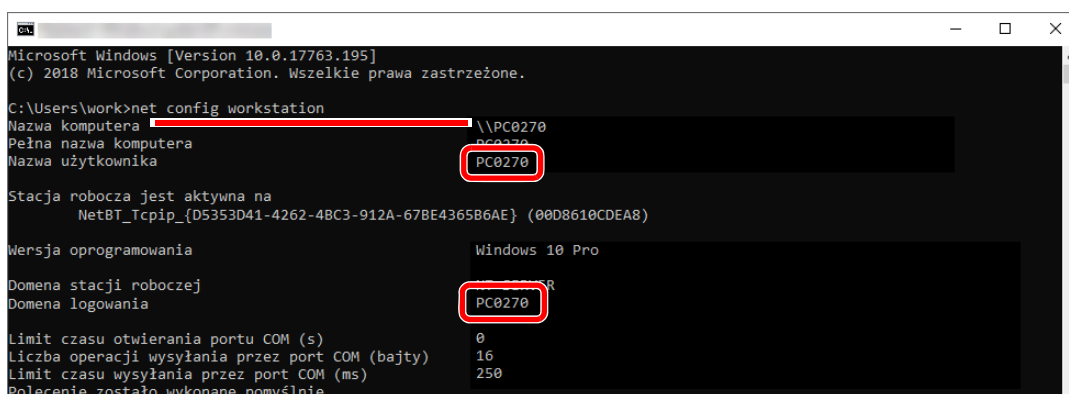

```
Microsoft Windows [Version 10.0.17763.195]
(c) 2018 Microsoft Corporation. Wszelkie prawa zastrzeżone.

C:\Users\work>net config workstation
Nazwa komputera          \\PC0270
Pełna nazwa komputera   PC0270
Nazwa użytkownika       PC0270

Stacja robocza jest aktywna na
  NetBT_Tcpip_{D5353D41-4262-48C3-912A-67BE4365B6AE} (00D8610CDEA8)

Wersja oprogramowania   Windows 10 Pro

Domena stacji roboczej   PC0270
Domena logowania         PC0270

Limit czasu otwierania portu COM (s)      0
Liczba operacji wysyłania przez port COM (bajty) 16
Limit czasu wysyłania przez port COM (ms)  250
Polecenie zostało wykonane pomyślnie.
```

Sprawdź nazwę użytkownika i nazwę domeny.

Przykład z ilustracji:

Nazwa użytkownika: PC0270

Nazwa domeny: PC0270



## Tworzenie folderu udostępnionego i notowanie danych folderu udostępnionego

Aby odbierać dokumenty na komputerze docelowym, należy utworzyć folder udostępniony.

### NOTATKA

Jeśli we Właściwościach systemu została skonfigurowana grupa robocza, poniższe ustawienia pozwalają określić dostęp do folderu dla określonego użytkownika lub określonej grupy.

- 1 W programie Eksplorator plików otworzyć okno i wybrać pozycję **[Widok]**, **[Opcje]**, a następnie **[Opcje folderów]**.

W systemie Windows 8.1 wybrać panel **[Ustawienia]**, a następnie wybrać pozycje **[Panel sterowania]**, **[Wygląd i personalizacja]** i **[Opcje folderów]**.

2

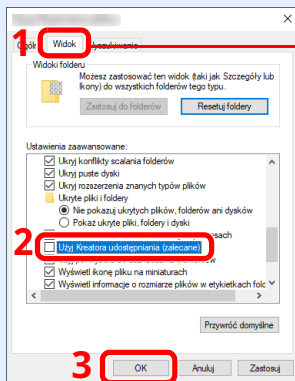

Upewnij się, że wybrana jest karta **[Widok]**.

W obszarze „Ustawienia zaawansowane” usunąć zaznaczenie pola wyboru **[Użyj Kreatora udostępniania (zalecane)]**.

## 1 Utwórz folder.

- 1 Utwórz folder na komputerze.

Na przykład utwórz na pulpicie folder o nazwie „**scannerdata**”.



## 2 Skonfiguruj ustawienia uprawnień.

- 1 Kliknij prawym przyciskiem myszy folder „**scannerdata**”, wybierz polecenie [**Właściwości**], a następnie kliknij pozycje [**Udostępnianie**] i [**Udostępnianie zaawansowane**].

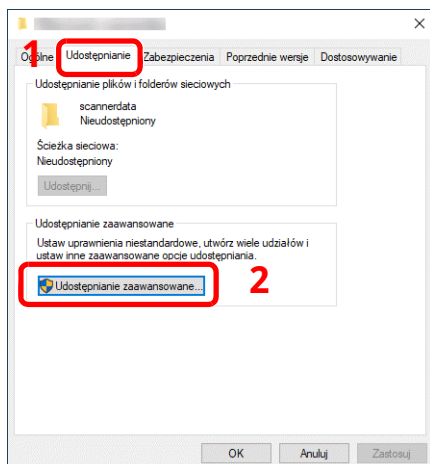

- 2 Zaznacz pole wyboru [**Udostępnij ten folder**] i kliknij przycisk [**Uprawnienia**].

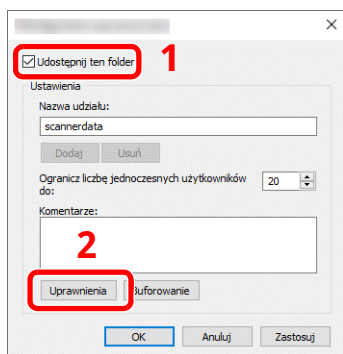

- 3 Zapisz wartość z pola [**Nazwa udziału**].

- 4 Kliknij przycisk [**Dodaj**].

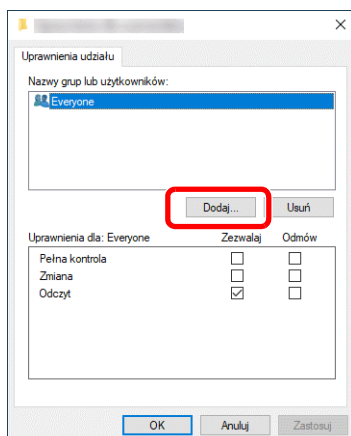

## 5 Określ lokalizację.

- 1 Jeżeli nazwa komputera jest taka sama jak nazwa domeny:  
Jeżeli nazwy komputera nie ma w obszarze „Z tej lokalizacji”, kliknij przycisk [**Lokalizacje**], wybierz nazwę komputera, a następnie kliknij przycisk [**OK**].  
Przykład: PC001  
Jeżeli nazwa komputera nie jest taka sama jak nazwa domeny:  
Jeżeli tekstu po pierwszej kropce (.) w zapisanej pełnej nazwie komputera nie ma w obszarze „Z tej lokalizacji”, kliknij przycisk [**Lokalizacje**], wybierz tekst po pierwszej kropce (.), a następnie kliknij przycisk [**OK**].  
Przykład: abcdnet.com

➔ [Notowanie nazwy użytkownika i nazwy domeny \(strona 3-19\)](#)

- 2 W polu tekstowym wprowadź zapisaną wcześniej nazwę użytkownika i kliknij przycisk [**OK**]. Nazwę użytkownika można też wprowadzić, klikając przycisk [**Zaawansowane**] i wybierając użytkownika.

## 5 Ustaw uprawnienia dostępu dla wybranego użytkownika.

- 1 Wybierz wprowadzonego użytkownika.
- 2 Zaznacz pole użytkownika [**Zezwalaj**] w wierszu uprawnień „Zmiana” i „Odczyt”.
- 3 Naciśnij przycisk [**OK**].



### NOTATKA

Wybór opcji „**Wszyscy**” oznacza przyznanie uprawnień wszystkim osobom w sieci. Aby zwiększyć poziom zabezpieczeń, zaleca się wybranie opcji „**Wszyscy**” i usunięcie zaznaczenia pola wyboru [**Zezwalaj**] w wierszu uprawnień „**Odczyt**”.

- 6 Kliknij przycisk [**OK**], aby zamknąć ekran „**Udostępnianie zaawansowane**”.

## 7 Sprawdź szczegóły ustawione na karcie [Zabezpieczenia].

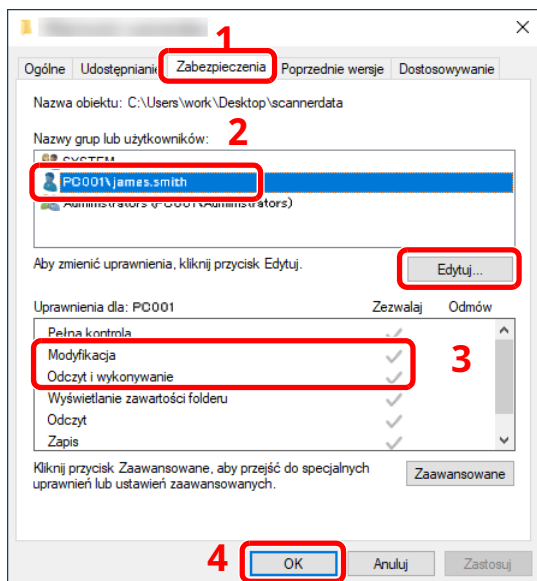

- 1 Przejdź do karty [Zabezpieczenia].
- 2 Wybierz wprowadzonego użytkownika.  
Jeżeli użytkownika nie ma w obszarze „Nazwy grup lub użytkowników”, kliknij przycisk [Edytuj], aby dodać użytkownika w podobny sposób, jak przy „konfiguracji ustawień uprawnień”.
- 3 Sprawdź, czy w wierszach uprawnień „Modyfikacja” i „Odczyt i wykonywanie” zaznaczone są pola wyboru [Zezwalaj].
- 4 Kliknij przycisk [OK].

## Konfigurowanie zapory systemu Windows

Konfiguracja uprawnień dotyczących udostępniania plików i drukarek oraz ustawienie portu wykorzystywanego podczas transmisji SMB.

### NOTATKA

Zaloguj się do systemu Windows jako użytkownik z uprawnieniami administratora.

## 1 Sprawdź ustawienia udostępniania plików i drukarek.

- 1 W systemie Windows kliknij przycisk **[Start]**, a następnie wybierz polecenia **[System Windows]**, **[Panel sterowania]**, **[System i zabezpieczenia]** i **[Zezwalaj aplikacji na dostęp przez Zaporę systemu Windows]**.

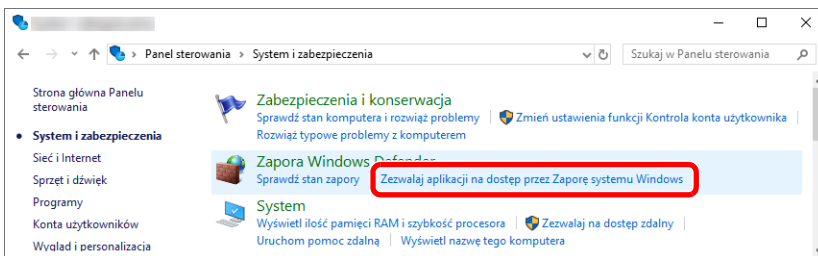

### NOTATKA

- W systemie Windows 8.1 wybierz panel **[Ustawienia]**, a następnie pozycje **[Panel sterowania]**, **[System i zabezpieczenia]** i **[Zapora systemu Windows]**.
- Jeżeli zostanie wyświetlone okno dialogowe Kontrola konta użytkownika, należy kliknąć przycisk **[Kontynuuj]**.

- 2 Zaznacz pole wyboru **[Udostępnianie plików i drukarek]**.

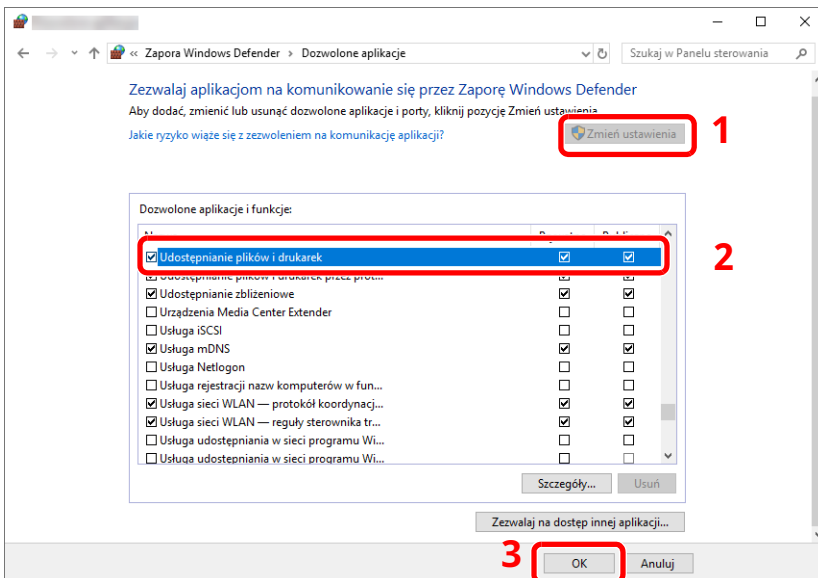

## 2 Dodaj port.

- 1 W systemie Windows kliknij przycisk **[Start]**, a następnie wybierz polecenia **[System Windows]**, **[Panel sterowania]**, **[System i zabezpieczenia]** i **[Sprawdź stan zapory]**.

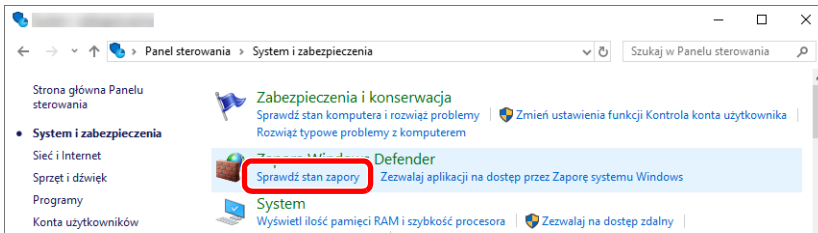

- 2 Kliknij polecenie **[Ustawienia zaawansowane]**.

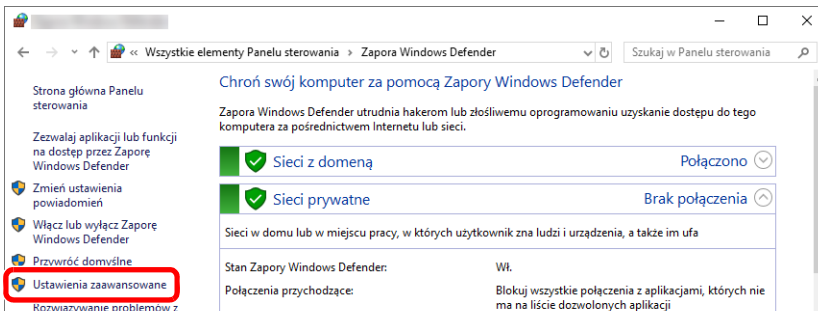

- 3 Kliknij pozycję **[Inbound Rules (Reguły przychodzące)]**.

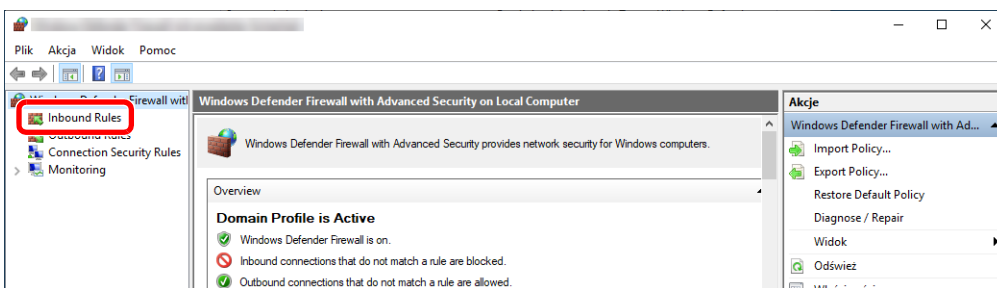

- 4 Kliknij pozycję **[New Rules (Nowa reguła)]**.

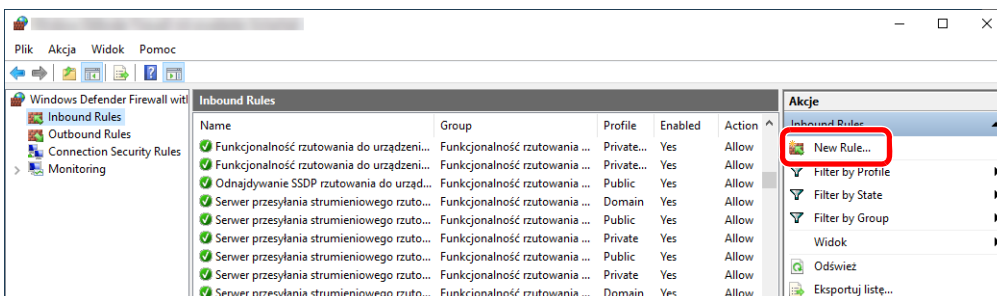

## 5 Zaznacz opcję [Port].

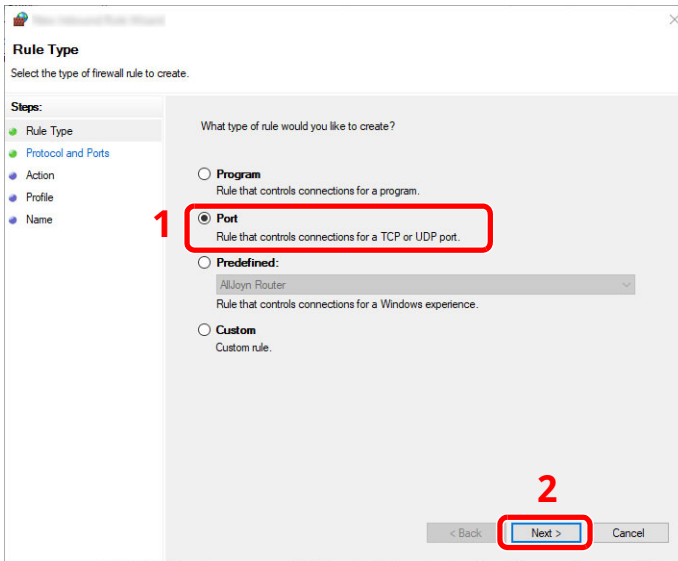

## 6 Zaznacz opcję [TCP] jako protokół, którego ta reguła ma dotyczyć. Potem zaznacz opcję [Specific local ports (Określone porty lokalne)] i wprowadź numer portu „445”. Kliknij przycisk [Next (Dalej)].

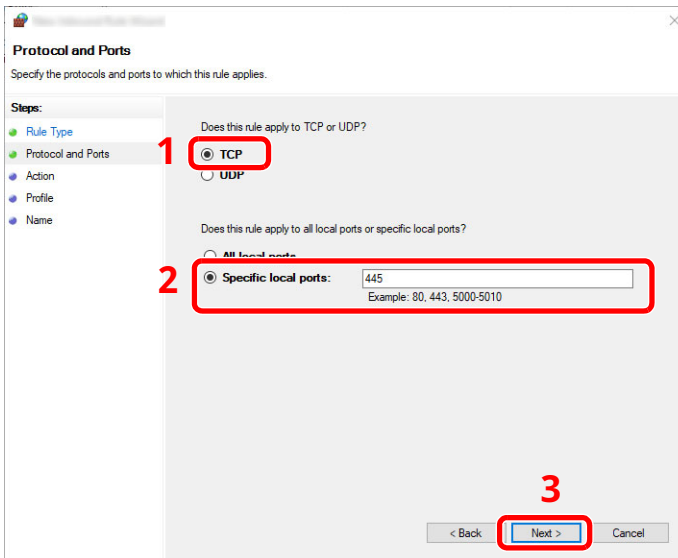

## 7 Zaznacz opcję [Allow the connection (Zezwalaj na połączenie)] i kliknij przycisk [Next (Dalej)].

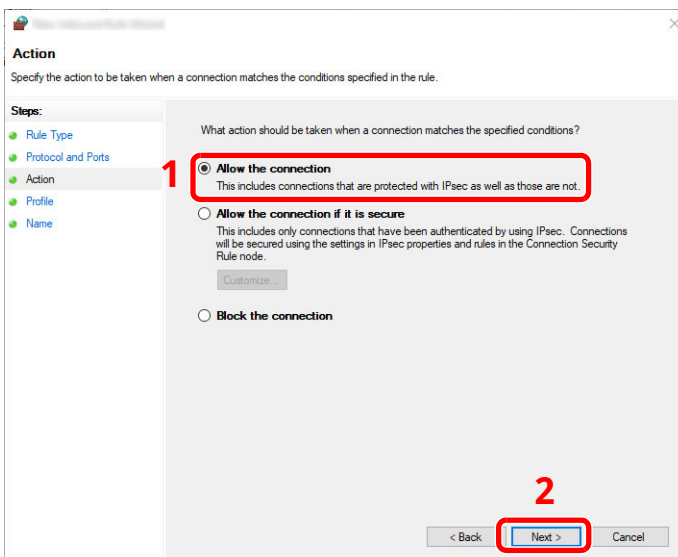

- 8 Sprawdź, czy wszystkie pola wyboru są zaznaczone, i kliknij przycisk [**Next (Dalej)**].

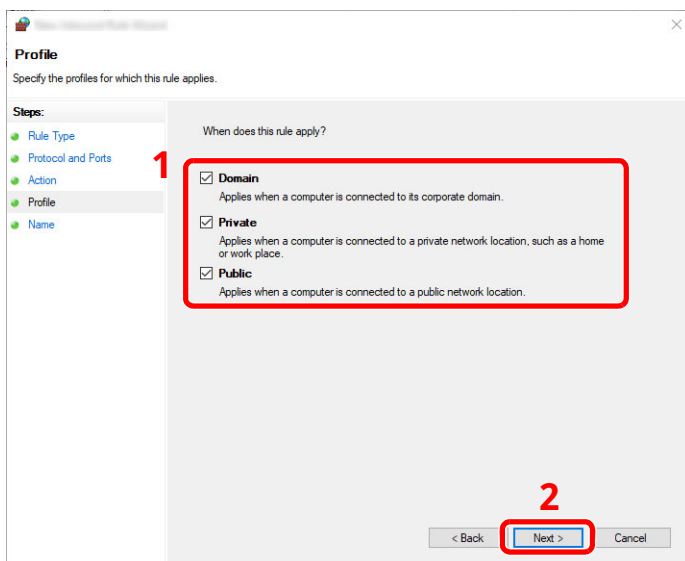

- 9 W polu „**Name (Nazwa)**” wprowadź „**Scan to SMB (Skanuj do SMB)**” i kliknij przycisk [**Finish (Zakończ)**].

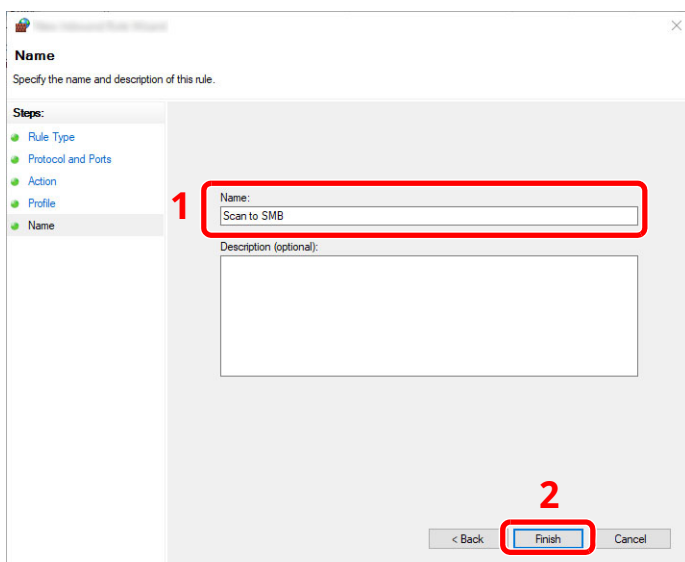

## System Windows 8.1

- 1 W systemie Windows 8.1 wybierz panel [**Ustawienia**], a następnie wybierz pozycje [**Panel sterowania**], [**System i zabezpieczenia**] i [**Zapora systemu Windows**].

Jeżeli zostanie wyświetlone okno dialogowe Kontrola konta użytkownika, należy kliknąć przycisk [**Kontynuuj**].

- 2 Skonfiguruj ustawienia.

➔ [Konfigurowanie zapory systemu Windows \(strona 3-24\)](#)



# 4 Drukowanie z komputera

W tym rozdziale opisano następujące tematy:

Ekran ustawień drukowania w sterowniku drukarki .....	4-2
Pomoc sterownika drukarki .....	4-3
Zmiana domyślnych wartości ustawień sterownika drukarki (Windows 10) .....	4-3
Drukowanie z komputera .....	4-4
Drukowanie na papierze o niestandardowym rozmiarze .....	4-7
Anulowanie drukowania z komputera .....	4-10
Drukowanie z urządzenia przenośnego .....	4-11
Drukowanie przy użyciu funkcji AirPrint .....	4-11
Drukowanie przez usługę Mopria .....	4-11
Drukowanie za pośrednictwem Wi-Fi Direct .....	4-11
Monitorowanie stanu drukarki (Status Monitor) .....	4-12
Dostęp do programu Status Monitor .....	4-12
Zamykanie programu Status Monitor .....	4-12
Stan szybkiego podglądu .....	4-12

# Ekran ustawień drukowania w sterowniku drukarki

W oknie dialogowym ustawień drukowania sterownika drukarki można skonfigurować różne ustawienia dotyczące drukowania.

## ➔ Printer Driver User Guide

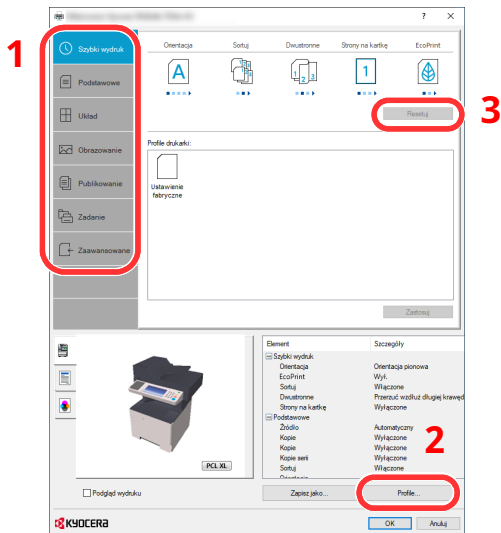

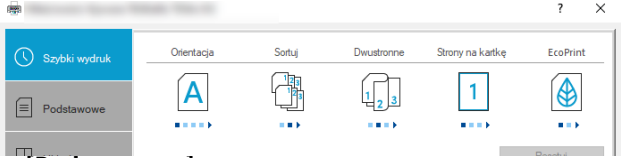
Nr	Opis
1	<p><b>Karta [Szybki wydruk]</b> Na karcie znajdują się ikony, których można użyć do szybkiego konfigurowania często używanych funkcji. Po każdym kliknięciu ikony stosowane są odpowiednie ustawienia, a ikona jest zmieniana na obraz przypominający wydruk.</p>  <p><b>Karta [Podstawowe]</b> Na tej karcie dostępne są podstawowe, często używane funkcje. Można ich używać do konfigurowania rozmiaru papieru i druku dwustronnego.</p> <p><b>Karta [Układ]</b> Na karcie można skonfigurować ustawienia drukowania różnych układów, w tym drukowania broszur i plakatów, trybu łączenia i skalowania.</p> <p><b>Karta [Obrazowanie]</b> Na karcie dostępne są ustawienia powiązane z jakością wydruków.</p> <p><b>Karta [Publikowanie]</b> Na karcie można tworzyć okładki i wkładki do zadań drukowania, a także umieszczać wkładki między arkuszami folii OHP.</p> <p><b>Karta [Zadanie]</b> Na tej karcie można skonfigurować ustawienia zapisywania danych druku przesyłanych z komputera do urządzenia. Regularnie używane dokumenty oraz inne dane można zapisać w urządzeniu w celu ich łatwiejszego drukowania w przyszłości. Ponieważ zapisane dokumenty można drukować bezpośrednio z urządzenia, ta funkcja jest również przydatna, gdy użytkownik chce wydrukować dokument, którego treści nie chce ujawniać innym osobom.</p> <p><b>Karta [Zaawansowane]</b> Na tej karcie można skonfigurować ustawienia dodawania do danych druku stron z tekstem lub znaków wodnych.</p>
2	<p><b>[Profile]</b> Ustawienia sterownika drukarki można zapisywać w profilach. Zapisane profile można przywołać w dowolnym momencie. Jest to bardzo wygodny sposób na zapisanie często używanych ustawień.</p>
3	<p><b>[Resetuj]</b> Umożliwia przywrócenie wstępnych wartości ustawień.</p>

## Pomoc sterownika drukarki

Sterownik drukarki jest dostarczany wraz z plikami pomocy. Aby dowiedzieć się więcej o ustawieniach drukowania, należy otworzyć okno dialogowe ustawień drukowania sterownika drukarki i wyświetlić tematy pomocy zgodnie z poniższą procedurą.

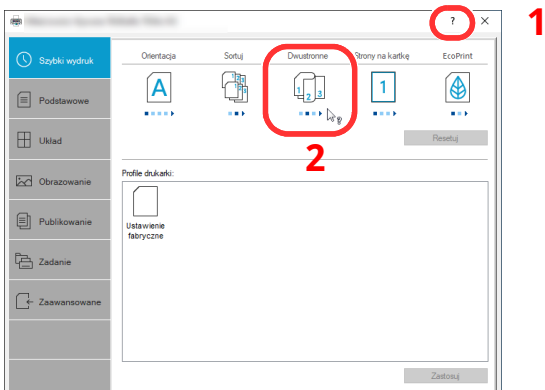

- 1** Kliknij przycisk [?], widoczny w prawym górnym rogu ekranu, a następnie kliknij pozycję, o której chcesz dowiedzieć się więcej.
- 2** Kliknij element, o którym informacje mają być wyświetlone, a następnie naciśnij klawisz [F1] na klawiaturze.

## Zmiana domyślnych wartości ustawień sterownika drukarki (Windows 10)

Możliwa jest zmiana domyślnych wartości ustawień sterownika drukarki. Wybierając często używane ustawienia, można pominąć wykonywanie niektórych czynności podczas drukowania. Informacje na temat ustawień znaleźć można w:

### ➔ Printer Driver User Guide

- 1** W systemie Windows kliknij przycisk [Start], a następnie wybierz polecenia [System Windows], [Panel sterowania] i [Wyświetl urządzenia i drukarki].
- 2** Kliknij ikonę sterownika drukarki prawym przyciskiem myszy, a następnie z menu sterownika drukarki wybierz pozycję [Ustawienia drukowania].
- 3** Na karcie [Ogólne] kliknij przycisk [Podstawowe].
- 4** Wybierz ustawienia domyślne i kliknij przycisk [OK].

# Drukowanie z komputera

W niniejszej części opisano metodę drukowania z wykorzystaniem KX DRIVER.

## NOTATKA

- Aby wydrukować dokument z aplikacji, zainstaluj sterownik drukarki na komputerze.
- W niektórych środowiskach bieżące ustawienia są wyświetlane na dole okna dialogowego sterownika drukarki.

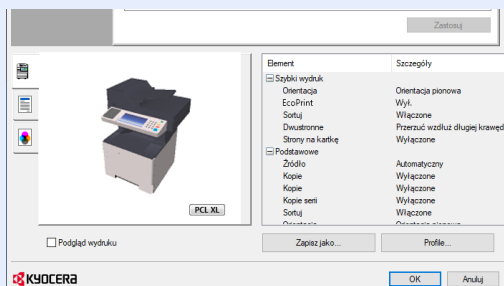

- W przypadku drukowania na kartonie lub kopertach należy je załadować do tacy wielofunkcyjnej przed wykonaniem poniższej procedury.

➔ [Ładowanie kopert lub kartonu na tacę uniwersalną \(strona 3-14\)](#)

# Drukowanie na papierze o standardowym rozmiarze

Jeżeli został załadowany papier o rozmiarze ujętym na liście rozmiarów obsługiwanych przez urządzenie, należy wybrać rozmiar papieru na karcie [**Podstawowe**] w oknie dialogowym ustawień drukowania sterownika drukarki.

## NOTATKA

Aby uruchomić drukowanie na urządzeniu, należy ustawić rozmiar i typ papieru zgodnie z opisem w sekcji:

➔ Patrz *Podręcznik obsługi – w języku angielskim*.

## 1 Wyświetl ekran.

W aplikacji kliknij menu [**Plik**] i wybierz pozycję [**Drukuj**].

## 2 Skonfiguruj ustawienia.

1 Z listy „Drukarka” wybierz urządzenie i kliknij przycisk [**Właściwości**].

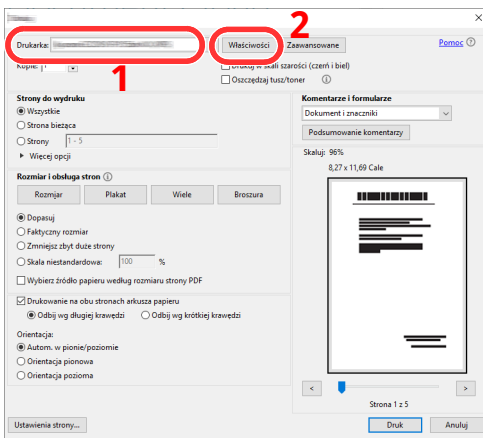

2 Przejdź do karty **[Podstawowe]**.

3 Kliknij listę rozwijaną „Rozmiar druku” i wybierz rozmiar papieru używanego do drukowania.

Aby załadować papier o rozmiarze nieujętym na liście standardowych rozmiarów obsługiwanych przez urządzenie, takich jak karton lub koperty, należy zarejestrować ten rozmiar papieru.

➔ [Drukowanie na papierze o niestandardowym rozmiarze \(strona 4-7\)](#)

Aby wydrukować na specjalnym papierze, np. grubym lub folii, należy z listy „Rodzaj nośnika” wybrać żądany typ nośnika.

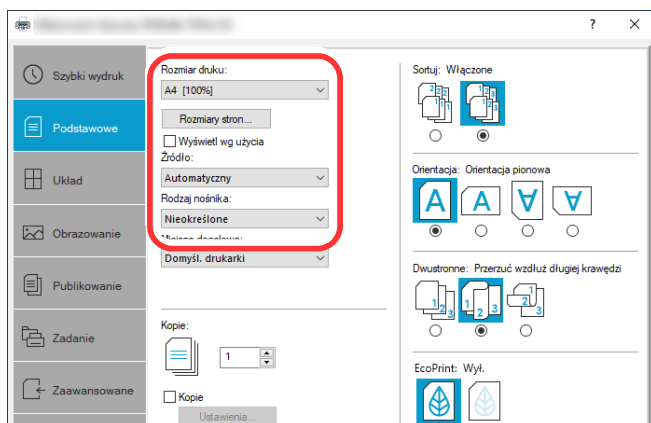

4 Kliknij przycisk **[OK]**, aby powrócić do okna dialogowego Drukowanie.

### 3 Rozpocznij drukowanie.

Kliknij przycisk **[OK]**.

## Drukowanie na papierze o niestandardowym rozmiarze

Jeżeli został załadowany papier o rozmiarze nieujętym na liście rozmiarów obsługiwanych przez urządzenie, należy zarejestrować rozmiar papieru na karcie [**Podstawowe**] w oknie dialogowym ustawień drukowania sterownika drukarki.

Po zarejestrowaniu rozmiar będzie można wybrać z listy „Rozmiar druku”.

### NOTATKA

Aby uruchomić drukowanie na urządzeniu, należy ustawić rozmiar i typ papieru zgodnie z opisem w sekcji:

➔ [Rozmiar papieru i typ nośnika dla tacy uniwersalnej \(ustawienia tacy uniwersalnej\) \(strona 3-16\)](#)

## 1 Wyświetl ekran.

- 1 W systemie Windows kliknij przycisk [**Start**], a następnie wybierz polecenia [**System Windows**], [**Panel sterowania**] i [**Wyświetl urządzenia i drukarki**].

### NOTATKA

W systemie Windows 8.1 na panelu pulpitu kliknij pozycje [**Ustawienia**], [**Panel sterowania**], a następnie wybierz polecenie [**Urządzenia i drukarki**].

- 2 Kliknij ikonę sterownika drukarki prawym przyciskiem myszy, a następnie z menu sterownika drukarki wybierz pozycję [**Właściwości drukarki**].
- 3 Na karcie [**Ogólne**] kliknij przycisk [**Preferencje**].

## 2 Zarejestruj rozmiar papieru.

- 1 Przejdź do karty [**Podstawowe**].

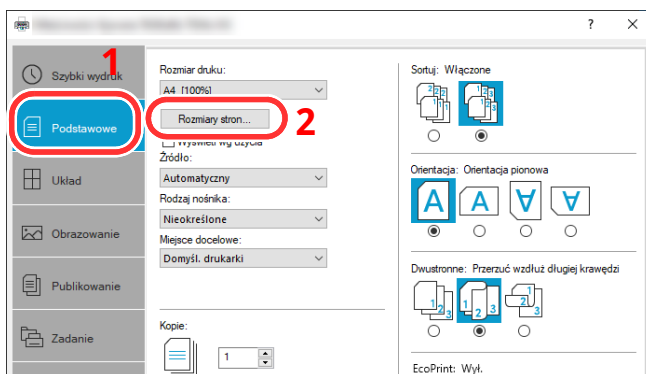

- 2 Kliknij przycisk [**Rozmiar strony...**].

3 Kliknij przycisk [**Nowe**].

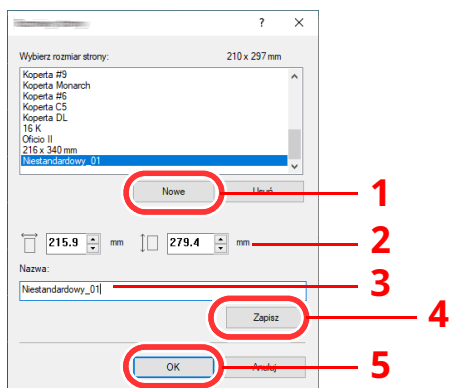

4 Wprowadź rozmiar papieru.

5 Wprowadź nazwę danego rozmiaru papieru.

6 Kliknij przycisk [**Zapisz**].

7 Kliknij przycisk [**OK**].

8 Kliknij przycisk [**OK**].

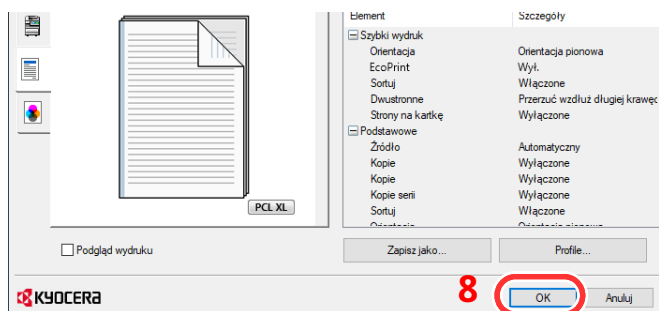

3 Wyświetl okno dialogowe ustawień drukowania.

W aplikacji kliknij menu [**Plik**] i wybierz pozycję [**Drukuj**].



## 4 Wybierz rozmiar papieru i typ niestandardowego papieru.

1 Z listy „Drukarka” wybierz urządzenie i kliknij przycisk [**Właściwości**].

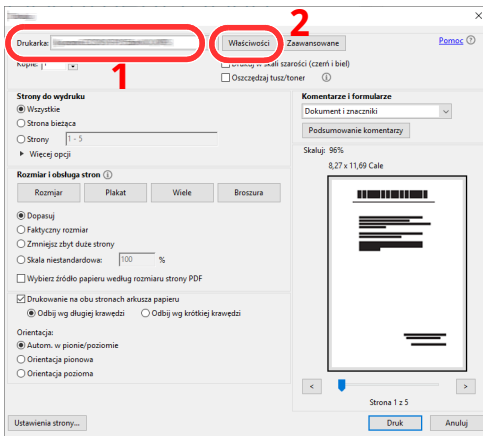

2 Przejdź do karty [**Podstawowe**].

3 Kliknij listę rozwijaną „Rozmiar druku” i wybierz rozmiar papieru zarejestrowany w kroku 2.

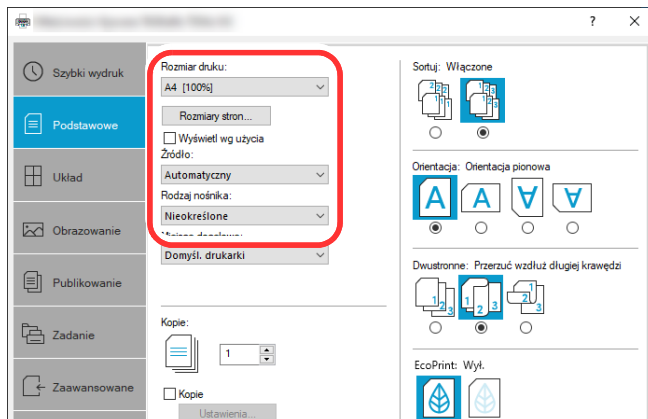

Aby wydrukować na specjalnym papierze, np. grubym lub folii, należy z listy „Rodzaj nośnika” wybrać żądany typ nośnika.

### NOTATKA

Jeżeli została załadowana pocztówka lub koperta, należy z listy „Rodzaj nośnika” wybrać pozycję [**Karton**] lub [**Koperta**].

4 Z listy rozwijanej „Źródło” wybierz źródło papieru.

5 Kliknij przycisk [**OK**], aby powrócić do okna dialogowego Drukowanie.

## 5 Rozpocznij drukowanie.

Kliknij przycisk [**OK**].

## Anulowanie drukowania z komputera

Aby anulować zadanie drukowania realizowane z wykorzystaniem sterownika drukarki przed rozpoczęciem drukowania, należy wykonać następujące czynności:



### NOTATKA

Podczas anulowania drukowania należy postępować zgodnie z informacjami w:

➔ [Anulowanie zadań \(strona 5-17\)](#)

- 1 Kliknij dwukrotnie ikonę drukarki (  ) wyświetlaną na pasku zadań w prawym dolnym rogu pulpitu systemu Windows. Zostanie wyświetlone okno dialogowe drukarki.
- 2 Kliknij plik, którego drukowanie ma być anulowane, i wybierz polecenie [**Anuluj**] z menu „Dokument”.

## Drukowanie z urządzenia przenośnego

Urządzenie obsługuje usługi AirPrint i Mopria. W zależności od obsługiwanej systemu operacyjnego i aplikacji można drukować zadania z dowolnego urządzenia przenośnego lub komputera bez potrzeby instalowania sterownika drukarki.

### Drukowanie przy użyciu funkcji AirPrint

AirPrint jest funkcją drukowania, zawartą standardowo w systemach iOS 4.2 i nowszych oraz Mac OS X 10.7 i nowszych.

Funkcja ta umożliwia nawiązanie połączenia i drukowanie z dowolnego, obsługującego AirPrint urządzenia, bez konieczności instalowania sterownika drukarki.

Aby umożliwić znalezienie urządzenia podczas drukowania przy użyciu funkcji AirPrint, informacje o lokalizacji urządzenia można ustawić przy pomocy narzędzia Command Center RX.

➔ **Command Center RX User Guide**



### Drukowanie przez usługę Mopria

Mopria jest standardową funkcją drukowania dołączoną do systemu Android w wersji 4.4 lub nowszej. Aby móc drukować, należy wcześniej zainstalować i włączyć usługę Mopria Print.

Więcej informacji o używaniu usługi można znaleźć w witrynie firmy Mopria Alliance.



### Drukowanie za pośrednictwem Wi-Fi Direct

Wi-Fi Direct jest standardem sieci bezprzewodowych opracowanym przez organizację Wi-Fi Alliance. Jest to jedna z funkcji sieci bezprzewodowej umożliwiająca bezpośrednią komunikację między urządzeniami bez użycia punktu dostępu sieci bezprzewodowej lub routera bezprzewodowego.

Procedura drukowania przez Wi-Fi Direct jest taka sama, jak w przypadku zwykłych urządzeń przenośnych.

Jeżeli w ustawieniach portu właściwości drukarki zostanie użyta nazwa drukarki lub nazwa Bonjour, można wydrukować zadanie, określając nazwę połączenia Wi-Fi Direct.

Jeżeli port zostanie określony przy użyciu adresu IP, należy podać adres IP urządzenia.

## Monitorowanie stanu drukarki (Status Monitor)

Program Status Monitor służy do monitorowania stanu drukarki i zapewnia funkcję ciągłego raportowania.

### NOTATKA

Po włączeniu programu Status Monitor można sprawdzać następujące informacje.

- Sprawdzić, czy KX DRIVER jest zainstalowany.
- Sprawdzić, czy włączono [Enhanced WSD] lub [Enhanced WSD over TLS].

➔ Patrz *Podręcznik obsługi – w języku angielskim*.

## Dostęp do programu Status Monitor

Status Monitor uruchamia się jednocześnie z uruchomieniem drukowania.

## Zamykanie programu Status Monitor

Istnieją dwie opcje umożliwiające zamknięcie programu Status Monitor.

- Zamknięcie ręczne:  
Kliknij ikonę ustawień i z menu wybierz polecenie Zamknij, aby zamknąć Status Monitor.
- Zamknięcie automatyczne:  
Status Monitor zostanie automatycznie zamknięty po 7 minutach braku aktywności.

## Stan szybkiego podglądu

Wyświetlona zostanie ikona stanu drukarki. Szczegółowe informacje wyświetlone zostaną po kliknięciu przycisku Rozwiń.

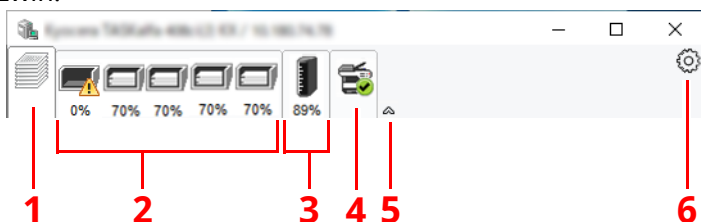

- 1 Zakładka postępu drukowania
- 2 Zakładka stanu tacy papieru
- 3 Zakładka stanu tonera
- 4 Zakładka alarmów
- 5 Przycisk rozwijania
- 6 Ikona ustawień

Szczegółowe informacje można wyświetlić, klikając na ikony poszczególnych zakładek.

## Zakładka postępu drukowania

Wyświetlany jest stan zadań drukowania.

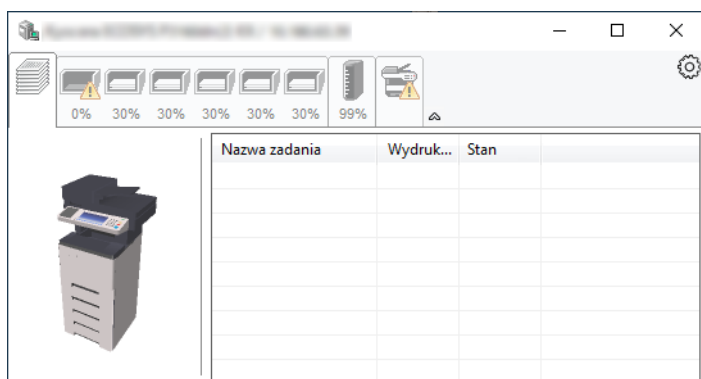

- 1 Ikona stanu
- 2 Lista zadań

## Zakładka stanu tacy papieru

Wyświetlane są informacje na temat papieru w drukarce i ilości pozostałego papieru.

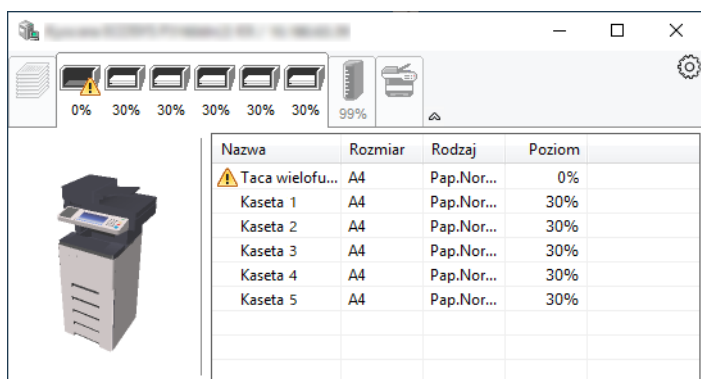

## Zakładka stanu tonera

Wyświetlona zostanie ilość pozostałego tonera.

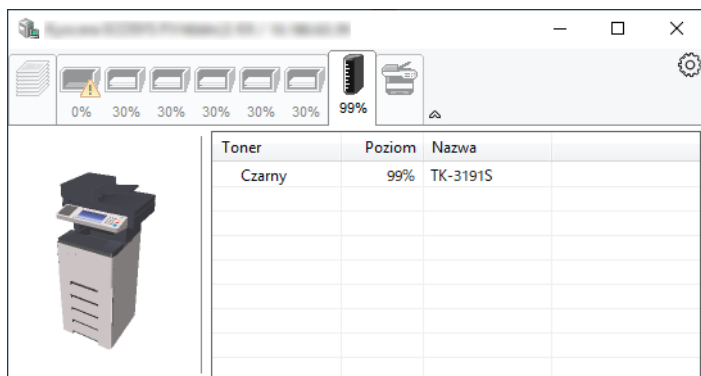

## Zakładka alarmów

Jeśli wystąpi błąd, wyświetlone zostanie powiadomienie w postaci komunikatu tekstowego i obrazu 3D.

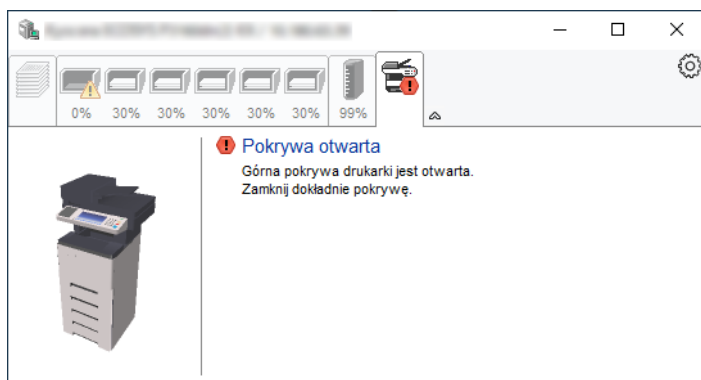

## Menu kontekstowe programu Status Monitor

Po kliknięciu ikony ustawień wyświetlane jest następujące menu.

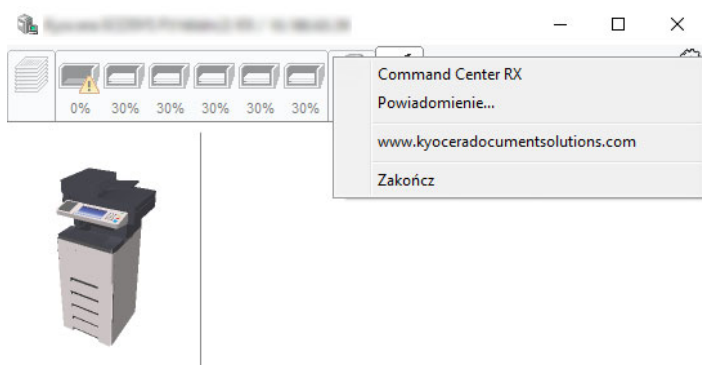

- **Command Center RX**  
Jeżeli drukarka jest podłączona do sieci TCP/IP i ma własny adres IP, użyj przeglądarki internetowej, aby uzyskać dostęp do panelu Command Center RX w celu modyfikacji lub potwierdzenia ustawień sieciowych. Menu nie jest wyświetlane podczas korzystania z połączenia USB.  
➔ **Command Center RX User Guide**
- **Powiadomienie...**  
Służy do ustawienia sposobu wyświetlania programu Status Monitor.  
➔ [Ustawienia powiadomień programu Status Monitor \(strona 4-15\)](#)
- **www.kyoceradocumentsolutions.com**  
Otwiera stronę internetową.
- **Zakończ**  
Zamykanie programu Status Monitor.

## Ustawienia powiadomień programu Status Monitor

Wyświetlane są ustawienia programu Status Monitor i szczegółowa lista zdarzeń.

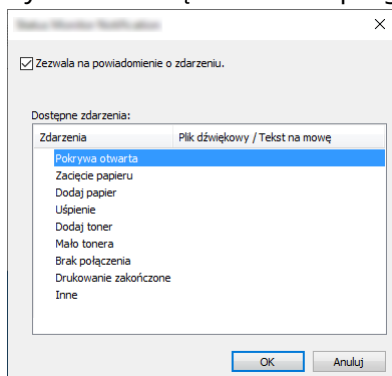

Można ustawić wyświetlanie powiadomień po wystąpieniu błędu z listy zdarzeń.

### 1 Zaznacz Zezwala na powiadomienie o zdarzeniu.

Jeśli to ustawienie jest wyłączone, Status Monitor nie uruchomi się nawet po zakończeniu drukowania.

### 2 W polu Dostępne zdarzenia wybierz zdarzenie, które zostanie skojarzone z funkcją zamiany tekstu na mowę.

### 3 Kliknij kolumnę Plik dźwiękowy / Tekst na mowę.

Kliknij przycisk przeglądarki (...), aby zdarzenie było sygnalizowane przez plik dźwiękowy.

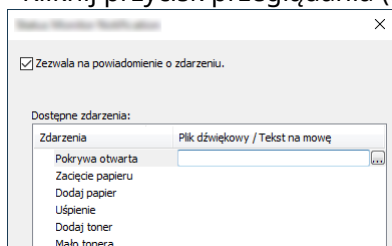

#### NOTATKA

Dostępnym formatem plików dźwiękowych jest WAV.

Aby skorzystać z niestandardowych komunikatów tekstowych do odczytania z ekranu, należy wpisać tekst w tym polu.

# 5 Obsługa urządzenia

W tym rozdziale opisano następujące tematy:

Ładowanie oryginałów .....	5-2
Umieszczanie oryginałów na płycie .....	5-2
Specyfikacje oryginałów obsługiwanych przez procesor dokumentów .....	5-4
Ulubione .....	5-8
Rejestrowanie elementów ulubionych .....	5-9
Przywoływanie ulubionych .....	5-9
Edycja elementów ulubionych .....	5-10
Aplikacja .....	5-11
Instalowanie aplikacji .....	5-11
Aktywowanie aplikacji .....	5-12
Dezaktywowanie aplikacji .....	5-13
Odinstalowywanie aplikacji .....	5-13
Rejestrowanie skrótów .....	5-14
Dodawanie skrótów .....	5-14
Edytowanie skrótów .....	5-15
Usuwanie skrótów .....	5-15
Kopiowanie .....	5-16
Podstawowa obsługa .....	5-16
Anulowanie zadań .....	5-17
Podstawy skanowania (wysyłanie) .....	5-18
Wysyłanie dokumentów pocztą e-mail .....	5-19
Wysyłanie dokumentu do żadanego folderu udostępnionego na komputerze (skanowanie na komputer) .....	5-21
Skanowanie przy użyciu sterownika TWAIN lub WIA .....	5-24
Przydatne metody wysyłania .....	5-25
Anulowanie zadań wysyłania .....	5-26
Obsługa miejsca docelowego .....	5-27
Określanie miejsca docelowego .....	5-27
Wybór z książki adresowej .....	5-27
Wybieranie za pomocą klawisza szybkiego dostępu .....	5-29
Wybieranie za pomocą funkcji Znajdź (nr) .....	5-29
Sprawdzanie i edytowanie miejsc docelowych .....	5-30
Ekran potwierdzenia miejsc docelowych .....	5-31
Przywołanie .....	5-32
Korzystanie z funkcji FAKS .....	5-33



## Ładowanie oryginałów

Załaduj oryginały na płytę dociskową lub do procesora dokumentów w zależności od rozmiaru oryginału, typu, objętości i funkcji.

### Szklana płyta

umieszczanie arkuszy, książek, pocztówek i kopert.

### Procesor dokumentów

umieszczanie wielu oryginałów. Można też umieszczać oryginały dwustronne.

## Umieszczanie oryginałów na płycie

Na płycie można również umieszczać oryginały, które nie są zwykłymi arkuszami papieru, np. książki lub czasopisma.

### 1 Dokument połóż skanowaną stroną w dół.

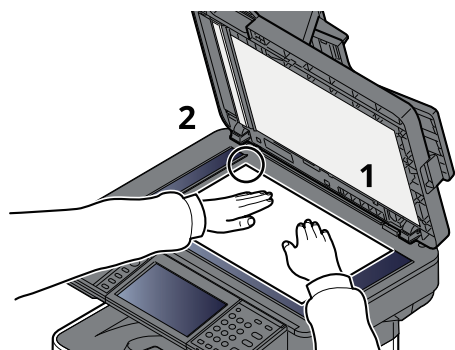

### 2 Traktując lewy tylny róg jako punkt odniesienia, wyrównaj dokument z płytami wskaźnika rozmiaru oryginału.

#### NOTATKA

Aby uzyskać szczegółowe informacje na temat orientacji oryginału, patrz:

➔ [Orientacja oryginału \(strona 6-17\)](#)

## Umieszczanie kopert lub kartonu na płycie

### 1 Dokument połów skanowaną stroną w dół.

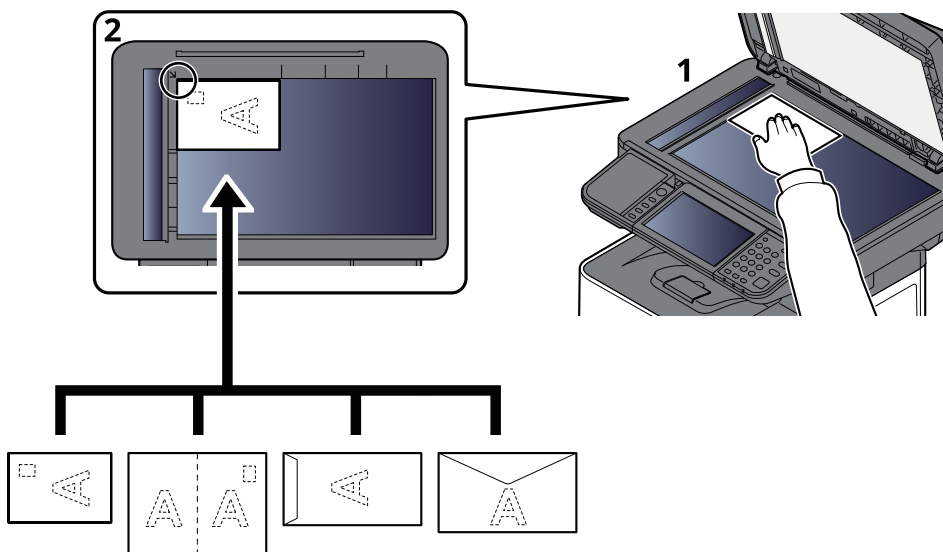

### 2 Traktując lewy tylny róg jako punkt odniesienia, wyrównaj dokument z płytami wskaźnika rozmiaru oryginału.

#### NOTATKA

Aby znaleźć informacje na temat sposobu podawania kopert i kartonu, patrz:

➔ [Ładowanie kopert lub kartonu na tacę uniwersalną \(strona 3-14\)](#)



#### PRZESTROGA

Aby uniknąć obrażeń ciała, nie należy pozostawiać otwartego procesora dokumentów.

#### WAŻNE

- W trakcie zamykania procesora dokumentów nie należy go mocno dociskać. Nadmierny nacisk może doprowadzić do pęknięcia szklanej płyty.
- Podczas umieszczania na urządzeniu książek lub gazet należy pamiętać, aby procesor dokumentów był otwarty.

## Specyfikacje oryginałów obsługiwanych przez procesor dokumentów

Procesor dokumentów automatycznie skanuje każdą ze stron oryginałów wielostronicowych. Obie strony oryginałów dwustronnych są skanowane.

### Oryginały obsługiwane przez procesor dokumentów

Procesor dokumentów obsługuje następujące typy oryginałów.

<b>Masa</b>	50 do 120 g/m <sup>2</sup> (dupleks: 50 do 120 g/m <sup>2</sup> )
<b>Rozmiary</b>	Maksimum 216 x 355,6 mm (papier długi 216 x 915 mm) do minimum 105 x 148 mm
<b>Liczba arkuszy</b>	ECOSYS MA4500ix/ECOSYS MA4500ifx: 75 arkuszy lub mniej (50 do 80 g/m <sup>2</sup> ) ECOSYS MA5500ifx/ECOSYS MA6000ifx: 100 arkuszy lub mniej (50 do 80 g/m <sup>2</sup> )

### Oryginały nieobsługiwane przez procesor dokumentów

Nie należy używać modułu przetwarzania dokumentów do następujących rodzajów oryginałów. W przeciwnym wypadku oryginały mogą się zaciąć lub procesor dokumentów może ulec zabrudzeniu.

- Oryginały spięte zszywkami lub spinaczami (przed załadowaniem oryginałów należy usunąć spinacze oraz zszywki, wyprostować zgięcia i pomarszczenia; w przeciwnym razie może to doprowadzić do zacięcia oryginałów).
- Oryginały z taśmą klejącą lub klejem
- Oryginały z wyciętymi sekcjami
- Oryginały pozwijane
- Pofałdowane oryginały (przed załadowaniem należy wyprostować zagięcia; w przeciwnym razie może to doprowadzić do zacięcia oryginałów).
- Kalka maszynowa
- Mocno pognieciony papier

### Sposób ładowania oryginałów

#### WAŻNE

- **Przed załadowaniem oryginałów należy upewnić się, że na płycie wydawania oryginałów nie pozostał żaden dokument. Pozostawienie dokumentów na płycie wydawania oryginałów może spowodować zablokowanie kolejno wydawanych oryginałów.**
- **Nie wolno uderzać w górną pokrywę procesora dokumentów, np. wyrównując na niej oryginały. Może to spowodować błąd procesora dokumentów.**

## 1 Dopasuj prowadnice szerokości oryginałów.

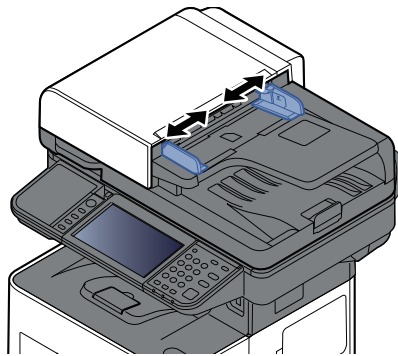

## 2 Umieść oryginały.

- 1 Stronę do odczytu skieruj w górę (pierwszą stroną w przypadku oryginałów dwustronnych). Przednią krawędź oryginału wepchnij do oporu do procesora dokumentów.

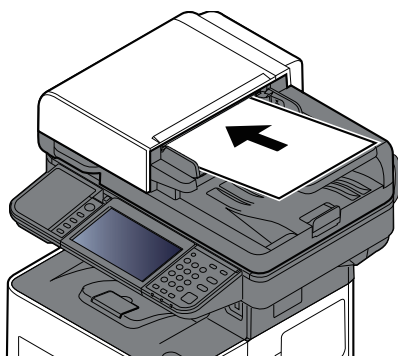

### NOTATKA

Aby uzyskać szczegółowe informacje na temat orientacji oryginału, patrz:

➔ [Orientacja oryginału \(strona 6-17\)](#)

✓ **WAŻNE**

**Należy upewnić się, że prowadnice szerokości oryginałów są idealnie dopasowane do rozmiaru oryginałów. Jeżeli nie, należy je ponownie dopasować. Niedopasowanie prowadnic może doprowadzić do zacięcia oryginałów.**

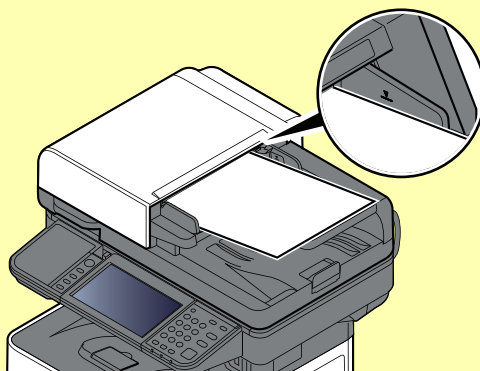

**Należy upewnić się, że załadowane oryginały nie przekraczają wskaźnika poziomu. Przekroczenie poziomu maksymalnego może spowodować zacięcie oryginałów.**

**Oryginały z otworami lub perforacją powinny być ładowane w taki sposób, aby otwory lub perforacja były skanowane na końcu (a nie jako pierwsze).**

**2** Otwórz blokadę oryginałów, tak aby odpowiadała rozmiarowi oryginałów.

ECOSYS MA4500ix/ECOSYS MA4500ifx:

A4, Letter, Legal

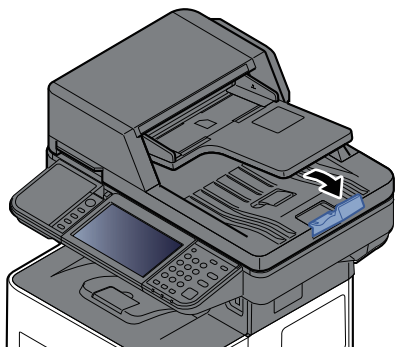

B5 lub mniejszy

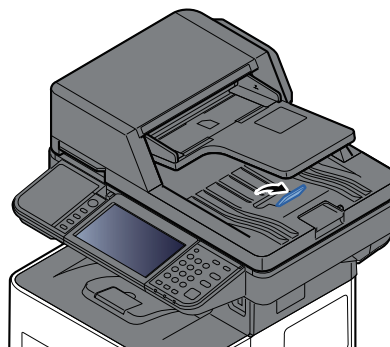

ECOSYS MA5500ifx/ECOSYS MA6000ifx:

A4, Letter, Legal

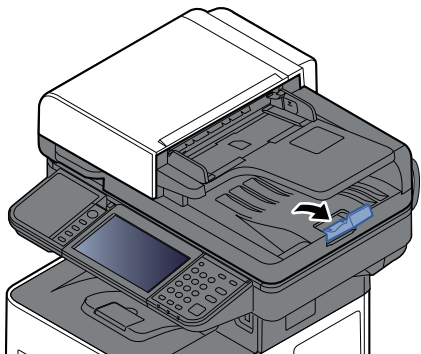

# Ulubione

Często używane funkcje można zarejestrować jako elementy ulubione, tak aby można ich było łatwo i szybko używać.

W tym urządzeniu wstępnie zarejestrowane są następujące funkcje. Można usunąć te funkcje, a także zarejestrować dowolne nowe funkcje.

Nazwa ulubionych	Opis	Domyślnie zapisane
<b>ID Card Copy</b>	Użyj tego programu do kopiowania prawa jazdy lub dowodu osobistego. Po zeskanowaniu awersu i rewersu dowodu zostaną one połączone i skopiowane na jeden arkusz.	<ul style="list-style-type: none"> <li>Funkcje kopiowania</li> <li>Rozmiar oryginału: <b>[A5]</b></li> <li>Wybór papieru: Kasetta 1</li> <li>Powiększenie: <b>[100%]</b></li> <li>Wybiel zaciemnione obszary: <b>[Wł.]</b></li> </ul>
<b>Paper Saving Copy</b>	Użyj tej funkcji, aby zmniejszyć zużycie papieru. Łączenie stron i druk dwustronny można skonfigurować na następującym ekranie.	<ul style="list-style-type: none"> <li>Funkcje kopiowania</li> <li>Połącz: <b>[2 w 1]</b></li> <li>Dupleks: <b>[1-stronny&gt;&gt;2-stronny]</b></li> <li>Wybór papieru: Kasetta 1</li> <li>Kopie: 1</li> </ul>
<b>Scan to PC (Address Entry)</b>	Użyj tej funkcji, aby wysłać obraz do folderu udostępnionego na komputerze lub folderu na serwerze FTP. Ustawienia, takie jak miejsce docelowe i wybór kolorów, można skonfigurować na następującym ekranie.	<ul style="list-style-type: none"> <li>Funkcje wysyłania</li> <li>Miej. doc.: Nowy folder komputera</li> <li>Wybór kolorów: <b>[Pełny kolor]</b></li> <li>Wpis nazwy pliku: Domyślny</li> <li>Format pliku: <b>[PDF]</b></li> <li>Skanowanie ciągłe: <b>[Wł.]</b></li> <li>Rozdzielczość skanowania: <b>[300×300 dpi]</b></li> </ul>
<b>Scan to PC (Address Book)</b>	Użyj tej funkcji, aby wysłać obraz do folderu udostępnionego na komputerze zarejestrowanym w książce adresowej lub folderu na serwerze FTP. Ustawienia, takie jak miejsce docelowe i wybór kolorów, można skonfigurować na następującym ekranie.	<ul style="list-style-type: none"> <li>Funkcje wysyłania</li> <li>Miej. doc.: Ks. adresowa</li> <li>Wybór kolorów: <b>[Pełny kolor]</b></li> <li>Wpis nazwy pliku: Domyślny</li> <li>Format pliku: <b>[PDF]</b></li> <li>Skanowanie ciągłe: <b>[Wł.]</b></li> <li>Rozdzielczość skanowania: <b>[300×300 dpi]</b></li> </ul>
<b>Scan to E-mail (Address Entry)</b>	Użyj tej funkcji, aby wysłać obraz na dowolny adres e-mail. Ustawienia, takie jak miejsce docelowe i wybór kolorów, można skonfigurować na następującym ekranie.	<ul style="list-style-type: none"> <li>Funkcje wysyłania</li> <li>Miej. doc.: Nowy adres e-mail</li> <li>Wybór kolorów: <b>[Pełny kolor]</b></li> <li>Wpis nazwy pliku: Domyślny</li> <li>Format pliku: <b>[PDF]</b></li> <li>Skanowanie ciągłe: <b>[Wł.]</b></li> <li>Rozdzielczość skanowania: <b>[300×300 dpi]</b></li> <li>Temat e-mail: Domyślny</li> <li>Treść e-mail: Domyślny</li> </ul>
<b>Scan to E-mail (Address Book)</b>	Użyj tej funkcji, aby wysłać obraz na dowolny adres e-mail zarejestrowanym w książce adresowej. Ustawienia, takie jak miejsce docelowe i wybór kolorów, można skonfigurować na następującym ekranie.	<ul style="list-style-type: none"> <li>Funkcje wysyłania</li> <li>Miej. doc.: Ks. adresowa</li> <li>Wybór kolorów: <b>[Pełny kolor]</b></li> <li>Wpis nazwy pliku: Domyślny</li> <li>Format pliku: <b>[PDF]</b></li> <li>Skanowanie ciągłe: <b>[Wł.]</b></li> <li>Rozdzielczość skanowania: <b>[300×300 dpi]</b></li> <li>Temat e-mail: Domyślny</li> <li>Treść e-mail: Domyślny</li> </ul>



## NOTATKA

Na liście ulubionych można zarejestrować do 20 ustawień.

## Rejestrowanie elementów ulubionych

Poniżej podano przykładową procedurę zapisywania funkcji kopiowania.

### 1 Wyświetl ekran.

- 1 Klawisz [**Początek**] > [**Kopiuj**]
- 2 W trybie kopiowania wybierz pozycję [**Ulubione**].

### 2 Zarejestruj element ulubiony.

- 1 [**Dodaj/edyt.**] > wybierz numer (od 01 do 50) elementu ulubionego



#### NOTATKA

Jeżeli zostanie wybrany numer już przypisany do elementu ulubionego, należy usunąć aktualnie zarejestrowany element ulubiony, aby można było przydzielić jego numer ponownie.

- 2 Wprowadź nazwę nowego elementu ulubionego > [**Zapisz**]  
Element ulubiony zostanie zarejestrowany.  
Aby wyświetlić zarejestrowany element ulubiony na ekranie Początek, wybierz pozycję [**Dodaj**] na ekranie z monitem o potwierdzenie.
- 3 Wybierz przycisk [**OK**].

## Przywoływanie ulubionych

### 1 Przywołaj element ulubiony.

- 1 Klawisz [**Początek**] > [...] > [**Ulubione**] lub wybierz ikonę elementu ulubionego.  
Po wybraniu ikony elementu ulubionego zostanie on przywołany. Jeżeli wybrano pozycję [**Ulubione**], przejdź do kroku 1-2.
- 2 Wybierz numer elementu ulubionego, który ma być przywołany.  
Wybierz pozycję [**Znajdź**], aby wprowadzić numer elementu ulubionego (od 01 do 50) w celu przywołania bezpośredniego.



#### NOTATKA

Jeżeli nie można przywołać elementu ulubionego, oznacza to, że mogła zostać usunięta skrzynka dokumentów lub nakładka formularza określona w elemencie ulubionym. Sprawdź skrzynkę dokumentów.

### 2 Wykonaj funkcję przypisaną do elementu ulubionego.

Umieść oryginały > klawisz [**Start**]



#### NOTATKA

Pozycję [**Ulubione**] można wybierać dla każdej funkcji. Pozwala to na przywołanie zarejestrowanego w niej elementu ulubionego.



## Edycja elementów ulubionych

Istnieje możliwość zmiany numeru elementu ulubionego i jego nazwy.

### 1 Wyświetl ekran.

- 1 Klawisz [**Początek**] > [...] > [**Ulubione**]
- 2 Wybierz pozycję [**Dodaj/edyt.**].

### 2 Zmień element ulubiony.

- 1 Naciśnij numer elementu ulubionego (od 01 do 50), który ma być zmieniony.
- 2 Wybierz pozycję [**Edytuj**], aby zmienić numer i nazwę elementu ulubionego.  
➔ [Rejestrowanie elementów ulubionych \(strona 5-9\)](#)
- 3 [**OK**] > [**OK**]

## Usuwanie elementów ulubionych

### 1 Wyświetl ekran.

- 1 Klawisz [**Początek**] > [...] > [**Ulubione**]
- 2 Wybierz pozycję [**Dodaj/edyt.**].

### 2 Usuń element ulubiony.

- 1 Naciśnij numer elementu ulubionego (od 01 do 50), który ma być usunięty.
- 2 [**Usuń**] > [**Usuń**]

# Aplikacja

Możliwości urządzenia można rozszerzyć przez instalację dodatkowych aplikacji.

Dostępne są aplikacje poprawiające efektywność wykonywania codziennych zadań, takie jak funkcja skanowania i uwierzytelniania.

Więcej informacji można uzyskać od przedstawiciela handlowego lub sprzedawcy.

## Instalowanie aplikacji

Aby móc korzystać z aplikacji, należy najpierw ją zainstalować na urządzeniu, a następnie aktywować.

### NOTATKA

Na urządzeniu można instalować zarówno aplikacje, jak i certyfikaty. Liczba używanych aplikacji będzie się różnić w zależności od rodzaju aplikacji.

## 1 Wyświetl ekran.

Klawisz [Początek] > [...] > [Menu systemu] > [Dodaj/usuń aplikację] > „Aplikacja” [Dodaj/usuń aplikację]

### NOTATKA

Jeśli zostanie wyświetlony ekran uwierzytelniania użytkownika, należy zalogować się na konto użytkownika z uprawnieniami do konfigurowania tego ustawienia.

Jeśli nie znasz nazwy logowania lub hasła, należy skontaktować się z administratorem.

## 2 Zainstaluj aplikację.

1 [Dodaj] > [OK]

2 Do gniazda pamięci USB podłącz dysk USB, na którym przechowywana jest aplikacja do zainstalowania.

### NOTATKA

Po wyświetleniu komunikatu „Dysk USB został rozpoznany. Wyświetlanie plików.” wybierz pozycję [Anuluj].

3 Wybierz aplikację do zainstalowania > [Zainstaluj]

Aby wyświetlić szczegółowe informacje o wybranej aplikacji, wybierz pozycję [] (ikona informacji).

4 Wybierz pozycję [Tak].

Rozpocznie się instalowanie aplikacji. Czas potrzebny na zainstalowanie aplikacji zależy od rodzaju i wielkości samej aplikacji.

Po zainstalowaniu aplikacji zostanie wyświetlony pierwotny ekran.

### NOTATKA

- Aby zainstalować kolejną aplikację, należy powtórzyć czynności z kroków 2-3 i 2-4.
- Aby móc bezpiecznie odłączyć dysk USB, należy wybrać pozycję [Odłącz USB], a następnie poczekać na wyświetlenie komunikatu „Można bezpiecznie odłączyć dysk USB.”. Dopiero potem można odłączyć dysk USB.

## Aktywowanie aplikacji

### 1 Wyświetl ekran.

Klawisz [Początek] > [...] > [Menu systemu] > [Dodaj/usuń aplikację] > „Aplikacja” [Dodaj/usuń aplikację]



#### NOTATKA

Jeśli zostanie wyświetlony ekran uwierzytelniania użytkownika, należy zalogować się na konto użytkownika z uprawnieniami do konfigurowania tego ustawienia.

Jeśli nie znasz nazwy logowania lub hasła, należy skontaktować się z administratorem.

### 2 Aktywuj aplikację.

#### 1 Wybierz żadaną aplikację > [Aktywuj]

Aby wyświetlić szczegółowe informacje o wybranej aplikacji, wybierz pozycję [⋮] (ikona informacji).

#### 2 Wprowadź klucz licencyjny > [Oficjalna]

Niektóre aplikacje nie wymagają wprowadzania klucza licencyjnego. Jeżeli ekran wprowadzania klucza licencyjnego nie zostanie wyświetlony, przejdź do kroku 2-3. Aby używać wersji próbnej aplikacji, wybierz pozycję [Testowa].  
Monit o wprowadzenie klucza licencyjnego nie zostanie wyświetlony.

#### 3 Wybierz pozycję [Tak].



#### WAŻNE

- Zmiana daty lub godziny w trakcie używania wersji próbnej aplikacji uniemożliwi jej dalsze wykorzystywanie.
- Ikony aktywowanych aplikacji są wyświetlane na ekranie Start.

#### 4 Na ekranie Start wybierz ikonę żądanej aplikacji.

Wybierz ikonę aplikacji.

Aplikacja zostanie uruchomiona.

## Dezaktywowanie aplikacji

### 1 Wyświetl ekran.

Klawisz [Początek] > [...] > [Menu systemu] > [Dodaj/usuń aplikację] > „Aplikacja” [Dodaj/usuń aplikację]

#### NOTATKA

Jeśli zostanie wyświetlony ekran uwierzytelniania użytkownika, należy zalogować się na konto użytkownika z uprawnieniami do konfigurowania tego ustawienia.

Jeśli nie znasz nazwy logowania lub hasła, należy skontaktować się z administratorem.

### 2 Dezaktywuj aplikację.

Wybierz żadaną aplikację do zamknięcia > [Dezaktyw.]

#### NOTATKA

- Aby zamknąć już aktywowaną aplikację, na ekranie wybierz pozycję [x].
- Procedura zamykania niektórych aplikacji może się różnić.

## Odeinstalowywanie aplikacji

### 1 Wyświetl ekran.

Klawisz [Początek] > [...] > [Menu systemu] > [Dodaj/usuń aplikację] > „Aplikacja” [Dodaj/usuń aplikację]

#### NOTATKA

Jeśli zostanie wyświetlony ekran uwierzytelniania użytkownika, należy zalogować się na konto użytkownika z uprawnieniami do konfigurowania tego ustawienia.

Jeśli nie znasz nazwy logowania lub hasła, należy skontaktować się z administratorem.

### 2 Dezaktywuj aplikację.

1 Wybierz aplikację, która ma być usunięta > [Usuń]

Aby wyświetlić szczegółowe informacje o wybranej aplikacji, wybierz pozycję [] (ikona informacji).

2 Wybierz pozycję [Tak].

# Rejestrowanie skrótów

Można dodać skróty w celu ułatwienia dostępu do najczęściej używanych funkcji. Można zapisać również ustawienia wybranej funkcji. W razie konieczności nazwę funkcji połączonej z zapisanym skrótem można zmienić.

## Dodawanie skrótów

Zapisywanie skrótów jest prowadzone z użyciem ekranu podstawowego każdej funkcji.

**1 Wyświetl ekran podstawowy, na którym skrót ma być zarejestrowany.**

**2 Zarejestruj skróty.**

1 Wybierz pozycję [**Skrót**].

Zostanie wyświetlone menu skrótów.

2 Wybierz pozycję [**Dodaj**].

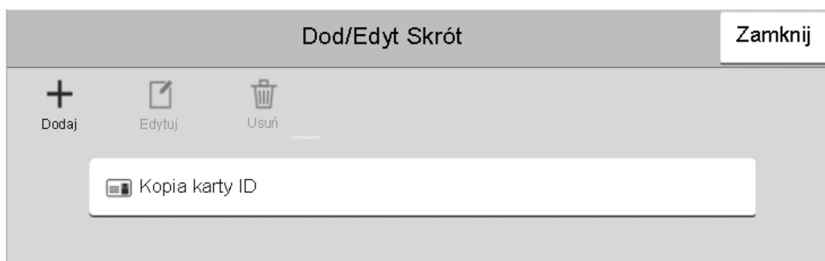

3 Wybierz ustawienie do dodania, a następnie pozycję [**Nast. >**].

4 Wprowadź nazwę skrótu, a następnie wybierz pozycję [**Nast. >**].



### NOTATKA

Zostanie wyświetlona nazwa funkcji, jeżeli nie zostanie wprowadzony klawisz skrótu.

5 Potwierdź wpis.

Wybierz pozycje [**Nazwa skrótu**], [**Funkcja**] lub [**Uprawnienie**], aby zmienić ustawienia.



### NOTATKA

Pozycja [**Uprawnienie**] jest wyświetlana, gdy włączona jest zarządzanie logowaniem użytkownika.

6 Wybierz pozycję [**Zakończ**].

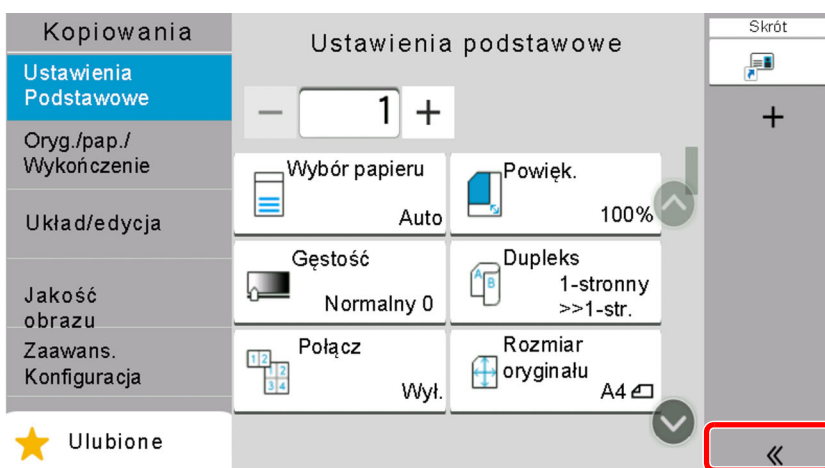

Skrót został zarejestrowany.

## Edytowanie skrótów

### 1 Wyświetl ekran.

- 1 Wybierz pozycję [**Skrót**].  
Zostanie wyświetlone menu skrótów.
- 2 Wybierz pozycję [] (ikona edycji).

### 2 Edytuj skrót.

- 1 Naciśnij klawisz skrótu, który ma być edytowany.
- 2 Wybierz pozycję [**Edytuj**].
- 3 Wybierz pozycję [**Nazwa skrótu**] lub [**Funkcja**] > zmień ustawienia > [**OK**].
- 4 [**Zakończ**] > [**Aktualizuj**]

## Usuwanie skrótów

### 1 Wyświetl ekran.

- 1 Wybierz pozycję [**Skrót**].  
Zostanie wyświetlone menu skrótów.
- 2 Wybierz pozycję [] (ikona edycji).

### 2 Usuń skrót.

- Naciśnij klawisz skrótu, który ma być usunięty > [**Usuń**] > [**Usuń**].

# Kopiowanie

W tych procedurach opisano podstawowe operacje kopiowania i anulowania kopiowania.

## Podstawowa obsługa

**1** Klawisz [Początek] > [Kopiuuj]

**2** Umieść oryginały.

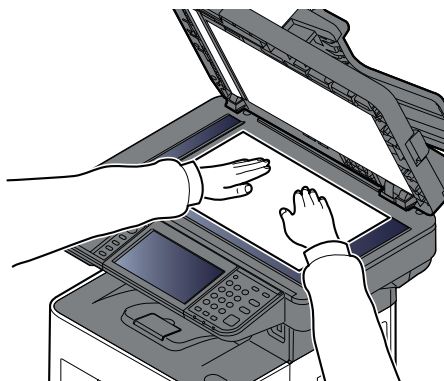
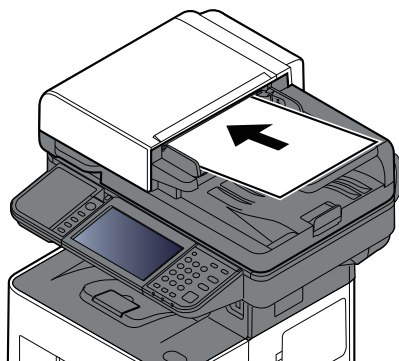

➔ [Ładowanie oryginałów \(strona 5-2\)](#)

**3** Wybierz funkcję.

Aby skonfigurować ustawienia funkcji, użyj nawigacji globalnej.

➔ [Kopiowania \(strona 6-2\)](#)

**4** W celu wprowadzenia liczby kopii użyj klawiszy numerycznych.

Wybierz obszar wprowadzania liczby arkuszy, aby wyświetlić klawiaturę numeryczną. Ewentualnie użyj przycisków [+] lub [-], aby wprowadzić liczbę arkuszy. Określi liczbę kopii (maksymalnie 999).

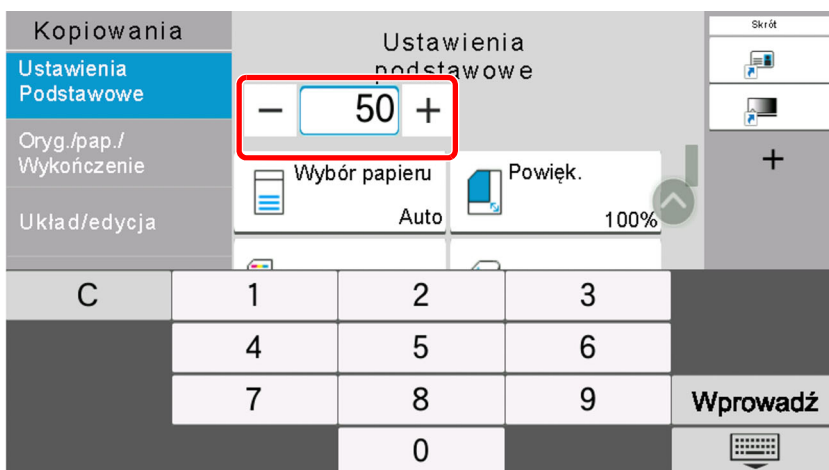

**5** Naciśnij klawisz [Start].

Rozpocznie się kopiowanie.

**NOTATKA**

Ta funkcja pozwala na zarezerwowanie następnego zadania podczas drukowania. Dzięki tej funkcji oryginał może zostać zeskanowany w czasie wykonywania wydruku przez urządzenie. Gdy bieżące zadanie drukowania zostanie zakończone, wydrukowane zostanie zarezerwowane zadanie kopiowania. Jeżeli dla ustawienia „Rezerwuj nast. priorytet” wybrano wartość [**Wył.**], wyświetlone zostanie polecenie [**Rezerw. nast.**]. Wybierz [**Rezerw. nast.**] i skonfiguruj niezbędne ustawienia zadania kopiowania.

➔ Patrz *Podręcznik obsługi – w języku angielskim*.

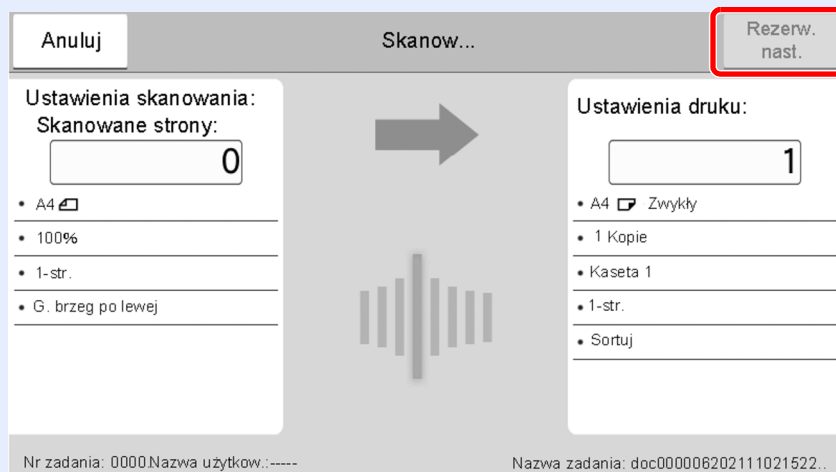

## Anulowanie zadań

**1** Na wyświetlonym ekranie kopiowania naciśnij klawisz [**Stop**].

**2** Anuluj zadanie.

### Gdy trwa skanowanie zadania

Zadanie kopiowania zostanie anulowane.

### Gdy trwa drukowanie zadania lub urządzenie jest w trybie uśpienia

Zostanie wyświetlony ekran anulowania zadania. Bieżące zadanie drukowania zostanie tymczasowo wstrzymane.

Wybierz zadanie, które ma być anulowane > [**Anuluj**] > [**Tak**]

**NOTATKA**

Jeżeli dla ustawienia „Rezerwuj nast. priorytet” wybrano opcję [**Wył.**], na panelu dotykowym zostanie wyświetlony ekran Kopiowanie. W takim przypadku naciśnięcie klawisza [**Stop**] lub przycisku [**Anuluj**] spowoduje anulowanie zadania drukowania będącego w toku.

➔ Patrz *Podręcznik obsługi – w języku angielskim*.



## Podstawy skanowania (wysyłanie)

Urządzenie może wysłać skanowany obraz jako załącznik wiadomości e-mail lub do komputera podłączonego do sieci. Aby było to możliwe, należy zapisać adres nadawcy i miejsca docelowego (adresata) w sieci.

Wymagane jest otoczenie sieciowe umożliwiające połączenie urządzenia z serwerem pocztowym w celu wysyłania wiadomości e-mail. Zaleca się korzystanie z lokalnej sieci komputerowej (LAN) ze względu na prędkość transmisji i kwestie bezpieczeństwa.

Wykonując podstawowe czynności wysyłania, postępuj zgodnie z poniższymi wskazówkami. Dostępne są następujące cztery opcje.

- Wyślij jako e-mail (Wpis adresu e-mail): wysła zeskanowany obraz oryginału jako załącznik wiadomości e-mail.

➔ [Wysyłanie dokumentów pocztą e-mail \(strona 5-19\)](#)

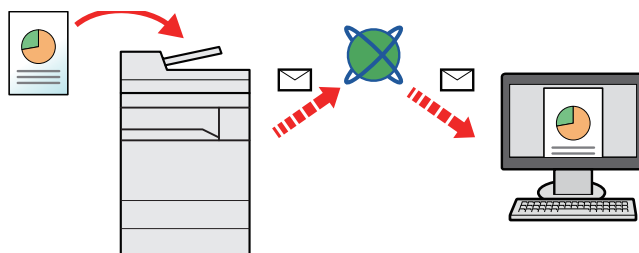

- Wyślij do folderu (SMB): zachowuje zeskanowany obraz oryginału w udostępnionym folderze na dowolnym komputerze.

➔ [Wysyłanie dokumentu do żadanego folderu udostępnionego na komputerze \(skanowanie na komputer\) \(strona 5-21\)](#)

- Wyślij do folderu (FTP): zapisuje zeskanowany obraz oryginału w katalogu serwera FTP.

➔ Patrz *Podręcznik obsługi – w języku angielskim*.

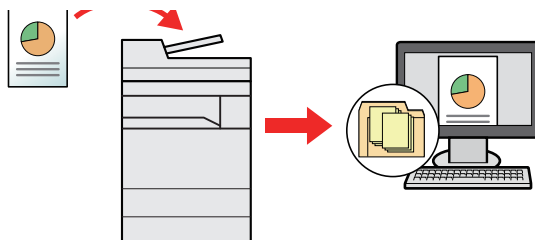

- Skanowanie obrazu za pomocą sterownika TWAIN / WIA: Skanuje dokument za pomocą aplikacji zgodnej ze standardem TWAIN lub WIA.

➔ [Skanowanie przy użyciu sterownika TWAIN lub WIA \(strona 5-24\)](#)



### NOTATKA

- Dodatkowo można określić różne opcje wysyłania.

➔ Patrz *Podręcznik obsługi – w języku angielskim*.

- Funkcja faksu może być stosowana w urządzeniach z możliwością faksowania.

➔ **Podręcznik obsługi faksu**

# Wysyłanie dokumentów pocztą e-mail

## NOTATKA

- W przypadku przesyłania przez bezprzewodową sieć lokalną należy przed wysłaniem wybrać interfejs sieciowy przypisany do funkcji wysyłania.
  - ➔ Patrz *Podręcznik obsługi – w języku angielskim*.
- Przed wysłaniem zeskanowanego dokumentu pocztą e-mail należy skonfigurować serwer SMTP i funkcję wysyłania wiadomości e-mail w programie Command Center RX.
  - ➔ Patrz *Podręcznik obsługi – w języku angielskim*.

## 1 Klawisz [Początek] > [Wyślij]

## 2 Umieść oryginały.

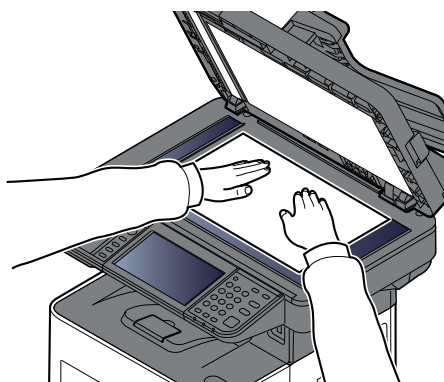
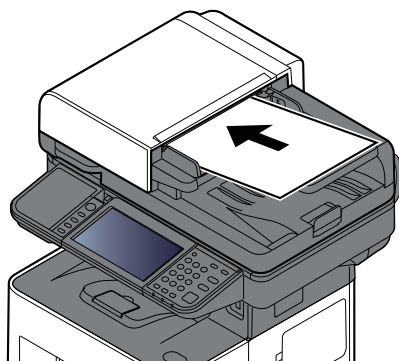

- ➔ [Ładowanie oryginałów \(strona 5-2\)](#)

## 3 Na ekranie miejsca docelowego wysyłania wybierz pozycję [+] > [E-mail].

## 4 Wprowadź adres e-mail odbiorcy > [OK].

Można wprowadzić maksymalnie 256 znaków.

- ➔ [Metoda wprowadzania znaków \(strona 8-3\)](#)

Aby wprowadzić wiele miejsc docelowych, wybierz [**Następne miejsce docelowe**] i wprowadź kolejną pozycję. Można w ten sposób wprowadzić maksymalnie 100 adresów e-mail.

Można zarejestrować wprowadzony adres e-mail w książce adresowej, naciskając przycisk [**Dodaj do książki adresowej**]. Można też zastąpić informacje dotyczące wcześniej zarejestrowanego miejsca docelowego.

Miejsca docelowe można później zmienić.

- ➔ [Ekran potwierdzenia miejsc docelowych \(strona 5-31\)](#)

## NOTATKA

Jeżeli dla ustawienia [**Rozsyłanie**] wybrano opcję „Zabroń”, nie można wprowadzić wielu miejsc docelowych.

- ➔ *Podręcznik obsługi – w języku angielskim*

## 5 Skonfiguruj funkcje.

Użyj nawigacji globalnej, aby wyświetlić inne funkcje.

➔ [Wyślij \(strona 6-4\)](#)

### ☑ WAŻNE

- Opcje [Transmisja szyfrowana e-mail] i [Podpis cyfrowy wiad. e-mail] są wyświetlane podczas konfigurowania S/MIME w narzędziu Command Center RX.

➔ **Command Center RX User Guide**

- W przypadku korzystania z opcji [Transmisja szyfrowana e-mail] i [Podpis cyfrowy wiad. e-mail] należy z książki adresowej wybrać adresy e-mail, które mają certyfikat szyfrowania. Funkcji tych nie można skonfigurować w przypadku bezpośrednio wprowadzonego adresu. Wprowadzając adresy e-mail z panelu operacyjnego, nie można używać tych funkcji.

## 6 Naciśnij klawisz [Start].

Wysyłanie zostanie rozpoczęte.

# Wysyłanie dokumentu do żądanego folderu udostępnionego na komputerze (skanowanie na komputer)

Zeskanowany dokument można zapisać w żądanym folderze udostępnionym na komputerze.

## NOTATKA

- W przypadku przesyłania przez bezprzewodową sieć lokalną należy przed wysłaniem wybrać interfejs sieciowy przypisany do funkcji wysyłania.
  - ➔ Patrz *Podręcznik obsługi – w języku angielskim*.
- Przed wysłaniem zeskanowanego dokumentu do folderu udostępnionego na komputerze należy skonfigurować następujące ustawienia:
  - Notowanie nazwy komputera i pełnej nazwy komputera
    - ➔ [Notowanie nazwy komputera i pełnej nazwy komputera \(strona 3-18\)](#)
  - Notowanie nazwy użytkownika i nazwy domeny
    - ➔ [Notowanie nazwy użytkownika i nazwy domeny \(strona 3-19\)](#)
  - Tworzenie folderu udostępnionego i notowanie danych folderu udostępnionego
    - ➔ [Tworzenie folderu udostępnionego i notowanie danych folderu udostępnionego \(strona 3-20\)](#)
  - Konfigurowanie zapory systemu Windows
    - ➔ [Konfigurowanie zapory systemu Windows \(strona 3-24\)](#)

**1** Klawisz [Początek] > [Wyślij]

**2** Umieść oryginały.

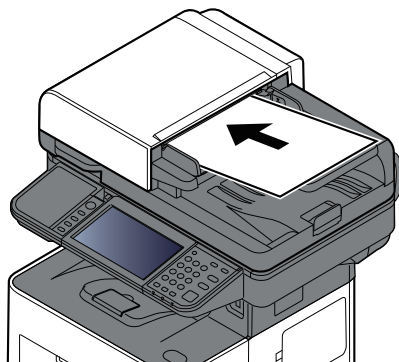

➔ [Ładowanie oryginałów \(strona 5-2\)](#)

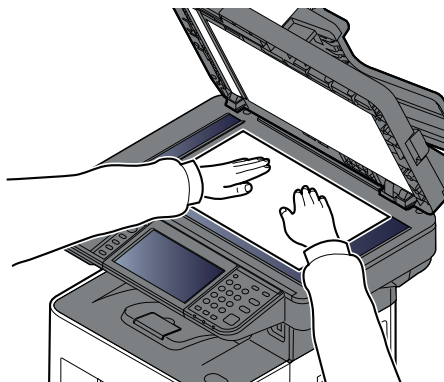

### 3 Na ekranie miejsca docelowego wysyłania wybierz pozycję [+] > [SMB].

### 4 Wprowadź informacje o miejscu docelowym.

Aby bezpośrednio określić folder SMB, wybierz pozycję [**Wpis ścieżki folderu**] i wprowadź poszczególne pozycje.

W poniższej tabeli przedstawiono listę pozycji, które należy ustawić.

Pozycja	Opis	Maks. liczba znaków
<b>Nazwa hosta</b> *1	Nazwa komputera	Do 256 znaków
<b>Port</b>	Numer portu. Jeżeli numer portu nie zostanie określony, domyślnie używany jest numer portu 445.	—
<b>Ścieżka do folderu</b>	Nazwa udziału Na przykład: daneskanera W przypadku zapisywania w folderze wewnątrz folderu udostępnionego: nazwa udziału\nnazwa folderu znajdującego się w folderze współdzielonym	Do 260 znaków
<b>Nazwa logowania</b> *2	<ul style="list-style-type: none"> <li>Jeżeli nazwa komputera i nazwa domeny są takie same: Nazwa użytkownika Na przykład: james.smith</li> <li>Jeżeli nazwa komputera i nazwa domeny są inne:</li> </ul>	Do 64 znaków
<b>Logowanie Hasło</b>	Hasło do konta w systemie Windows <b>(z rozróżnianiem wielkości liter)</b>	Do 128 znaków

\*1 Wprowadź nazwę hosta lub adres IP.

Aby wprowadzić adres IPv6, należy wpisać go w nawiasach kwadratowych [ ].  
(przykład: [2001:db8:a0b:12f0::10])

\*2 Nazwa domeny\nnazwa użytkownika

Na przykład: abcdnet\james.smith

Podczas przesyłania dokumentu za pośrednictwem opcjonalnego interfejsu sieciowego (IB-37/IB-38/IB-51) nie można używać znaku „\”. Jeśli nazwa komputera różni się od nazwy domeny, nazwę logowania należy wprowadzić, wykorzystując „@”.

(Na przykład: james.smith@abcdnet)



#### NOTATKA

- Jeżeli wybrano funkcję [**Wyszukaj folder w sieci**], można wyszukać miejsce docelowe na wszystkich komputerach w sieci.
- Po wybraniu funkcji [**Wyszukaj folder według nazwy hosta**] można wprowadzić wartości ustawień „Domena/grupa robocza” i „Nazwa hosta”, aby przeszukać komputery w sieci w poszukiwaniu miejsca docelowego.
- Maksymalnie można wyświetlić 500 adresów. Na wyświetlonym ekranie wybierz nazwę żądanego hosta (nazwę komputera) i wybierz [**OK**]. Zostanie wyświetlony ekran do wprowadzenia nazwy użytkownika i hasła logowania.
- Po wprowadzeniu nazwy logowania użytkownika i hasła logowania komputera docelowego zostaną wyświetlone udostępnione foldery. Wybierz żądany folder i wybierz [**OK**]. Adres wybranego folderu udostępnionego został ustawiony.

## 5 Sprawdź stan.

### 1 Sprawdź informacje.

Wybierz odpowiedni czas oczekiwania.

### 2 Wybierz [**Test połączenia**], aby sprawdzić połączenie.

Komunikat „Połączono.” jest wyświetlany, jeżeli połączenie z miejscem docelowym zostało ustanowione poprawnie. Jeżeli wyświetlany jest komunikat „Nie można połączyć.”, należy sprawdzić wpis.

Aby wprowadzić wiele miejsc docelowych, wybierz [**Następne miejsce docelowe**] i wprowadź kolejną pozycję.

Można zarejestrować wprowadzone informacje w książce adresowej, wybierając [**Dodaj do książki adresowej**].



#### NOTATKA

Jeżeli dla ustawienia [**Rozsyłanie**] wybrano opcję „Zabroń”, nie można wprowadzić wielu miejsc docelowych.

➔ Patrz *Podręcznik obsługi – w języku angielskim*.

## 6 Wybierz przycisk [OK].

Miejsca docelowe można później zmienić.

➔ [Ekran potwierdzenia miejsc docelowych \(strona 5-31\)](#)

## 7 Skonfiguruj funkcje.

Użyj nawigacji globalnej, aby wyświetlić inne funkcje.

➔ [Wyślij \(strona 6-4\)](#)

## 8 Naciśnij klawisz [Start].

Wysyłanie zostanie rozpoczęte.

# Skonowanie przy użyciu sterownika TWAIN lub WIA

W tym rozdziale opisano skanowanie oryginałów za pomocą sterownika TWAIN. Sterownika WIA można używać w ten sam sposób.

## NOTATKA

- W przypadku przesyłania przez bezprzewodową sieć lokalną należy przed wysłaniem wybrać interfejs sieciowy przypisany do funkcji wysyłania.
- ➔ Patrz *Podręcznik obsługi – w języku angielskim*.
- Przed wysłaniem dokumentu należy sprawdzić, czy na komputerze zainstalowano sterownik TWAIN/WIA i skonfigurowano ustawienia.
- ➔ [Konfigurowanie sterownika TWAIN \(strona 2-57\)](#)  
[Konfigurowanie sterownika WIA \(strona 2-59\)](#)

## 1 Wyświetl ekran.

- 1 Uruchom oprogramowanie zgodne z technologią TWAIN.
- 2 Wybierz urządzenie za pomocą aplikacji i wyświetl okno dialogowe.

### NOTATKA

Instrukcję wyboru urządzenia można znaleźć w dziale pomocy lub Podręczniku obsługi aplikacji.

## 2 Skonfiguruj ustawienia skanowania.

W wyświetlonym oknie dialogowym wybierz ustawienia skanowania.

### NOTATKA

Informacje na temat ustawień uzyskać można w zakładce Pomoc w oknie dialogowym.

## 3 Umieść oryginały.

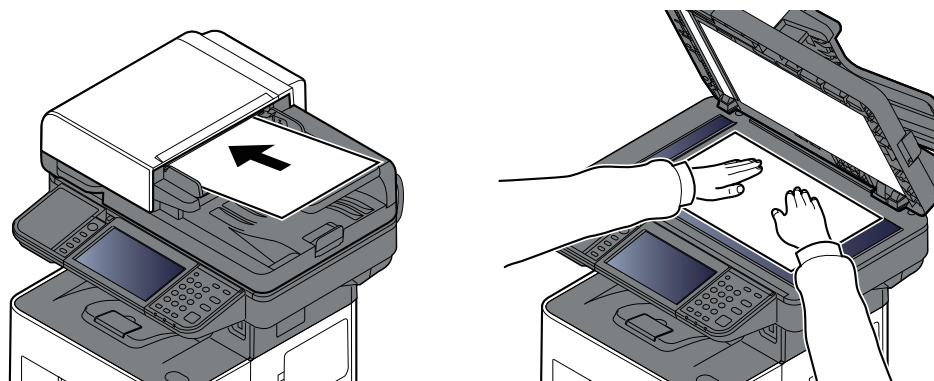

- ➔ [Ładowanie oryginałów \(strona 5-2\)](#)

## 4 Zeskanuj oryginały.

Kliknij przycisk [Skanuj]. Dane dokumentu zostaną zeskanowane.

## Przydatne metody wysyłania

Można wybrać następujące przydatne metody skanowania (wysyłania).

- Skan WSD: umożliwia zapisywanie oryginałów zeskanowanych na tym urządzeniu na komputerze zgodnym z WSD.
  - ➔ Patrz *Podręcznik obsługi – w języku angielskim*.
- Skanowanie za pomocą File Management Utility: umożliwia skanowanie dokumentu przy użyciu ustawień File Management Utility i zapisywanie go w określonym folderze sieciowym lub na komputerze.
  - ➔ Patrz *Podręcznik obsługi – w języku angielskim*.
- Skanowanie przy użyciu serwera faksów: zeskanowany oryginał jest wysyłany za pośrednictwem serwera faksów.
  - ➔ Patrz *Podręcznik obsługi – w języku angielskim*.
- Wysyłanie do różnych typów miejsc docelowych jednocześnie (Wysyłanie wielokrotne): umożliwia wysyłanie do różnych typów miejsc adresowych (adresy e-mail, foldery itp.).
  - ➔ Patrz *Podręcznik obsługi – w języku angielskim*.
- Wyślij do mnie (e-mail): umożliwia wysyłanie na adres e-mail zalogowanego użytkownika, gdy logowanie użytkowników jest włączone.
  - ➔ Patrz *Podręcznik obsługi – w języku angielskim*.



# Anulowanie zadań wysyłania

**1** Na wyświetlonym ekranie wysyłania naciśnij klawisz [Stop].

**2** Anuluj zadanie.

Gdy trwa skanowanie zadania, wyświetlany jest przycisk Anulowanie zadania.

Jeżeli trwa wysyłanie lub urządzenie jest w trybie gotowości, wyświetlany jest ekran Anulowanie zadania. Wybierz zadanie, które ma być anulowane > [Anuluj] > [Tak]



## NOTATKA

Naciśnięcie klawisza [Stop] nie spowoduje tymczasowego wstrzymania zadania, którego wysyłanie już się rozpoczęło.

# Obsługa miejsca docelowego

W tym rozdziale opisano wybór i potwierdzanie miejsca docelowego.

## Określanie miejsca docelowego

Wybierz miejsce docelowe, korzystając z jednej z poniższych metod poza bezpośrednim wprowadzaniem adresu:

- Wybieranie z książki adresowej
  - ➔ [Wybór z książki adresowej \(strona 5-27\)](#)
- Wybieranie z zewnętrznej książki adresowej
- Aby znaleźć szczegółowe informacje na temat zewnętrznej książki adresowej, patrz:
  - ➔ **Command Center RX User Guide**
- Wybieranie za pomocą klawisza szybkiego dostępu
  - ➔ [Wybieranie za pomocą klawisza szybkiego dostępu \(strona 5-29\)](#)
- Wybieranie za pomocą funkcji Znajdź (nr)
  - ➔ [Wybieranie za pomocą funkcji Znajdź \(nr\) \(strona 5-29\)](#)
- Wybieranie z FAKSU
  - ➔ **Podręcznik obsługi faksu**

### NOTATKA

- Urządzenie można skonfigurować, tak aby po naciśnięciu klawisza **[Send]** był wyświetlany ekran książki adresowej.
  - ➔ Patrz *Podręcznik obsługi – w języku angielskim*.
- W przypadku korzystania z produktów wyposażonych w funkcję faksu można określić miejsce docelowe faksu. Numer miejsca docelowego należy wprowadzić za pomocą klawiatury numerycznej.

## Wybór z książki adresowej

Aby uzyskać więcej informacji na temat zapisywania miejsc docelowych w książce adresowej, patrz:

- ➔ *Podręcznik obsługi – w języku angielskim*

### 1 Na ekranie miejsca docelowego wysyłania wybierz pozycję **[Książka adresowa]** ().

#### NOTATKA

Aby znaleźć szczegółowe informacje na temat zewnętrznej książki adresowej, patrz:

- ➔ **Command Center RX User Guide**

### 2 Wybierz miejsce docelowe.

Zaznacz pole wyboru, aby wybrać z listy pożądane miejsce docelowe. Wybrane miejsca docelowe są oznaczone zaznaczonymi polami wyboru. Aby korzystać z książki adresowej na serwerze LDAP, wybierz pozycje **[Wybór]** > **[Ks. adresowa]** > **[Zewn. ks. adresowa]**.

Aby zmienić kolejność wyświetlania miejsc docelowych, wybierz pozycję **[Nazwa]** albo **[Nr]**.

**NOTATKA**

- Aby usunąć zaznaczenie, wybierz ponownie pole wyboru, co spowoduje usunięcie znacznika wyboru.
- Jeżeli dla ustawienia [Rozsyłanie] wybrano opcję „Zabroń”, nie można wybrać wielu miejsc docelowych. Dotyczy to również grupy, do której przydzielono wiele miejsc docelowych.

➔ *Podręcznik obsługi – w języku angielskim*

Jeżeli miejsce docelowe jest zarejestrowane w książce adresowej, można je wyszukać. Zaawansowane wyszukiwanie odbywa się według rodzaju lub pierwszej litery.

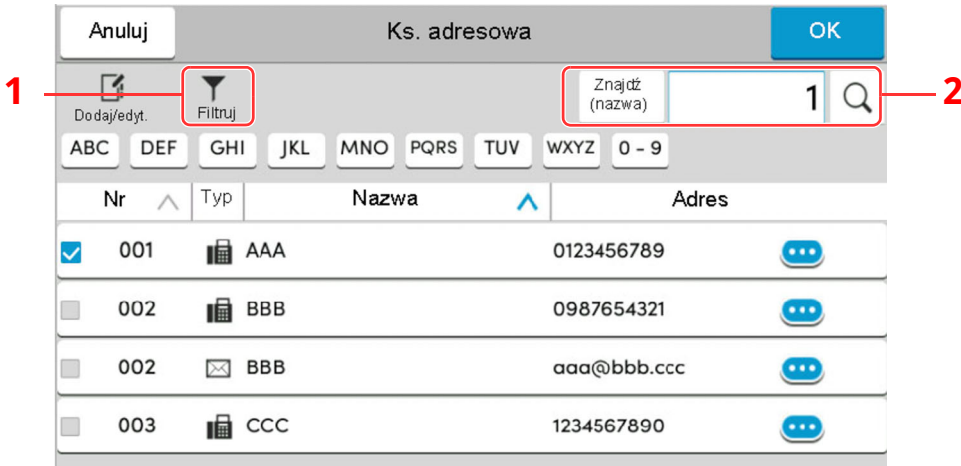

Używane klawisze	Rodzaj wyszukiwania	Obiekty wyszukiwane
1	Filtruj	Zaawansowane wyszukiwanie wg rodzaju zapisanego odbiorcy (E-mail, Folder, Faks lub Grupa). Tę funkcję można skonfigurować tak, aby po wyświetleniu książki adresowej były wybierane rodzaje miejsc docelowych. Aby uzyskać więcej informacji: ➔ <i>Podręcznik obsługi – w języku angielskim</i>
2	Znajdź (nr) Znajdź (nazwa)	Szukaj wg zapisanego numeru adresu lub nazwy. Wybierz pozycję [Znajdź (nr)] lub [Znajdź (nazwa)], aby przełączyć między [Znajdź (nr)] i [Znajdź (nazwa)].

### 3 Zaakceptuj miejsce docelowe > [OK]

Miejsca docelowe można później zmienić.

➔ [Sprawdzanie i edytowanie miejsc docelowych \(strona 5-30\)](#)

**NOTATKA**

- Aby usunąć miejsce docelowe, wybierz pozycję [✓] > [🗑️] (ikona usuwania) dla miejsca docelowego, które ma być usunięte > [Usuń].
- Można ustawić domyślną kolejność sortowania adresów w książce adresowej.

➔ *Patrz Podręcznik obsługi – w języku angielskim.*

## Wybieranie za pomocą klawisza szybkiego dostępu

Na ekranie wysyłania naciśnij klawisze szybkiego dostępu odpowiadające zarejestrowanym miejscom docelowym.

### NOTATKA

Jeżeli klawisz szybkiego dostępu żadanego miejsca docelowego nie jest widoczny na panelu dotykowym, wybierz pozycję [] lub [], aby wyświetlić wszystkie klawisze szybkiego dostępu. Przy tej procedurze zakłada się, że klawisze szybkiego dostępu zostały zarejestrowane.

Aby znaleźć więcej informacji na temat dodawania klawiszy szybkiego dostępu, patrz:

➔ *Podręcznik obsługi – w języku angielskim*

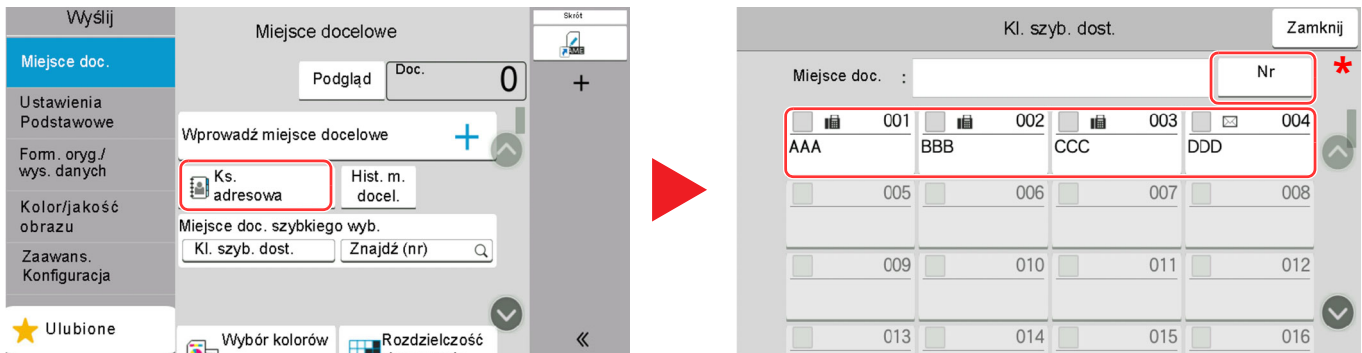

\* Klawisz [**No.**] ma tę samą funkcję co pozycja [**Znajdź (nr)**] wyświetlana na panelu dotykowym. Można go używać do bezpośredniego wprowadzania numeru za pomocą klawiatury numerycznej, np. określając adres transmisji za pomocą numeru klawisza szybkiego dostępu lub przywołując zapisany program za pomocą numeru programu. Więcej informacji o numerach klawisza szybkiego dostępu patrz:

## Wybieranie za pomocą funkcji Znajdź (nr)

Można uzyskać dostęp do miejsca docelowego, określając 4-cyfrowy (0001 do 1000) numer klawisza szybkiego dostępu.

Na ekranie miejsca docelowego wysyłania wybierz pozycję [**Znajdź (nr)**], aby wyświetlić ekran wprowadzania numeru. Wybierz pole wprowadzania i użyj klawiatury numerycznej, aby wprowadzić numer szybkiego wybierania.

### NOTATKA

Jeżeli wprowadzono 1-3-cyfrowy numer klawisza szybkiego wybierania, należy nacisnąć przycisk [**OK**].

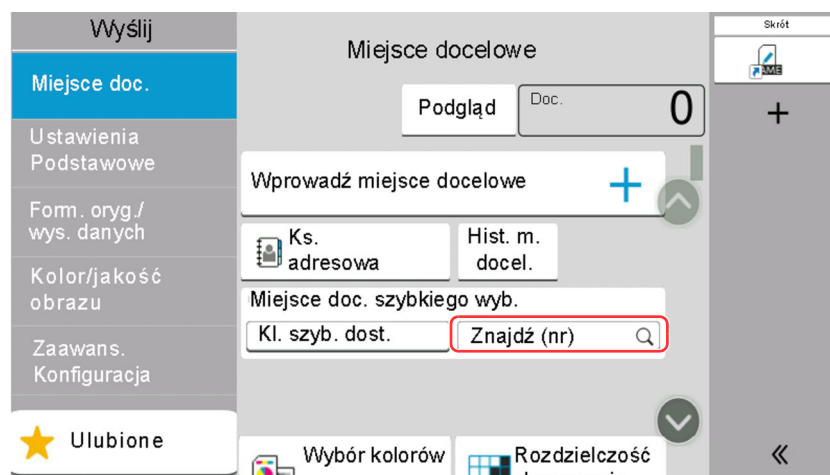

## Sprawdzanie i edytowanie miejsc docelowych

### 1 Wyświetl ekran.

Określ miejsce docelowe.

➔ [Określanie miejsca docelowego \(strona 5-27\)](#)

### 2 Sprawdź miejsce docelowe i edytuj je.

Wybierz pozycję [✓], aby wyświetlić listę miejsc docelowych.

- Wybierz pozycję [⋮] (ikona informacji), aby sprawdzić miejsce docelowe.
- Wybierz pozycję [🗑️] (ikona usuwania), aby usunąć miejsce docelowe z listy.



#### NOTATKA

- Po wybraniu ustawienia [Wł.] dla opcji Spr. wpisu dla now.m doc. pojawi się ekran potwierdzenia. Wprowadź ponownie to samo miejsce docelowe i wybierz pozycję [OK].
- ➔ *Podręcznik obsługi – w języku angielskim*
- W przypadku wybrania ustawienia [Wł.] dla opcji Sprawdź miejsce docelowe przed wysłaniem po naciśnięciu klawisza [Start] pojawi się ekran potwierdzenia.
- ➔ *Podręcznik obsługi – w języku angielskim*
- ➔ [Ekran potwierdzenia miejsc docelowych \(strona 5-31\)](#)

## Ekran potwierdzenia miejsc docelowych

W przypadku wybrania opcji **[Wł.]** dla ustawienia Sprawdź miejsce docelowe przed wysłaniem po naciśnięciu klawisza **[Start]** pojawi się ekran potwierdzenia miejsc docelowych.

➔ Patrz *Podręcznik obsługi* – w języku angielskim.

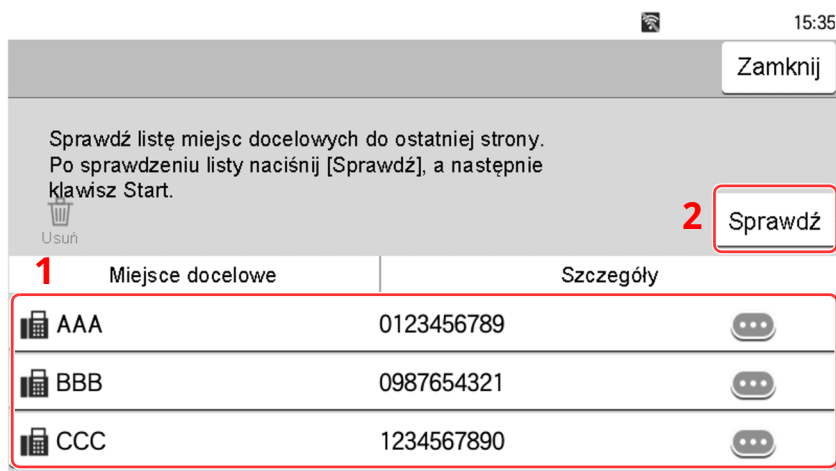

- 1 Przesuń ekran na dół i potwierdź wszystkie miejsca docelowe.

Wybór pozycji [☰] (ikona informacji) umożliwia wyświetlenie szczegółów miejsca docelowego.

Aby usunąć miejsce docelowe, wybierz miejsce, które ma zostać usunięte > **[Usuń]** > **[Usuń]**.

Aby dodać miejsce docelowe, wybierz **[Zamknij]**, a następnie wróć do ekranu miejsca docelowego.

- 2 Wybierz pozycję **[Sprawdź]**.



### NOTATKA

Należy dokładnie sprawdzić każde miejsce docelowe przez wyświetlenie go na panelu dotykowym. Nie wolno naciskać przycisku **[Sprawdź]** przed potwierdzeniem każdego miejsca docelowego.

## Przywołanie

Przywołanie to funkcja umożliwiająca ponowne przesłanie do ostatnio wprowadzonego miejsca docelowego. Aby przesłać obraz do tego samego odbiorcy, należy wybrać **[Przywr.]** i połączyć się z właściwym miejscem docelowym z listy miejsc docelowych.

### 1 Wybierz **[Przywr.]**.

Wykorzystane miejsce docelowe wyświetlane jest na liście miejsc docelowych.



#### NOTATKA

Jeżeli wśród ostatnich miejsc docelowych znajdowały się faks, foldery i adresy e-mail, są one także wyświetlane. W razie potrzeby dodaj lub usuń miejsce docelowe.

### 2 Naciśnij klawisz **[Start]**.

Wysyłanie zostanie rozpoczęte.



#### NOTATKA

- Jeżeli wybrano opcję **[Wł.]** dla ustawienia „Spr. m. doc. p. wysłaniem”, po naciśnięciu klawisza **[Start]** pojawi się ekran potwierdzenia miejsca docelowego.
  - ➔ [Ekran potwierdzenia miejsc docelowych \(strona 5-31\)](#)
- Informacje potrzebne do nawiązania ponownego połączenia są usuwane w następujących przypadkach.
  - Po wyłączeniu zasilania.
  - Po wysłaniu kolejnego obrazu (zarejestrowane zostają nowe dane przywołania).
  - Po wylogowaniu.

## Korzystanie z funkcji FAKS

Możliwe jest korzystanie z funkcji faksu w przypadku urządzeń w nią wyposażonych.

➔ **Podręcznik obsługi faksu**



# 6 Korzystanie z różnych funkcji

W tym rozdziale opisano następujące tematy:

Informacje o funkcjach dostępnych na urządzeniu .....	6-2
Kopiowania .....	6-2
Wyślij .....	6-4
Skrzynka niest. (Zapisz plik) .....	6-7
Skrzynka niest. (Drukuj) .....	6-9
Skrzynka niest. (Wyślij) .....	6-10
Dysk USB (Zapisz plik) .....	6-12
Dysk USB (drukowanie dokumentów) .....	6-14
Funkcje .....	6-15
Rozmiar oryginału .....	6-15
Wybór papieru .....	6-16
Orientacja oryginału .....	6-17
Sortuj .....	6-18
Powiększenie .....	6-18
Dupleks .....	6-20
Gęstość .....	6-22
Obraz oryginału .....	6-22
EcoPrint .....	6-23
Wybór kolorów .....	6-24
Skanowanie ciągłe .....	6-24
Pomiń puste strony .....	6-25
Tryb cichy .....	6-25
2-str. ....	6-25
Rozmiar wysyłania .....	6-26
Format pliku .....	6-27
Porządkowanie plików .....	6-28
Rozdzielczość skanowania .....	6-28
Temat/treść wiad.e-mail .....	6-29
Usuń po wydrukowaniu .....	6-29

# Informacje o funkcjach dostępnych na urządzeniu

Urządzenie udostępnia różne funkcje.

## Kopiowania

Po wybraniu funkcji w globalnej nawigacji jej zawartość jest wyświetlana w obszarze treści kategorii.

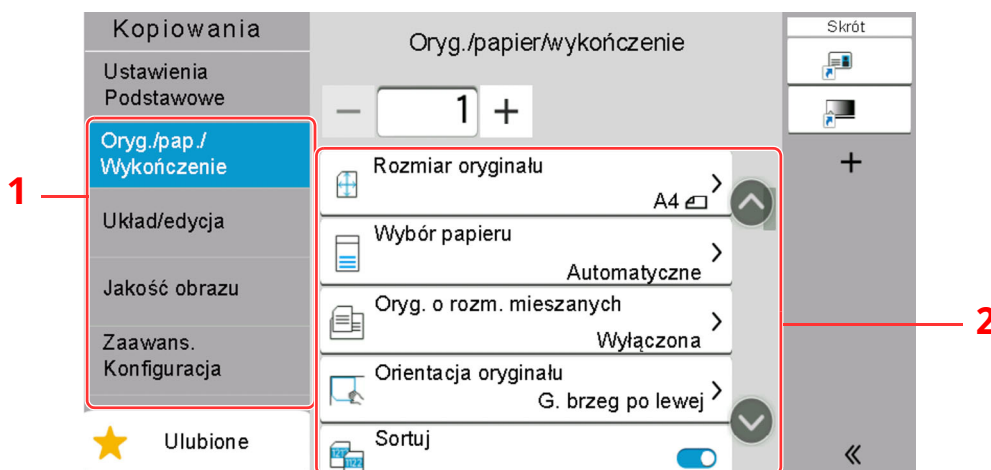

1 Nawigacja globalna

2 Treść kategorii

Aby uzyskać więcej informacji o poszczególnych funkcjach, patrz poniższa tabela.

Nawigacja globalna	Funkcja	Opis	Strona
<b>Oryg./pap./wykończenie</b> Skonfiguruj ustawienia oryginałów, papieru i wykończenia, takie jak sortowanie i zszywanie.	<b>Rozmiar oryginału</b>	Należy określić rozmiar skanowanego oryginału.	<a href="#">strona 6-15</a>
	<b>Wybór papieru</b>	Wybierz kasetę lub tacę uniwersalną z papierem o wybranym rozmiarze.	<a href="#">strona 6-16</a>
	<b>Oryginały o rozmiarach mieszanych</b>	Zeskanuj naraz wszystkie dokumenty o różnych rozmiarach, które są włożone do procesora dokumentów.	—
	<b>Orientacja oryginału</b>	Wybierz orientację górnego brzegu oryginału, aby umożliwić skanowanie w poprawnym kierunku.	<a href="#">strona 6-17</a>
	<b>Sortuj</b>	Umożliwia wydrukowanie zestawu kopii.	<a href="#">strona 6-18</a>
	<b>Kopia karty ID</b>	Użyj tego programu do kopiowania prawa jazdy lub dowodu osobistego. Po zeskanowaniu awersu i rewersu dowodu zostaną one połączone i skopiowane na jeden arkusz.	—

Nawigacja globalna	Funkcja	Opis	Strona
<b>Układ/edycja</b> Skonfiguruj ustawienia druku dwustronnego i pieczętki.	<b>Powiększenie</b>	Dopasowuje powiększenie w celu zmniejszenia lub powiększenia obrazu.	<a href="#">strona 6-18</a>
	<b>Połącz</b>	Łączy 2 lub 4 arkusze oryginału na jednej stronie.	—
	<b>Wybielanie krawędzi</b>	Wymazuje czarne krawędzie widoczne wokół obrazu.	—
	<b>Dupleks</b>	Służy do wykonywania kopii dwustronnych. Można także tworzyć kopie jednostronne z dwustronnych oryginałów.	<a href="#">strona 6-20</a>
<b>Jakość obrazu</b> Skonfiguruj ustawienia gęstości, jakości kopii i równowagi kolorów.	<b>Gęstość</b>	Ustaw gęstość.	<a href="#">strona 6-22</a>
	<b>Obraz oryginału</b>	Aby uzyskać najlepsze rezultaty, wybierz typ obrazu oryginału.	<a href="#">strona 6-22</a>
	<b>EcoPrint</b>	Funkcja EcoPrint pozwala oszczędzać toner podczas drukowania.	<a href="#">strona 6-23</a>
	<b>Ostrość</b>	Dopasowuje ostrość zarysu obrazu.	—
	<b>Dopasowanie gęstości tła</b>	Usuwa ciemne tło z oryginałów, takich jak gazety.	—
	<b>Zapobieganie przesiąk.</b>	Ukrywa kolory tła i włącza zapobieganie przesiąkaniu podczas skanowania cienkiego oryginału.	—
	<b>Kontrast</b>	Pozwala dostosować kontrast między jasnymi i ciemnymi obszarami obrazu.	—
	<b>Wymaż kolory</b>	Wymazuje kolory w dokumencie źródłowym.	—
<b>Zaawans. konfiguracja</b> Skonfiguruj ustawienia skanowania ciągłego, kopii odbicia lustrzanego i funkcji Pomiń puste strony.	<b>Skanowanie ciągłe</b>	Skanowanie dużej liczby oryginałów w oddzielnych partiach, aby zakończyć jako jedno zadanie.	<a href="#">strona 6-24</a>
	<b>Informacja o kończeniu zadania</b>	Wysyła powiadomienie e-mail o zakończeniu zadania.	—
	<b>Wpis nazwy pliku</b>	Umieszcza na stronach nazwę pliku.	—
	<b>Zastąp priorytet</b>	Wstrzymuje bieżące zadanie, aby nadać najwyższy priorytet nowemu zadaniu.	—
	<b>Wykrywaj podanie wielu oryginałów</b>	Podczas odczytywania dokumentu z procesora dokumentów procedura odczytywania zostanie zatrzymana automatycznie, jeżeli zostanie wykryte podanie wielu dokumentów naraz.	—
	<b>Wykrywaj złożone rogi oryginałów</b>	Podczas odczytywania dokumentu z procesora dokumentów procedura odczytywania zostanie zatrzymana automatycznie, jeżeli zostanie wykryty zagięty róg dokumentu.	—
	<b>Pomiń puste strony</b>	Jeżeli w partii skanowanych dokumentów znajdują się jakieś puste strony, funkcja umożliwia ich pomijanie i drukowanie tylko zadrukowanych stron.	<a href="#">strona 6-25</a>
	<b>Tryb cichy</b>	Umożliwia zmniejszenie poziomu hałasu wytwarzanego przez urządzenie.	<a href="#">strona 6-25</a>

## Wyślij

Po wybraniu funkcji w globalnej nawigacji jej zawartość jest wyświetlana w obszarze treści kategorii.

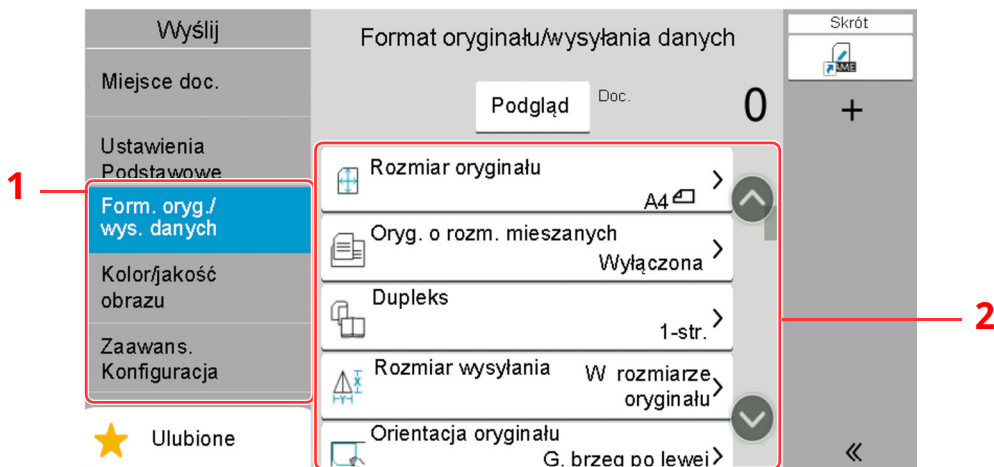

Aby uzyskać więcej informacji o poszczególnych funkcjach, patrz poniższa tabela.

Nawigacja globalna	Funkcja	Opis	Strona
<b>Form. oryg./wys. danych</b> Skonfiguruj ustawienia typu oryginału i formatu pliku.	<b>Rozmiar oryginału</b>	Należy określić rozmiar skanowanego oryginału.	<a href="#">strona 6-15</a>
	<b>Oryginały o rozmiarach mieszanych</b>	Zeskanuj naraz wszystkie dokumenty o różnych rozmiarach, które są włożone do procesora dokumentów.	—
	<b>2-str.</b>	Wybierz typ i kierunek oprawiania w odniesieniu do oryginału.	<a href="#">strona 6-25</a>
	<b>Rozmiar wysyłania</b>	Wybierz rozmiar wysyłanego obrazu.	<a href="#">strona 6-26</a>
	<b>Orientacja oryginału</b>	Wybierz orientację górnego brzegu oryginału, aby umożliwić skanowanie w poprawnym kierunku.	<a href="#">strona 6-17</a>
	<b>Długi oryginał</b>	Czyta długie oryginały za pomocą procesora dokumentów.	—
	<b>Format pliku</b>	Określ format pliku obrazu. Można również dostosować poziom jakości obrazu.	<a href="#">strona 6-27</a>
	<b>Porządkowanie plików</b>	Możliwe jest utworzenie kilku plików, dzieląc zeskanowane dane oryginałów na części o określonej liczbie stron, a następnie ich wysłanie.	<a href="#">strona 6-28</a>

Nawigacja globalna	Funkcja	Opis	Strona
<p><b>Kolor/jakość obrazu</b> Skonfiguruj ustawienia gęstości, jakości kopii i równowagi kolorów.</p> 	<b>Gęstość</b>	Ustaw gęstość.	<a href="#">strona 6-22</a>
	<b>Obraz oryginału</b>	Aby uzyskać najlepsze rezultaty, wybierz typ obrazu oryginału.	<a href="#">strona 6-22</a>
	<b>Rozdzielczość skanowania</b>	Wybierz stopień rozdzielczości skanowania.	<a href="#">strona 6-28</a>
	<b>Rozdzielczość transmisji faksu</b>	Wybierz jakość obrazu przy wysyłaniu FAKSU.	Patrz <b>Podręcznik obsługi faksu</b> .
	<b>Wybór kolorów</b>	Wybierz ustawienie koloru.	<a href="#">strona 6-24</a>
	<b>Ostrość</b>	Dopasowuje ostrość zarysu obrazu.	—
	<b>Oczyść tekst (usuwanie szumów)</b>	Podczas skanowania lub wysyłania dokumentu czarno-białego funkcja umożliwia usunięcie szumów tła i poprawienie czytelności tekstu.	—
	<b>Dopasowanie gęstości tła</b>	Usuwa ciemne tło z oryginałów, takich jak gazety.	—
	<b>Zapobieganie przesiąk.</b>	Ukrywa kolory tła i włącza zapobieganie przesiąkaniu podczas skanowania cienkiego oryginału.	—
	<b>Kontrast</b>	Pozwala dostosować kontrast między jasnymi i ciemnymi obszarami obrazu.	—
<b>Wymaż kolory</b>	Wymazuje kolory w dokumencie źródłowym.	—	

Nawigacja globalna	Funkcja	Opis	Strona
<p><b>Zaawans. konfiguracja</b> Skonfiguruj ustawienia transmisji kopii, transmisji szyfrowanej i potwierdzenia rozmiaru pliku.</p> 	<b>Wybielanie krawędzi/Pełny skan</b>	Wymazuje czarne krawędzie widoczne wokół obrazu.	—
	<b>Powiększenie</b>	Dopasowuje powiększenie w celu zmniejszenia lub powiększenia obrazu.	<a href="#">strona 6-18</a>
	<b>Informacja o kończeniu zadania</b>	Wysyła powiadomienie e-mail o zakończeniu zadania.	—
	<b>Opóźniona transmisja faksu</b>	Ustaw czas wysyłania.	Patrz <b>Podręcznik obsługi faksu.</b>
	<b>Wpis nazwy pliku</b>	Umieszcza na stronach nazwę pliku.	—
	<b>Skanowanie ciągłe</b>	Skanowanie dużej liczby oryginałów w oddzielnych partiach, aby zakończyć jako jedno zadanie.	<a href="#">strona 6-24</a>
	<b>Temat/treść wiad.e-mail</b>	Dodaje temat i treść wiadomości do wysłanego dokumentu.	<a href="#">strona 6-29</a>
	<b>Bezp. transmisja faksu</b>	Wysyła faks bezpośrednio, bez zapisywania oryginału do pamięci.	Patrz <b>Podręcznik obsługi faksu.</b>
	<b>Odpytywany odbiór faksu</b>	Wybierz numer docelowy i odbierz dokumenty transmisji przechowywanej w skrzynce odpytywania.	Patrz <b>Podręcznik obsługi faksu.</b>
	<b>FTP przekaz szyfrowany</b>	Szyfruje obrazy podczas wysyłania za pomocą protokołu FTP.	—
	<b>Transmisja szyfrowana e-mail</b>	Wysyła zaszyfrowaną wiadomość e-mail przy użyciu certyfikatu elektronicznego.	—
	<b>Podpis cyfrowy wiad. e-mail</b>	Dodaje podpis cyfrowy do wiadomości e-mail przy użyciu certyfikatu elektronicznego.	—
	<b>Raport wysyłania faksu</b>	Drukuje raport wyników transmisji faksu.	Patrz <b>Podręcznik obsługi faksu.</b>
	<b>Wykrywaj podanie wielu oryginałów</b>	Podczas odczytywania dokumentu z procesora dokumentów procedura odczytywania zostanie zatrzymana automatycznie, jeżeli zostanie wykryte podanie wielu dokumentów naraz.	—
	<b>Wykrywaj złożone rogi oryginałów</b>	Podczas odczytywania dokumentu z procesora dokumentów procedura odczytywania zostanie zatrzymana automatycznie, jeżeli zostanie wykryty zagięty róg dokumentu.	—
	<b>Pomiń puste strony</b>	Jeżeli w skanowanym dokumencie występują puste strony, dzięki tej funkcji zostają one ominięte i wysyłane są tylko strony zadrukowane.	<a href="#">strona 6-25</a>
<b>Tryb cichy</b>	Umożliwia zmniejszenie poziomu hałasu wytwarzanego przez urządzenie.	<a href="#">strona 6-25</a>	

## Skrzynka niest. (Zapisz plik)

Po wybraniu funkcji w globalnej nawigacji jej zawartość jest wyświetlana w obszarze treści kategorii.

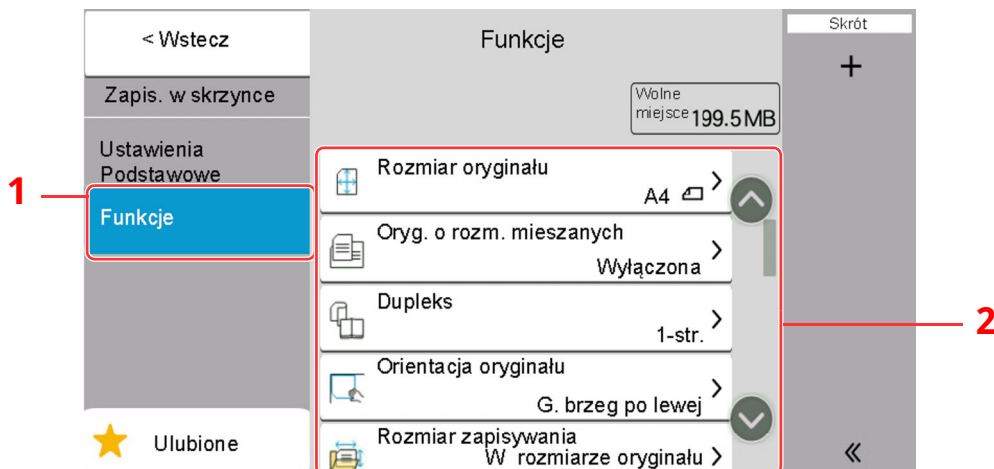

1 Nawigacja globalna

2 Treść kategorii

Aby uzyskać więcej informacji o poszczególnych funkcjach, patrz poniższa tabela.

Nawigacja globalna	Funkcja	Opis	Strona
<b>Funkcje</b> Skonfiguruj ustawienia stosowane przy zapisywaniu dokumentu w skrzynce niestandardowej.	<b>Rozmiar oryginału</b>	Należy określić rozmiar skanowanego oryginału.	<a href="#">strona 6-15</a>
	<b>Oryginały o rozmiarach mieszanych</b>	Zeskanuj naraz wszystkie dokumenty o różnych rozmiarach, które są włożone do procesora dokumentów.	—
	<b>2-str.</b>	Wybierz typ i kierunek oprawiania w odniesieniu do oryginału.	<a href="#">strona 6-25</a>
	<b>Orientacja oryginału</b>	Wybierz orientację górnego brzegu oryginału, aby umożliwić skanowanie w poprawnym kierunku.	<a href="#">strona 6-17</a>
	<b>Rozmiar zapisywania</b>	Wybierz rozmiar zapisywanego obrazu.	—
	<b>Zapobieganie przesiąk.</b>	Ukrywa kolory tła i włącza zapobieganie przesiąkaniu podczas skanowania cienkiego oryginału.	—
	<b>Gęstość</b>	Ustaw gęstość.	<a href="#">strona 6-22</a>
	<b>Obraz oryginału</b>	Aby uzyskać najlepsze rezultaty, wybierz typ obrazu oryginału.	<a href="#">strona 6-22</a>
	<b>Rozdzielczość skanowania</b>	Wybierz stopień rozdzielczości skanowania.	<a href="#">strona 6-28</a>
	<b>Wybór kolorów</b>	Wybierz ustawienie koloru.	<a href="#">strona 6-24</a>
	<b>Wymaż kolory</b>	Wymazuje kolory w dokumencie źródłowym.	—
	<b>Ostrość</b>	Dopasowuje ostrość zarysu obrazu.	—
	<b>Dopasowanie gęstości tła</b>	Usuwa ciemne tło z oryginałów, takich jak gazety.	—
	<b>Powiększenie</b>	Dopasowuje powiększenie w celu zmniejszenia lub powiększenia obrazu.	<a href="#">strona 6-18</a>

Nawigacja globalna	Funkcja	Opis	Strona
<p><b>Funkcje</b> Skonfiguruj ustawienia stosowane przy zapisywaniu dokumentu w skrzynce niestandardowej.</p>	<p><b>Wybielanie krawędzi, Wybielanie krawędzi/Pełny skan</b></p>	<p>Wymazuje czarne krawędzie widoczne wokół obrazu.</p>	<p>—</p>
	<p><b>Skanowanie ciągłe</b></p>	<p>Skanowanie dużej liczby oryginałów w oddzielnych partiach, aby zakończyć jako jedno zadanie.</p>	<p><a href="#">strona 6-24</a></p>
	<p><b>Inf. o kończeniu zadania</b></p>	<p>Wysła powiadomienie e-mail o zakończeniu zadania.</p>	<p>—</p>
	<p><b>Wpis nazwy pliku</b></p>	<p>Umieszcza na stronach nazwę pliku.</p>	<p>—</p>
	<p><b>Wykrywaj podanie wielu oryginałów</b></p>	<p>Podczas odczytywania dokumentu z procesora dokumentów procedura odczytywania zostanie zatrzymana automatycznie, jeżeli zostanie wykryte podanie wielu dokumentów naraz.</p>	<p>—</p>
	<p><b>Wykrywaj złożone rogi oryginałów</b></p>	<p>Podczas odczytywania dokumentu z procesora dokumentów procedura odczytywania zostanie zatrzymana automatycznie, jeżeli zostanie wykryty zagięty róg dokumentu.</p>	<p>—</p>
	<p><b>Pomiń puste strony</b></p>	<p>Jeżeli w skanowanym dokumencie występują puste strony, dzięki tej funkcji zostają one ominięte i zapisywane są tylko strony zadrukowane.</p>	<p><a href="#">strona 6-25</a></p>
	<p><b>Tryb cichy</b></p>	<p>Umożliwia zmniejszenie poziomu hałasu wytwarzanego przez urządzenie.</p>	<p><a href="#">strona 6-25</a></p>
	<p><b>Kontrast</b></p>	<p>Pozwala dostosować kontrast między jasnymi i ciemnymi obszarami obrazu.</p>	<p>—</p>



## Skrzynka niest. (Drukuj)

Po wybraniu funkcji w globalnej nawigacji jej zawartość jest wyświetlana w obszarze treści kategorii.

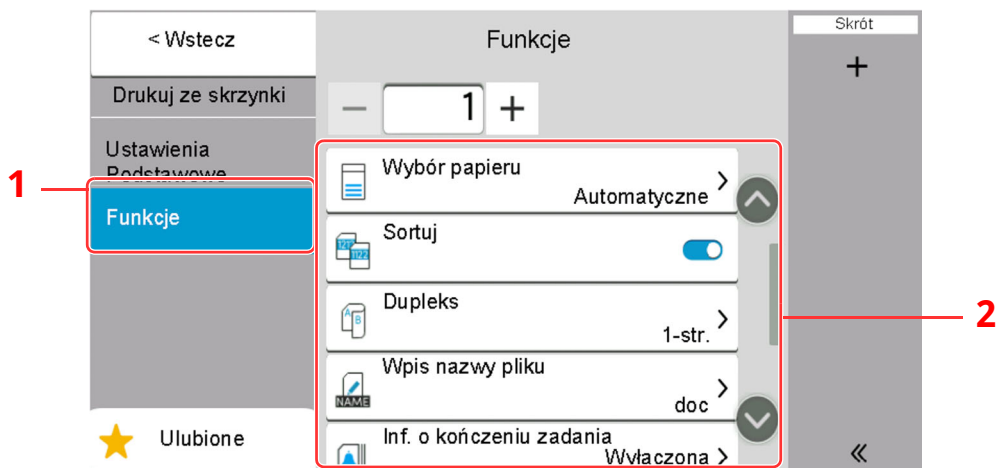

1 Nawigacja globalna

2 Treść kategorii

Aby uzyskać więcej informacji o poszczególnych funkcjach, patrz poniższa tabela.

Nawigacja globalna	Funkcja	Opis	Strona
<b>Funkcje</b> Skonfiguruj ustawienia wyboru papieru i drukowania dwustronnego w przypadku drukowania ze skrzynki niestandardowej.	<b>Wybór papieru</b>	Wybierz kasetę lub tacę uniwersalną z papierem o wybranym rozmiarze.	<a href="#">strona 6-16</a>
	<b>Sortuj</b>	Umożliwia wydrukowanie zestawu kopii.	<a href="#">strona 6-18</a>
	<b>Dupleks</b>	Drukuje 1-stronne oryginały lub strony z otwartej książki na dwóch stronach lub 2-stronne oryginały lub strony z otwartej książki na jednej stronie.	<a href="#">strona 6-20</a>
	<b>Wpis nazwy pliku</b>	Umieszcza na stronach nazwę pliku.	—
	<b>Informacja o kończeniu zadania</b>	Wysyła powiadomienie e-mail o zakończeniu zadania.	—
	<b>EcoPrint</b>	Funkcja EcoPrint pozwala oszczędzać toner podczas drukowania.	<a href="#">strona 6-23</a>
	<b>Zastęp priorytet</b>	Wstrzymuje bieżące zadanie, aby nadać najwyższy priorytet nowemu zadaniu.	—
	<b>Usuń po wydrukowaniu</b>	Automatycznie usuwa dokument ze skrzynki po ukończeniu drukowania.	<a href="#">strona 6-29</a>
	<b>Tryb cichy</b>	Umożliwia zmniejszenie poziomu hałasu wytwarzanego przez urządzenie.	<a href="#">strona 6-25</a>

## Skrzynka niest. (Wyślij)

Po wybraniu funkcji w globalnej nawigacji jej zawartość jest wyświetlana w obszarze treści kategorii.

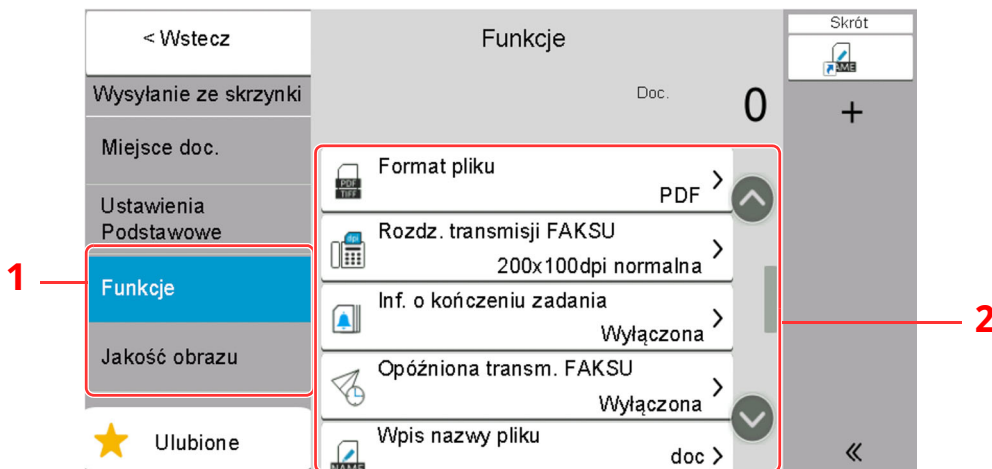

1 Nawigacja globalna

2 Treść kategorii

Aby uzyskać więcej informacji o poszczególnych funkcjach, patrz poniższa tabela.

Nawigacja globalna	Funkcja	Opis	Strona
<b>Funkcje</b> Skonfiguruj ustawienia wyboru formatu pliku i transmisji FAKSU w przypadku wysyłania ze skrzynki niestandardowej.	<b>Format pliku</b>	Określ format pliku obrazu. Można również dostosować poziom jakości obrazu.	<a href="#">strona 6-27</a>
	<b>Rozdzielczość transmisji faksu</b>	Wybierz jakość obrazu przy wysyłaniu FAKSU.	Patrz <b>Podręcznik obsługi faksu.</b>
	<b>Informacja o kończeniu zadania</b>	Wysła powiadomienie e-mail o zakończeniu zadania.	—
	<b>Opóźniona transmisja faksu</b>	Ustaw czas wysyłania.	Patrz <b>Podręcznik obsługi faksu.</b>
	<b>Wpis nazwy pliku</b>	Umieszcza na stronach nazwę pliku.	—
	<b>Usuń po transmisji</b>	Automatycznie usuwa dokument ze skrzynki po ukończeniu transmisji.	—
	<b>FTP przekaz szyfrowany</b>	Szyfruje obrazy podczas wysyłania za pomocą protokołu FTP.	—
	<b>Transmisja szyfrowana e-mail</b>	Wysła zaszyfrowaną wiadomość e-mail przy użyciu certyfikatu elektronicznego.	—
	<b>Podpis cyfrowy wiad. e-mail</b>	Dodaje podpis cyfrowy do wiadomości e-mail przy użyciu certyfikatu elektronicznego.	—
	<b>Porządkowanie plików</b>	Możliwe jest utworzenie kilku plików, dzieląc zeskanowane dane oryginałów na części o określonej liczbie stron, a następnie ich wysłanie.	<a href="#">strona 6-28</a>
	<b>Raport wysyłania faksu</b>	Drukuje raport wyników transmisji faksu.	Patrz <b>Podręcznik obsługi faksu.</b>

Nawigacja globalna	Funkcja	Opis	Strona
<b>Jakość obrazu</b> Skonfiguruj ustawienia gęstości, jakości kopii i równowagi kolorów.	<b>Rozdzielczość</b>	Wybierz stopień rozdzielczości skanowania.	<a href="#">strona 6-28</a>



## Dysk USB (Zapisz plik)

Po wybraniu funkcji w globalnej nawigacji jej zawartość jest wyświetlana w obszarze treści kategorii.

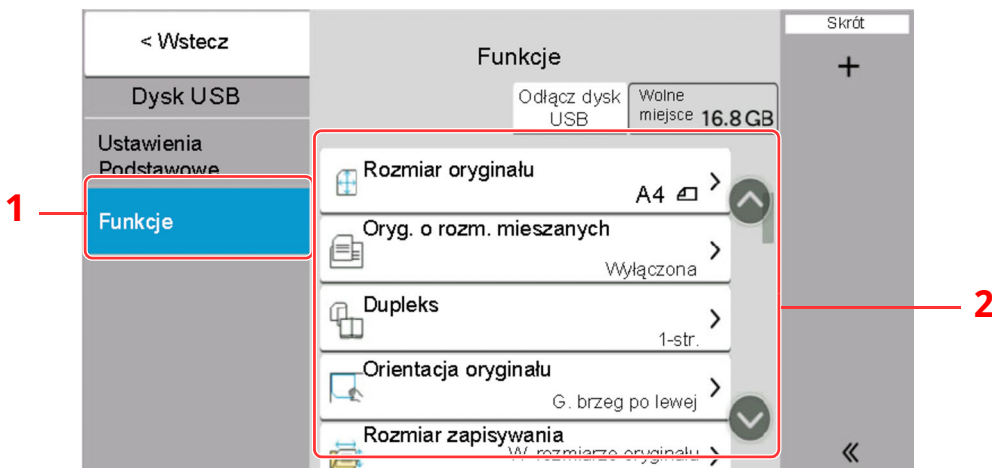

1 Nawigacja globalna

2 Treść kategorii

Aby uzyskać więcej informacji o poszczególnych funkcjach, patrz poniższa tabela.

Nawigacja globalna	Funkcja	Opis	Strona
<b>Funkcje</b> Możliwe jest skonfigurowanie ustawień wyboru kolorów i nazwy dokumentu podczas zapisywania dokumentu na dysku USB.	<b>Rozmiar oryginału</b>	Należy określić rozmiar skanowanego oryginału.	<a href="#">strona 6-15</a>
	<b>Oryginały o rozmiarach mieszanych</b>	Zeskanuj naraz wszystkie dokumenty o różnych rozmiarach, które są włożone do procesora dokumentów.	—
	<b>2-str.</b>	Wybierz typ i kierunek oprawiania w odniesieniu do oryginału.	<a href="#">strona 6-25</a>
	<b>Orientacja oryginału</b>	Wybierz orientację górnego brzegu oryginału, aby umożliwić skanowanie w poprawnym kierunku.	<a href="#">strona 6-17</a>
	<b>Rozmiar zapisywania</b>	Wybierz rozmiar zapisywanego obrazu.	—
	<b>Zapobieganie przesiąk.</b>	Ukrywa kolory tła i włącza zapobieganie przesiąkaniu podczas skanowania cienkiego oryginału.	—
	<b>Gęstość</b>	Ustaw gęstość.	<a href="#">strona 6-22</a>
	<b>Obraz oryginału</b>	Aby uzyskać najlepsze rezultaty, wybierz typ obrazu oryginału.	<a href="#">strona 6-22</a>
	<b>Rozdzielczość skanowania</b>	Wybierz stopień rozdzielczości skanowania.	<a href="#">strona 6-28</a>
	<b>Wybór kolorów</b>	Wybierz ustawienie koloru.	<a href="#">strona 6-24</a>
	<b>Wymaż kolory</b>	Wymazuje kolory w dokumencie źródłowym.	—
	<b>Ostrość</b>	Dopasowuje ostrość zarysu obrazu.	—
	<b>Oczyść tekst (usuwanie szumów)</b>	Podczas skanowania lub wysyłania dokumentu czarno-białego funkcja umożliwia usunięcie szumów tła i poprawienie czytelności tekstu.	—
<b>Dopasowanie gęstości tła</b>	Usuwa ciemne tło z oryginałów, takich jak gazety.	—	

Nawigacja globalna	Funkcja	Opis	Strona
<p><b>Funkcje</b> Możliwe jest skonfigurowanie ustawień wyboru kolorów i nazwy dokumentu podczas zapisywania dokumentu na dysku USB.</p>	<b>Powiększenie</b>	Dopasowuje powiększenie w celu zmniejszenia lub powiększenia obrazu.	<a href="#">strona 6-18</a>
	<b>Wybielanie krawędzi, Wybielanie krawędzi/Pełny skan</b>	Wymazuje czarne krawędzie widoczne wokół obrazu.	—
	<b>Skanowanie ciągłe</b>	Skanowanie dużej liczby oryginałów w oddzielnych partiach, aby zakończyć jako jedno zadanie.	<a href="#">strona 6-24</a>
	<b>Wpis nazwy pliku</b>	Umieszcza na stronach nazwę pliku.	—
	<b>Format pliku</b>	Określ format pliku obrazu. Można również dostosować poziom jakości obrazu.	<a href="#">strona 6-27</a>
	<b>Informacja o kończeniu zadania</b>	Wysła powiadomienie e-mail o zakończeniu zadania.	—
	<b>Porządkowanie plików</b>	Możliwe jest utworzenie kilku plików, dzieląc zeskanowane dane oryginałów na części o określonej liczbie stron, a następnie ich wysłanie.	<a href="#">strona 6-28</a>
	<b>Wykrywaj podanie wielu oryginałów</b>	Podczas odczytywania dokumentu z procesora dokumentów procedura odczytywania zostanie zatrzymana automatycznie, jeżeli zostanie wykryte podanie wielu dokumentów naraz.	—
	<b>Wykrywaj złożone rogi oryginałów</b>	Podczas odczytywania dokumentu z procesora dokumentów procedura odczytywania zostanie zatrzymana automatycznie, jeżeli zostanie wykryty zagięty róg dokumentu.	—
	<b>Pomiń puste strony</b>	Jeżeli w skanowanym dokumencie występują puste strony, dzięki tej funkcji zostają one ominięte i zapisywane są tylko strony zadrukowane.	<a href="#">strona 6-25</a>
	<b>Kontrast</b>	Pozwala dostosować kontrast między jasnymi i ciemnymi obszarami obrazu.	—
	<b>Tryb cichy</b>	Umożliwia zmniejszenie poziomu hałasu wytwarzanego przez urządzenie.	<a href="#">strona 6-25</a>
	<b>Długi oryginał</b>	Czyta długie oryginały za pomocą procesora dokumentów.	—

## Dysk USB (drukowanie dokumentów)

Po wybraniu funkcji w globalnej nawigacji jej zawartość jest wyświetlana w obszarze treści kategorii.

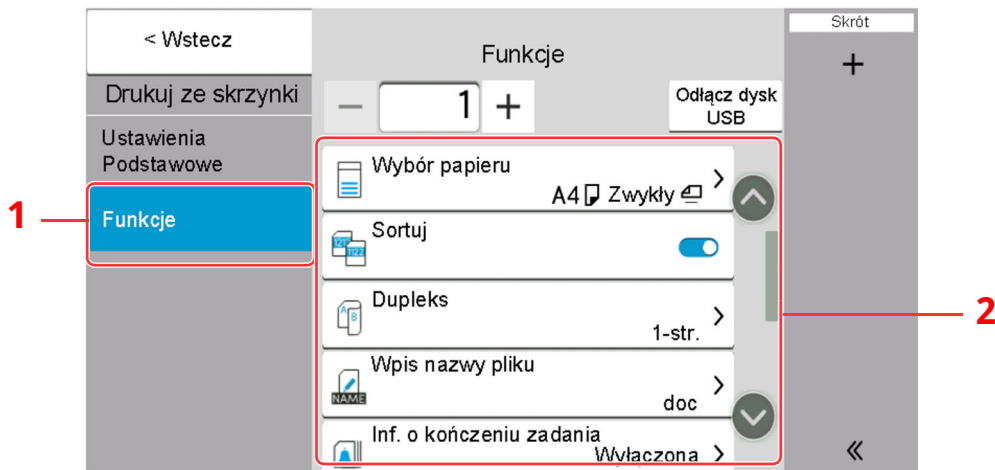

1 Nawigacja globalna





2 Treść kategorii

Aby uzyskać więcej informacji o poszczególnych funkcjach, patrz poniższa tabela.

Nawigacja globalna	Klawisz funkcji	Opis	Strona
<b>Funkcje</b> Można skonfigurować ustawienia wyboru papieru i drukowania dwustronnego w przypadku drukowania z pamięci wymiennej.	<b>Wybór papieru</b>	Wybierz kasetę lub tacę uniwersalną z papierem o wybranym rozmiarze.	<a href="#">strona 6-16</a>
	<b>Sortuj</b>	Umożliwia wydrukowanie zestawu kopii.	<a href="#">strona 6-18</a>
	<b>Dupleks</b>	Można drukować dokument 1-stronnie lub 2-stronnie na arkuszach.	<a href="#">strona 6-20</a>
	<b>Wpisz nazwy pliku</b>	Umieszcza na stronach nazwę pliku.	—
	<b>Informacja o kończeniu zadania</b>	Wysyła powiadomienie e-mail o zakończeniu zadania.	—
	<b>EcoPrint</b>	Funkcja EcoPrint pozwala oszczędzać toner podczas drukowania.	<a href="#">strona 6-23</a>
	<b>Zastąp priorytet</b>	Wstrzymuje bieżące zadanie, aby nadać najwyższy priorytet nowemu zadaniu.	—
	<b>Zaszyfrowane hasło do PDF</b>	Wprowadź wstępnie przypisane hasło, aby wydrukować plik PDF.	—
	<b>Druk JPEG/TIFF</b>	Wybierz rozmiar obrazu podczas drukowania plików JPEG lub TIFF.	—
	<b>Dopasuj dokument XPS do strony</b>	Zmniejsza lub zwiększa rozmiar obrazu, aby dopasować go do wybranego rozmiaru papieru.	—
	<b>Tryb cichy</b>	Umożliwia zmniejszenie poziomu hałasu wytwarzanego przez urządzenie.	<a href="#">strona 6-25</a>

## Funkcje

Na stronach z opisem przydatnych funkcji tryby, w których funkcji można używać, są oznaczone za pomocą ikon.

Ikona	Opis
 Oryg./papier/ wykończenie	Dostęp do funkcji jest oznaczony ikonami. Przykład: wybierz pozycję [ <b>Oryg./pap./wykończenie</b> ] na ekranie Kopiowania, aby użyć tej funkcji.
 Form. oryg./ wys. danych	Dostęp do funkcji jest oznaczony ikonami. Przykład: wybierz pozycję [ <b>Form. oryg./wys. danych</b> ] na ekranie Wyślij, aby użyć tej funkcji.
 Funkcje	Dostęp do funkcji jest oznaczony ikonami. Przykład: wybierz pozycję [ <b>Funkcje</b> ] na ekranie Skrzynka niestandardowa, aby użyć tej funkcji.
 Funkcje	Dostęp do funkcji jest oznaczony ikonami. Przykład: wybierz pozycję [ <b>Funkcje</b> ] na ekranie Dysk USB, aby użyć tej funkcji.

## Rozmiar oryginału

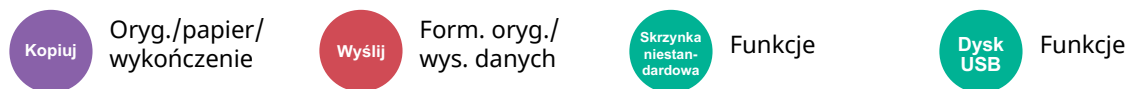

Należy określić rozmiar skanowanego oryginału.

Wybierz pozycje [**Auto (procesor dokument.)**], [**Metryczne**], [**Cal**], [**Inne**] lub [**Wpis rozmiaru**], aby wybrać rozmiar oryginału.

Pozycja	Wartość	Opis
<b>Auto (rozmiar standardowy)*1</b>	—	Rozmiar oryginału można wykrywać automatycznie.
<b>Auto (rozmiar niestandard.)</b>	—	Umożliwia skanowanie oryginałów o rozmiarze niestandardowym, a następnie ich pomiar i ustawienie rozmiaru oryginału.
<b>Metryczne</b>	A4, A5, A6, B5, B6, Folio, 216 × 340 mm	Wybierz jeden ze standardowych rozmiarów metrycznych.
<b>Cal</b>	Letter, Legal, Statement, Oficio II, Executive	Wybierz jeden ze standardowych rozmiarów calowych.
<b>Inne</b>	16K, ISO B5, Koperta #10, Koperta #9, Koperta #6, Koperta Monarch, Koperta DL, Koperta C5, Hagaki, Oufuku Hagaki, Youkei 4, Youkei 2, Youcho 3, Nagagata 3, Nagagata 4, Niestandard.*2	Wybierz spośród standardowych i niestandardowych rozmiarów.

\*1 Wyświetlane, jeżeli w Menu systemu opcja „Auto (rozmiar standardowy)” jest ustawiona na [**Wł.**].

\*2 Aby uzyskać informacje o określaniu niestandardowego rozmiaru oryginału:

➔ *Podręcznik obsługi – w języku angielskim*



### NOTATKA

Należy zawsze określać rozmiar oryginału, używając oryginału w niestandardowym rozmiarze.

## Wybór papieru



Oryg./papier/  
wykończenie



Funkcje



Funkcje

Wybierz kasetę lub tacę uniwersalną z papierem o wybranym rozmiarze.

Po wybraniu ustawienia **[Automatyczne]** automatycznie zostanie wybrany papier odpowiadający rozmiarowi oryginału.



### NOTATKA

- Określ wcześniej rozmiar i typ papieru włożonego do kasety.
- ➔ Patrz *Podręcznik obsługi – w języku angielskim*.
- Kasety o numerze wyższym niż 2 są wyświetlane, jeżeli zainstalowany jest opcjonalny podajnik papieru.

W przypadku zmiany rozmiaru papieru i typu nośnika tacy uniwersalnej wybierz pozycję **[Zmień ustawienia tacy uniwersalnej]** i zmień ustawienia opcji Rozmiar papieru i Typ nośnika. W poniższej tabeli zostały przedstawione dostępne rozmiary papieru i typy nośników.

Pozycja		Wartość	Opis
Rozmiar papieru	Metryczne	A4, A5-R, A5, A6, B5, B6, Folio, 216 × 340 mm	Wybierz jeden ze standardowych rozmiarów metrycznych.
	Cal	Letter, Legal, Statement, Statement-R, Executive, Oficio II	Wybierz jeden ze standardowych rozmiarów calowych.
	Inne	16K, ISO B5, Koperta #10, Koperta #9, Koperta #6, Koperta Monarch, Koperta DL, Koperta C5, Hagaki (karton) <sup>*2</sup> , Oufukuhagaki (pocztówka zwrotna), Youkei 4, Youkei 2, Younaga 3, Nagagata 3, Nagagata 4, Niestandard. <sup>*1</sup>	Wybierz spośród standardowych i niestandardowych rozmiarów.
	Wpis rozmiaru	Metryczne X: 70 do 216 mm (z przyrostem 1 mm) Y: 140 do 356 mm (z przyrostem 1 mm)	Wprowadź rozmiar spoza rozmiarów standardowych. <sup>*2</sup> Po wybraniu <b>[Wpis rozmiaru]</b> ustaw rozmiar „X” (poziomo) i „Y” (pionowo), posługując się przyciskami <b>[+]</b> / <b>[-]</b> lub klawiszami numerycznymi. Wybierz pole wprowadzania, aby użyć klawiatury numerycznej do wprowadzenia wartości.
Cal X: 2,76 do 8,5” (z przyrostem 0,01”) Y: 5,51 do 14,02” (z przyrostem 0,01”)			
Typ nośnika		Zwykły, Folia, Szorstki, Kalka, Etykiety, Makulaturowy, Zadrutowany <sup>*3</sup> , Czerpany, Plik kart, Kolorowy, Dziurkowany <sup>*3</sup> , Z nagłówkiem <sup>*3</sup> , Gruby, Koperta, Wys. jakość, Niestandard. 1–8 <sup>*4</sup>	

\*1 Aby uzyskać informacje o określaniu niestandardowego rozmiaru papieru:

➔ *Podręcznik obsługi – w języku angielskim*

\*2 Jednostki wprowadzania można zmieniać w Menu systemu. Aby uzyskać więcej informacji:

➔ *Podręcznik obsługi – w języku angielskim*

\*3 Aby drukować na papierze zadrutowanym, dziurkowanym lub papierze z nagłówkiem:

➔ *Podręcznik obsługi – w języku angielskim*

\*4 Aby znaleźć więcej informacji o określaniu niestandardowego rodzaju papieru (1 do 8), patrz:

➔ *Podręcznik obsługi – w języku angielskim*



**NOTATKA**

- Można w wygodny sposób wybrać wcześniej rozmiar oraz rodzaj często używanego papieru i ustawić je jako wartości domyślne.
- ➔ Patrz *Podręcznik obsługi – w języku angielskim*.
- Jeżeli określonego rozmiaru papieru nie ma w źródłowej kasecie ani tacy uniwersalnej, zostanie wyświetlony ekran z monitem o potwierdzenie. Jeżeli wybrano wartość **[Auto]** i nie załadowano papieru o wykrytym rozmiarze, zostanie wyświetlony ekran z monitem o potwierdzenie. Należy załadować żądany papier do tacy uniwersalnej i nacisnąć przycisk **[Kontynuuj]**, aby rozpocząć kopiowanie.

## Orientacja oryginału



Oryg./papier/  
wykończenie



Form. oryg./  
wys. danych



Funkcje



Funkcje

Wybierz orientację górnego brzegu oryginału, aby umożliwić skanowanie w poprawnym kierunku.

Aby użyć dowolnej z poniższych funkcji, należy określić orientację oryginalnego dokumentu.

- Powiększenie
- Dupleks
- Wybielanie krawędzi, Wybielanie krawędzi/Pełny skan
- Połącz
- 2-stronny

**NOTATKA**

Jeżeli w Menu systemu dla opcji Orientacja oryginału wybrano ustawienie **[Wł.]**, po wybraniu dowolnej z powyższych funkcji zostanie wyświetlony ekran wyboru orientacji oryginału.

➔ Patrz *Podręcznik obsługi – w języku angielskim*.

Określ orientację oryginału, wybierając opcję **[Górny brzeg na górze]**, **[Górny brzeg po lewej]** lub **[Automatyczne]**.

Pozycja	Rysunek
<b>Górny brzeg na górze</b>	<p>Oryginał</p> <p>Orientacja oryginału</p>
<b>Górny brzeg po lewej</b>	<p>Oryginał</p> <p>Orientacja oryginału</p>
<b>Automatyczne*1</b>	

\*1 Tej funkcji można używać tylko, gdy zainstalowano opcjonalny zestaw OCR Scan Activation Kit.

## NOTATKA

Można zmienić domyślne ustawienie orientacji oryginału.

➔ Patrz *Podręcznik obsługi – w języku angielskim*.

## Sortuj



Oryg./papier/  
wykończenie



Funkcje



Funkcje

Umożliwia wydrukowanie zestawu kopii.

(**Wartość:** [Wył.] / [Wł.])

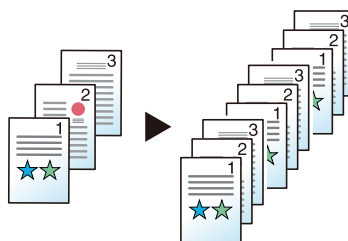

## Powiększenie



Układ/edycja



Zaawans.  
Konfiguracja



Funkcje



Funkcje

Dopasowuje powiększenie w celu zmniejszenia lub powiększenia obrazu.

## Kopiowanie

Dostępne są następujące opcje powiększania/pomniejszania.

### Automatyczne

Dopasowuje rozmiar obrazu w celu zmieszczenia go na odpowiednim rozmiarze papieru.

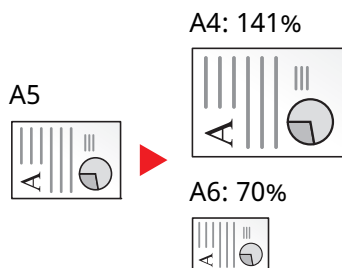

## Powiększenie standardowe

Zmniejsza lub powiększa zgodnie z wcześniej ustalonymi wartościami.

400%	Maksimum	100%	—	50%	—
200%	—	90%	Folio>>A4	64%	Letter>>Statement
141%	A5>>A4	86%	A4>>B5	25%	Minimum
129%	STMT>>Letter	78%	Legal >> Letter		
115%	B5>>A4	70%	A4>>A5		

## Wpis powiększenia

Ręczna regulacja powiększania lub zmniejszania obrazu oryginału o 1% w zakresie od 25% do 400%. Wprowadź wartość powiększenia przy użyciu przycisków [+] lub [-] albo za pomocą klawiatury numerycznej.

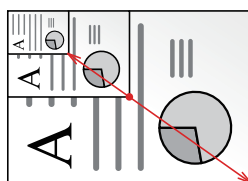

## Drukowanie/wysyłanie/zapisywanie

Pozycja	Opis
<b>100%</b>	Powiera rozmiar oryginału.
<b>Automatyczne</b>	Zmniejsza lub powiększa oryginał do rozmiaru wysyłania/zapisywania.

### NOTATKA

Aby zmniejszyć lub powiększyć obraz, należy wybrać rozmiar papieru, rozmiar wysyłania lub rozmiar zapisywania.

- ➔ [Wybór papieru \(strona 6-16\)](#)
- ➔ [Rozmiar wysyłania \(strona 6-26\)](#)
- ➔ Patrz *Podręcznik obsługi – w języku angielskim*.

## Dupleks



Układ/edycja



Funkcje



Funkcje

Służy do wykonywania kopii dwustronnych. Można także tworzyć kopie jednostronne z dwustronnych oryginałów.

Dostępne są następujące tryby.

### Jednostronny w dwustronny

Tworzy dwustronne kopie z jednostronnych oryginałów. W przypadku nieparzystej liczby stron tylna strona ostatniej kartki pozostanie pusta.

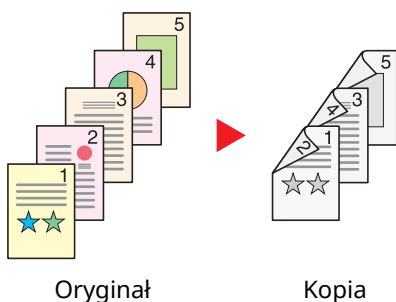

Dostępne są następujące opcje oprawy.

A Oprawianie Z lewej/Z prawej: Obrazy na drugiej stronie nie są obracane.

B Oprawianie od góry: Obrazy na drugiej stronie są obracane o 180 stopni. Kopie dokumentów mogą mieć oprawę na górnej krawędzi, ale przy kartkowaniu stron zapewniona jest ich taka sama orientacja.

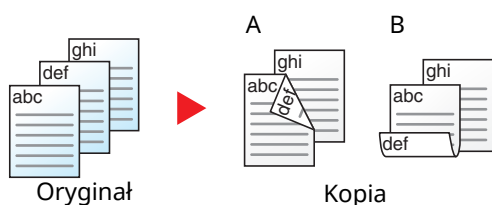

### Dwustronny w jednostronny

Kopiuje obie strony dwustronnego dokumentu na dwie osobne kartki. Umieść oryginały w procesorze dokumentów.

Dostępne są następujące opcje oprawy.

- Oprawianie Z lewej/Z pr.: Obrazy na drugiej stronie nie są obracane.
- Oprawianie Na górze: Obrazy na drugiej stronie są obracane o 180 stopni.



## Dwustronny w dwustronny

Tworzy dwustronne kopie z dwustronnych oryginałów. Umieść oryginały w procesorze dokumentów.

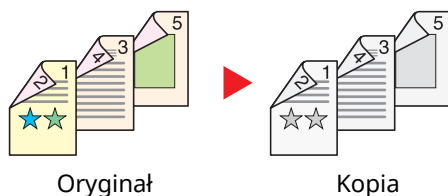

### NOTATKA

Rozmiary papieru obsługiwane w trybie dupleksu: A4, A5-R, A5, A6, B5, B6-R, Letter, Legal, Statement-R, Executive, Oficio II, Folio, 16K, ISO B5

## Kopiowanie

Można wydrukować dwustronnie oryginały jednostronne lub jednostronnie oryginały dwustronne. Wybierz orientację oprawy oryginałów i wykończonych dokumentów.

Pozycja		Wartość	Opis
1-str.>>1-str.		—	Wyłącza funkcję.
1-str.>>2-str.	Wykończenie	Z lewej/z prawej, Góra	Wybierz orientację oprawy kopii.
	Orientacja oryginału	Górny brzeg na górze, Górny brzeg po lewej, Automatyczne <sup>*1</sup>	Wybierz orientację górnego brzegu oryginału, aby umożliwić skanowanie w poprawnym kierunku. Wybierz [ <b>Orientacja oryginału</b> ], aby wybrać sposób orientacji oryginału: [ <b>Górny brzeg na górze</b> ] albo [ <b>Górny brzeg po lewej</b> ].
2-str.>>1-str.	Oryginał	Z lewej/z prawej, Góra	Wybierz orientację oprawy oryginałów.
	Orientacja oryginału	Górny brzeg na górze, Górny brzeg po lewej, Automatyczne <sup>*1</sup>	Wybierz orientację górnego brzegu oryginału, aby umożliwić skanowanie w poprawnym kierunku. Wybierz [ <b>Orientacja oryginału</b> ], aby wybrać sposób orientacji oryginału: [ <b>Górny brzeg na górze</b> ] albo [ <b>Górny brzeg po lewej</b> ].
2-str.>>2-str.	Oryginał	Z lewej/z prawej, Góra	Wybierz kierunek oprawy oryginałów.
	Wykończenie	Z lewej/z prawej, Góra	Wybierz orientację oprawy kopii.
	Orientacja oryginału	Górny brzeg na górze, Górny brzeg po lewej, Automatyczne <sup>*1</sup>	Wybierz orientację górnego brzegu oryginału, aby umożliwić skanowanie w poprawnym kierunku. Wybierz [ <b>Orientacja oryginału</b> ], aby wybrać sposób orientacji oryginału: [ <b>Górny brzeg na górze</b> ] albo [ <b>Górny brzeg po lewej</b> ].

\*1 Tej funkcji można używać tylko, gdy zainstalowano opcjonalny zestaw OCR Scan Activation Kit.

W przypadku umieszczania oryginałów na szybie umieszczaj kolejno oryginały, naciskając po każdej zmianie klawisz [**Start**].

Po zeskanowaniu wszystkich oryginałów wybierz [**Zak. skan.**], aby rozpocząć kopiowanie.

## Drukowanie

Można drukować dokument 1-stronnie lub 2-stronnie na arkuszach.

Pozycja		Wartość	Opis
1-stronny		—	Wyłącza funkcję.
2-stronny	Wykończenie	Z lew./Z pr.	Drukuje 2-stronne dokumenty, tak aby arkusze były odpowiednio wyrównane do oprawy z lewej lub prawej.
		Na górze	Drukuje 2-stronne dokumenty, tak aby arkusze były odpowiednio wyrównane do oprawy na górze.

## Gęstość

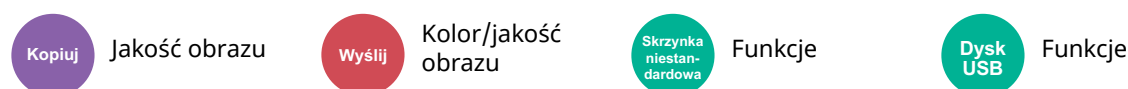

Ustaw gęstość.

Wyreguluj gęstość, wybierając od [-4] (Jaśniej) do [+4] (Ciemniej).



## Obraz oryginału

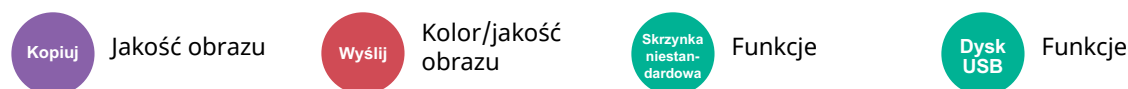

Aby uzyskać najlepsze rezultaty, wybierz typ obrazu oryginału.

## Kopiowanie

Pozycja		Wartość	Opis
Tekst+foto*1	Wzmocnienie markera	Wył., Wł. (normalne), Wł. (jasne)	Wybierz opcję <b>[Włączone (normalne)]</b> , aby odtworzyć kolor tekstu i oznaczenia wykonane za pomocą markera. Jeżeli kolory są zbyt mało jasne, wybierz ustawienie <b>[Włączone (jasne)]</b> .
Foto		-	Najlepsze do zdjęć wykonanych aparatem.
Tekst	Wzmocnienie markera	Wył., Wł. (normalne), Wł. (jasne)	Wybierz opcję <b>[Włączone (normalne)]</b> , aby odtworzyć kolor tekstu i oznaczenia wykonane za pomocą markera. Jeżeli kolory są zbyt mało jasne, wybierz ustawienie <b>[Włączone (jasne)]</b> .
Grafika/mapa	Wzmocnienie markera	Wył., Wł. (normalne), Wł. (jasne)	Wybierz opcję <b>[Włączone (normalne)]</b> , aby odtworzyć kolor tekstu i oznaczenia wykonane za pomocą markera. Jeżeli kolory są zbyt mało jasne, wybierz ustawienie <b>[Włączone (jasne)]</b> .

\*1 Jeżeli szary tekst nie został całkowicie wydrukowany przy użyciu ustawienia **[Tekst + zdjęcie]**, użycie ustawienia **[Tekst]** może pozwolić na osiągnięcie lepszych wyników.

## Wysyłanie/drukowanie/zapisywanie

Pozycja	Wartość	Opis	
<b>Tekst+foto</b>		Najlepsze do dokumentów z tekstem i zdjęciami.	
<b>Wzmocnienie markera</b>	<b>Wył., Wł. (normalne), Wł. (jasne)</b>	Wybierz opcję [ <b>Włączone (normalne)</b> ], aby odtworzyć kolor tekstu i oznaczenia wykonane za pomocą markera. Jeżeli kolory są zbyt mało jasne, wybierz ustawienie [ <b>Włączone (jasne)</b> ].	
<b>Foto</b>		Najlepsze do zdjęć wykonanych aparatem.	
<b>Tekst</b>	<b>Jasny tekst/ rysunek lin.</b>	Wył.	Najlepsze do dokumentów, które składają się głównie z tekstu i oryginalnie zostały wydrukowane na tym urządzeniu.
		Wł.	Wyraźne drukowanie tekstu pisanego ołówkiem oraz cienkich linii.
	<b>Wzmocnienie markera</b>	<b>Wył., Wł. (normalne), Wł. (jasne)</b>	Wybierz opcję [ <b>Włączone (normalne)</b> ], aby odtworzyć kolor tekstu i oznaczenia wykonane za pomocą markera. Jeżeli kolory są zbyt mało jasne, wybierz ustawienie [ <b>Włączone (jasne)</b> ].
<b>Tekst (do OCR)</b>		Procedury skanowania obrazu, który można poddać rozpoznawaniu tekstu. Ta funkcja jest dostępna tylko, gdy dla ustawienia Wybór kolorów wybrano wartość Czarno-biały.  ➔ <i>Podręcznik obsługi – w języku angielskim</i>	

## EcoPrint



Funkcja EcoPrint pozwala oszczędzać toner podczas drukowania.

Można jej używać do wydruków próbnych lub w innych przypadkach, gdy wysoka jakość wydruku jest niepotrzebna.

(**Wartość:** [Wył.] / [Wł.])

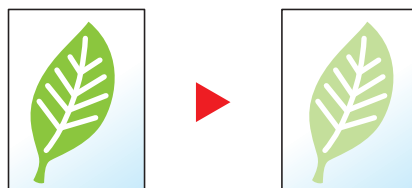

## Wybór kolorów

Wybierz ustawienie koloru.



Kolor/jakość obrazu



Funkcje



Funkcje

Pozycja	Opis
<b>Auto (Color/Grayscale)</b>	Automatycznie rozpoznaje kolor oryginału i skanuje kolorowe oryginały w pełnym kolorze, a oryginały monochromatyczne w odcieniach skali szarości.
<b>Auto (Kolor /Mono)</b>	Automatycznie rozpoznaje kolor oryginału i skanuje kolorowe oryginały w pełnym kolorze, a oryginały monochromatyczne w czerni i bieli.
<b>Pełny kolor</b>	Skanuje dokumenty w pełnym kolorze.
<b>Skala szarości</b>	Skanuje dokumenty w skali szarości. Pozwala uzyskać gładki i szczegółowy obraz.
<b>Monochromatyczny</b>	Skanuje dokumenty w czerni i bieli.

## Skanywanie ciągłe



Zaawans. Konfiguracja



Zaawans. Konfiguracja



Funkcje



Funkcje

Skanywanie dużej liczby oryginałów w oddzielnych partiach, aby zakończyć jako jedno zadanie.

(**Wartość:** [Wył.] / [Wł.] / [Budow zadania])

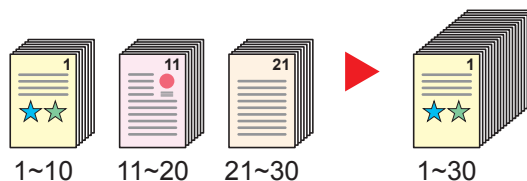



## Pomiń puste strony

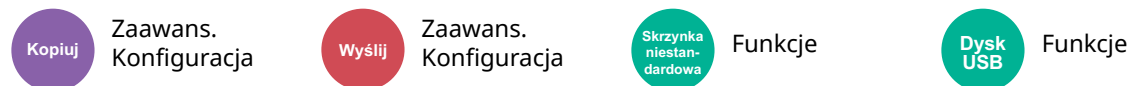

Jeżeli w partii skanowanych dokumentów znajdują się jakieś puste strony, funkcja umożliwia ich pomijanie i drukowanie tylko zadrukowanych stron.

Urządzenie można skonfigurować, aby jako puste strony były też rozpoznawane strony zawierające liniały i niewielką liczbę znaków.

Urządzenie będzie wykrywać puste strony, eliminując drukowanie niepotrzebnych stron bez samodzielnego sprawdzania pustych stron w dokumencie.

Wybierz pozycję **[Wł.]** > **[Wykr. elem. do pom.]**, a następnie wybierz pozycję **[Puste strony + liniatury]**, **[Tylko puste strony]** lub **[Puste strony + jakiś tekst]**.

### NOTATKA

Oryginały dziurkowane lub oryginały wydrukowane na podkładzie kolorowym mogą nie być rozpoznawane jako puste strony.

## Tryb cichy

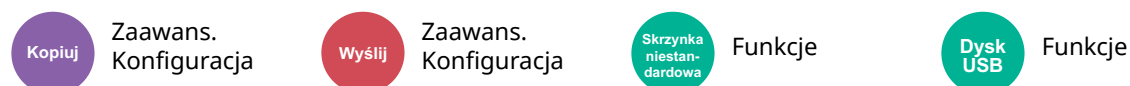

Zmniejszenie prędkości drukowania i skanowania w celu zredukowania głośności pracy urządzenia.

Tryb ten należy włączyć, gdy odgłosy pracy urządzenia przeszkadzają pracownikom.

Istnieje możliwość ustawienia trybu cichego dla każdej funkcji, na przykład kopiowania i wysyłania.

(**Wartość:** **[Wył.]** / **[Wł.]**)

### NOTATKA

- W trybie cichym prędkość przetwarzania będzie niższa niż normalna.
- Funkcji tej nie można używać, jeżeli dla opcji „Ustaw dla każdego zadania” wybrano ustawienie **[Zabroń]**.

➔ *Podręcznik obsługi – w języku angielskim*

## 2-str.





Wybierz typ i kierunek oprawiania w odniesieniu do oryginału.

Pozycja		Wartość	Opis
<b>1-stronny</b>		—	Nie ustawiono funkcji „2-str./Oryginał książka”.
<b>2-stronny</b>	<b>Opraw.</b>	Z lewej/z prawej, Góra	Wybierz orientację oprawy oryginałów.
	<b>Orientacja oryginału</b>	Górny brzeg na górze, Górny brzeg po lewej, Auto <sup>*1</sup>	Wybierz orientację górnego brzegu oryginału, aby umożliwić skanowanie w poprawnym kierunku. Wybierz <b>[Orientacja oryginału]</b> , aby wybrać sposób orientacji oryginału: <b>[Górny brzeg na górze]</b> albo <b>[Górny brzeg po lewej]</b> .

\*1 Tej funkcji można używać tylko, gdy zainstalowano opcjonalny zestaw OCR Scan Activation Kit.

## Przykładowy obraz

Wartość		Rysunek
2-stronny	Oprawianie Z lewej/ Z prawej	
	Oprawianie od góry	

## Rozmiar wysyłania



Format oryginału/  
wysyłania danych



Funkcje

Wybierz rozmiar wysyłanego obrazu.

Wybierz pozycję [**Taki sam jak rozm. oryg.**], [**Metryczne**], [**Cal**], lub [**Inne**], aby określić rozmiar wysyłania.

Pozycja	Wartość	Opis
<b>W rozmiarze oryginału</b>	—	Umożliwia automatyczne wysyłanie w takim samym rozmiarze jak oryginał.
<b>Metryczne</b>	A4, A5, A6, B5, B6, Folio, 216 × 340 mm	Wybierz jeden ze standardowych rozmiarów metrycznych.
<b>Cal</b>	Letter, Legal, Statement, Executive, Oficio II	Wybierz jeden ze standardowych rozmiarów calowych.
<b>Inne</b>	16K, ISO B5, Koperta #10, Koperta #9, Koperta #6, Koperta Monarch, Koperta DL, Koperta C5, Hagaki (karton), Oufukuhagaki (pocztówka zwrotna), Youkei 4, Youkei 2, Youcho 3, Nagagata 3, Nagagata 4	Wybierz jeden ze specjalnych standardowych rozmiarów papieru.

### Powiązanie między opcjami Rozmiar oryginału, Rozmiar wysyłania i Powiększenie

Opcje Rozmiar oryginału, Rozmiar wysyłania oraz Powiększenie są ze sobą powiązane. Więcej informacji można znaleźć w poniższej tabeli.

Rozmiar oryginału i rozmiar wysyłania są	takie same	inne
<a href="#">Rozmiar oryginału (strona 6-15)</a>	Określ w razie potrzeby.	Określ w razie potrzeby.
<b>Rozmiar wysyłania</b>	Wybierz pozycję [ <b>W rozmiar oryginału</b> ].	Wybierz żądany rozmiar.
<a href="#">Powiększenie (strona 6-18)</a>	Wybierz pozycję [ <b>100%</b> ] (lub [ <b>Auto</b> ]).	Wybierz pozycję [ <b>Auto</b> ].



#### NOTATKA

Jeżeli zostanie wybrany rozmiar wysyłania inny niż rozmiar oryginału, po wybraniu powiększenia [**100%**] można wysłać obraz w rozmiarze rzeczywistym (bez powiększenia).

## Format pliku



Form. oryg./  
wys. danych



Funkcje



Funkcje

Określ format pliku obrazu. Można również dostosować poziom jakości obrazu.

Dostępne są następujące formaty pliku: [PDF], [TIFF], [XPS], [JPEG], [OpenXPS], [High Comp. PDF], [Word], [Excel] oraz [PowerPoint].

Jeżeli do skanowania wybrano tryb koloru Skala szarości lub Pełny kolor, ustaw jakość obrazu.

Po wybraniu formatu pliku [PDF] lub [High Comp. PDF] można określić ustawienia szyfrowania lub PDF/A.

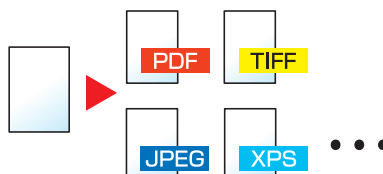

Pozycja	Wartość	Tryb koloru		
<b>PDF</b> <sup>*1*2*3*4</sup>	1 Nis. jak.(duża kompr.) do 5 Wys. jak.(mała kompr.)	Auto kolor (kolor/skala szar.), Auto kolor (kolor/biało-czarny), Pełny kolor, Skala szarości, Czarno-biały		
<b>TIFF</b>		Auto kolor (kolor/skala szar.), Pełny kolor, Skala szarości		
<b>XPS</b>			Auto kolor (kolor/skala szar.), Auto kolor (kolor/biało-czarny), Pełny kolor, Skala szarości, Czarno-biały	
<b>JPEG</b>				Auto kolor (kolor/skala szar.), Auto kolor (kolor/biało-czarny), Pełny kolor, Skala szarości
<b>OpenXPS</b>				
<b>High Comp. PDF</b> <sup>*1*2*3*4</sup>	Priorytet stopnia kompr., Standardowy, Priorytet jakości	Auto kolor (kolor/skala szar.), Auto kolor (kolor/biało-czarny), Pełny kolor, Skala szarości		
<b>Word</b> <sup>*5</sup>	1 Nis. jak.(duża kompr.) do 5 Wys. jak.(mała kompr.)	Auto kolor (kolor/skala szar.), Pełny kolor, Skala szarości		
<b>Excel</b> <sup>*5</sup>				
<b>PowerPoint</b> <sup>*5</sup>				

\*1 Można utworzyć plik PDF z możliwością wyszukiwania, wykonując funkcję rozpoznawania tekstu na zeskanowanych dokumentach.

➔ *Podręcznik obsługi – w języku angielskim*

\*2 Ustaw opcję PDF/A. (**Wartość:** [Wył.] / [PDF/A-1a] / [PDF/A-1b] / [PDF/A-2a] / [PDF/A-2b] / [PDF/A-2u]).

\*3 Ustaw szyfrowanie PDF.

➔ *Podręcznik obsługi – w języku angielskim*

\*4 Ustaw opcję Podpis cyfrowy pliku.

➔ *Podręcznik obsługi – w języku angielskim*

\*5 Pliki Word, Excel i PowerPoint są zapisywane w formacie pliku pakietu Microsoft Office 2007 lub nowszego.

➔ *Podręcznik obsługi – w języku angielskim*

## Porządkowanie plików



Form. oryg./  
wys. danych



Funkcje



Funkcje

Możliwe jest utworzenie kilku plików, dzieląc zeskanowane dane oryginałów na części o określonej liczbie stron, a następnie ich wysłanie.

(Wartość: [Wył.] / [Każda strona])



### NOTATKA

Do nazwy pliku dodawany jest trzycyfrowy numer seryjny, taki jak „abc\_001.pdf, abc\_002.pdf...”.

## Rozdzielczość skanowania



Kolor/jakość  
obrazu



Funkcje



Funkcje

Wybierz stopień rozdzielczości skanowania.

(**Wartość:** [600 × 600dpi] / [400 × 400dpi Ultra fine] / [300 × 300dpi] / [200 × 400dpi Ultrawysoka] / [200 × 200dpi Wysoka] / [200 × 100dpi Normalna])

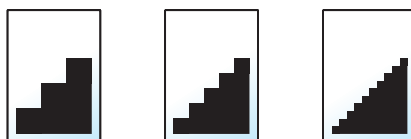

### NOTATKA

Im większa liczba, tym wyższa rozdzielczość obrazu. Większa rozdzielczość oznacza również zwiększenie rozmiarów plików i wydłużenie czasu wysyłania.

## Temat/treść wiad.e-mail



Zaawans.  
Konfiguracja



Funkcje

Dodaje temat i treść wiadomości do wysłanego dokumentu.

Wybierz [**Temat**] / [**Treść**], aby wprowadzić temat i treść wiadomości e-mail.

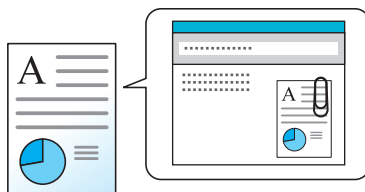

### NOTATKA

- Temat może mieć do 256 znaków, a treść — do 500 znaków.
- Możliwe jest ustawienie tematu i treści automatycznie wprowadzanych (domyślny temat i treść) podczas wysyłania zeskanowanych oryginałów pocztą e-mail.

➔ *Podręcznik obsługi – w języku angielskim*

## Usuń po wydrukowaniu



Funkcje

Automatycznie usuwa dokument ze skrzynki po ukończeniu drukowania.

(**Wartość:** [**Wył.**] / [**Wł.**])

# 7 Rozwiązywanie problemów

W tym rozdziale opisano następujące tematy:

Regularna konserwacja .....	7-2
Czyszczenie .....	7-2
Wymiana pojemnika z tonerem .....	7-6
Wymiana pojemnika na zużyty toner .....	7-11
Uzupełnianie zszywek (Tylko ECOSYS MA6000ifx/ECOSYS MA5500ifx) .....	7-13
Rozwiązywanie problemów .....	7-14
Usuwanie awarii .....	7-14
Operacja zdalna .....	7-21
Reagowanie na komunikaty o błędach .....	7-23
Dopasowanie/Konserwacja .....	7-36
Przegląd polecenia Dopasowanie/konserwacja .....	7-36
Odświeżanie bębna .....	7-36
Odświeżanie bębna 2 .....	7-37
Usuwanie zacięć papieru .....	7-38
Usuwanie zaciętego papieru z tacy uniwersalnej .....	7-40
Usuwanie zaciętego papieru z kasety 1-5 .....	7-41
Usuwanie zaciętego papieru z jednostki drukowania dwustronnego .....	7-42
Usuwanie zaciętego papieru z wnętrza urządzenia .....	7-43
Usuwanie zaciętego papieru z tacy wewnętrznej/wnętrza tylnej pokrywy .....	7-45
Usuwanie zaciętego papieru z procesora dokumentów .....	7-47
Usuwanie zacięcia zszywek (Tylko ECOSYS MA6000ifx/ECOSYS MA5500ifx) .....	7-50

# Regularna konserwacja

## Czyszczenie

Regularnie czyść urządzenie, aby zapewnić optymalną jakość drukowanych kopii.



### PRZESTROGA

Dla zachowania bezpieczeństwa należy zawsze przed rozpoczęciem czyszczenia urządzenia odłączyć kabel zasilający.

### Szklana płyta

Przetrzyj wewnętrzną część procesora dokumentów oraz szklaną płytę za pomocą miękkiej szmatki zwilżonej alkoholem lub łagodnym detergentem.



### WAŻNE

Nie wolno używać rozcieńczalników ani rozpuszczalników organicznych.

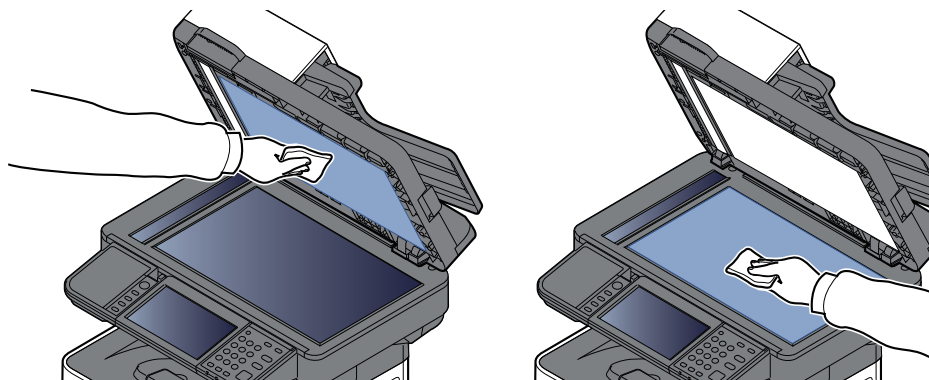

## Wąska szyba skanera

Podczas używania procesora dokumentów należy czyścić wąską szybę skanera oraz obszar odczytywania za pomocą suchej ściereczki.

✓ **WAŻNE**

**Nie używać do czyszczenia wody, mydła ani rozpuszczalników.**

 **NOTATKA**

Zabrudzenia na wąskiej szybie skanera oraz w obszarze odczytywania powodują pojawienie się czarnych smug, które będą widoczne na wydruku.

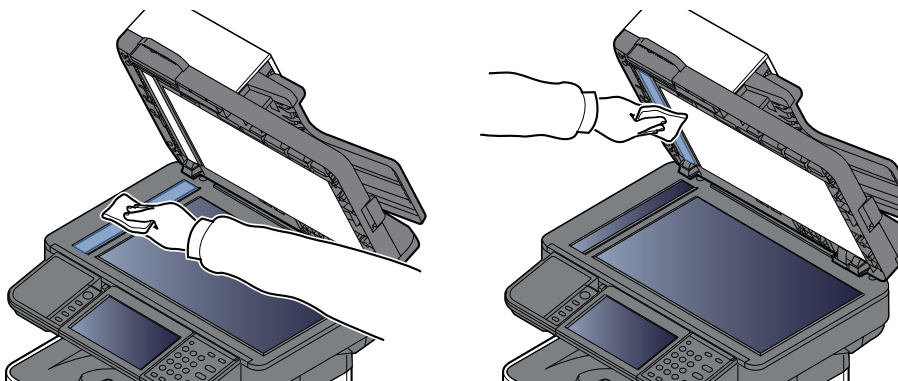

**Tylko ECOSYS MA5500ifx/ECOSYS MA6000ifx**

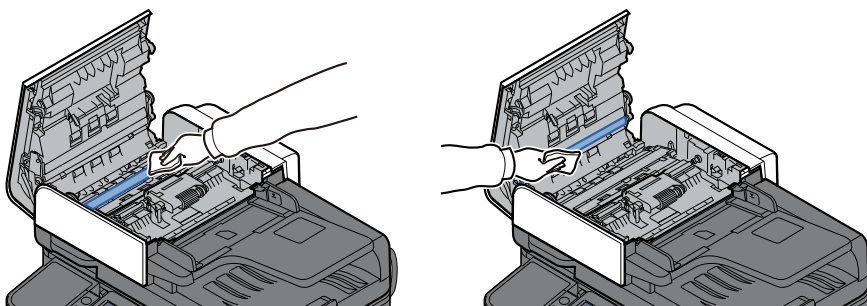



## Walek rejestrujący

1

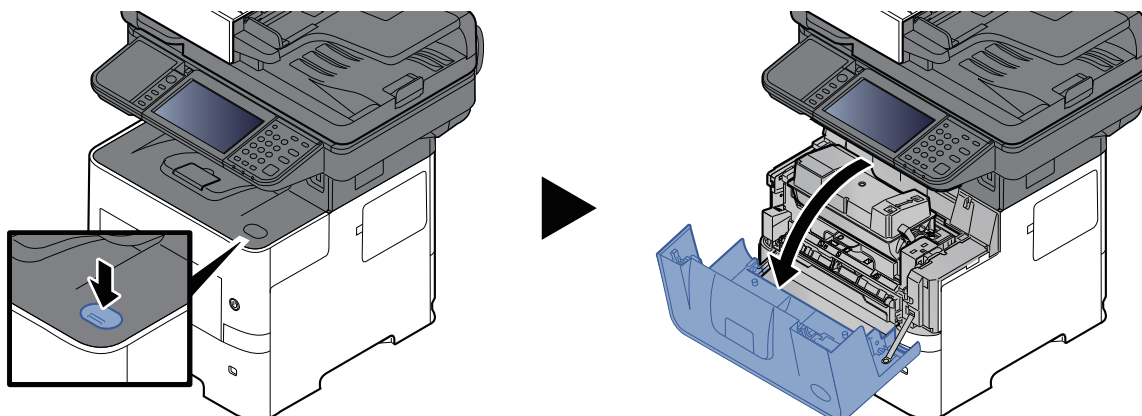

2

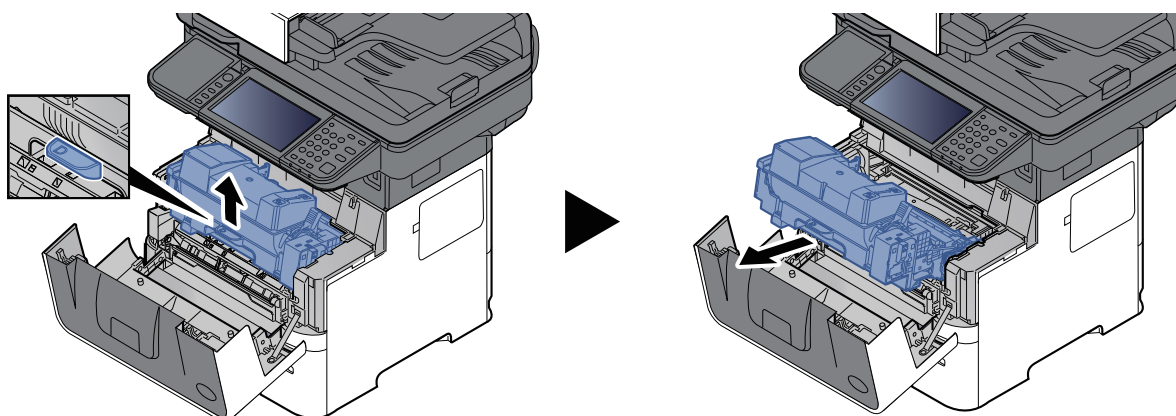

3

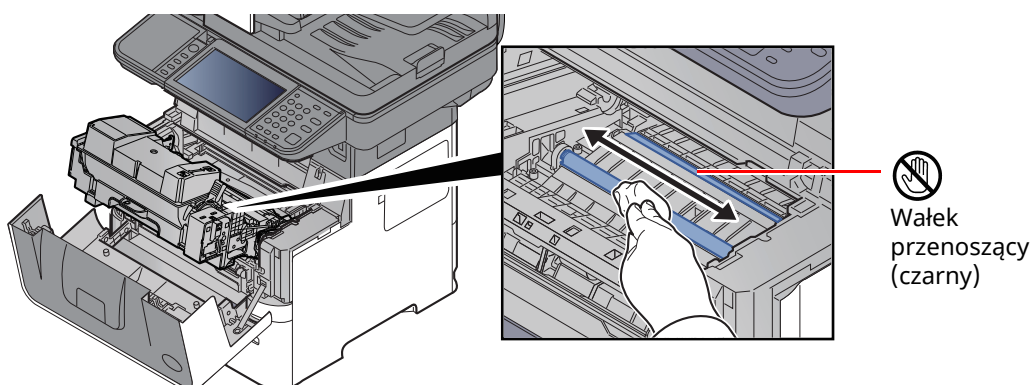

✓ **WAŻNE**

Uważaj, aby podczas czyszczenia nie dotknąć czarnego waleka przenoszącego ani brązowego pasa przenoszącego, ponieważ może to wpłynąć niekorzystnie na jakość druku.

4

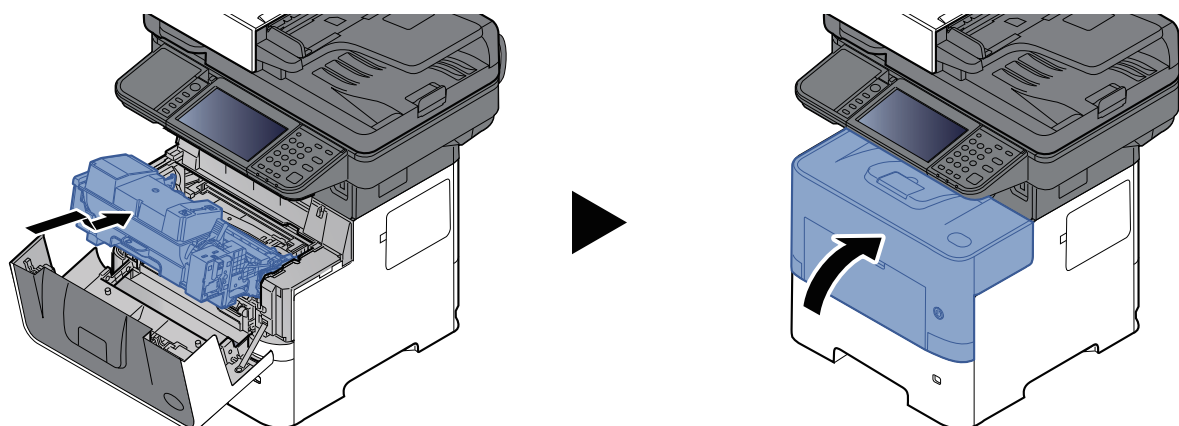

### Otwory wentylacyjne

Użyj czystej ściereczki pozbawionej włókienek, aby oczyścić otwory wentylacyjne z kurzu i zanieczyszczeń.

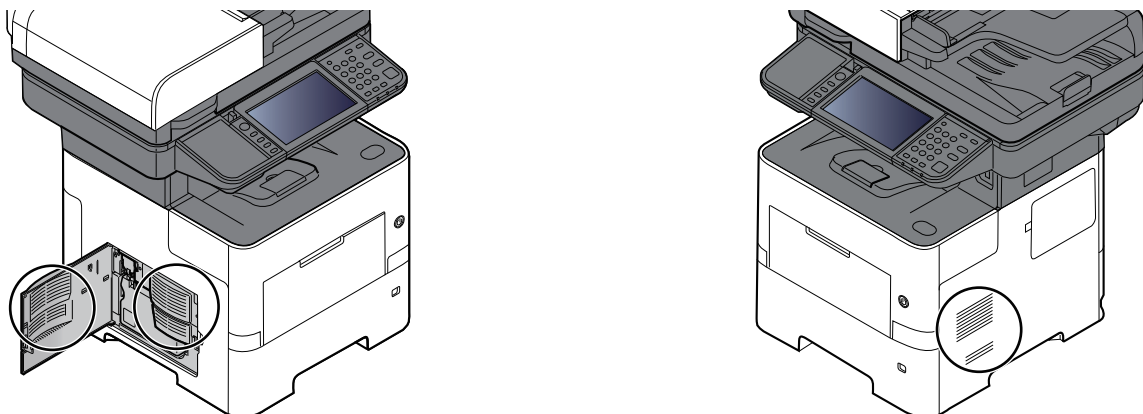

## Wymiana pojemnika z tonerem

Gdy toner się kończy, na panelu dotykowym zostanie wyświetlony komunikat „Kończy się toner. (Wymień po opróżnieniu.)”. Upewnij się, czy dysponujesz nowym pojemnikiem na wymianę.

Gdy na panelu dotykowym zostanie wyświetlony komunikat „Pojemnik z tonerem jest pusty.”, wymień pojemnik z tonerem.

### Częstotliwość wymiany pojemnika tonera

Czas eksploatacji pojemnika tonera zależy od ilości toneru wymaganego do wykonania zadań drukowania. Zgodnie z normą ISO/IEC 19798 przy wyłączonej opcji EcoPrint na jednym zbiorniku tonera można wydrukować (dane dla papieru A4/Letter):

Modele	Żywotność pojemnika z tonerem (liczba wydrukowanych stron)
ECOSYS MA6000ifx	40000 stron
ECOSYS MA5500ifx (w przypadku modelu na rynek Ameryki Północnej i Ameryki Łacińskiej)	21000 stron
ECOSYS MA5500ifx (z wyjątkiem modelu na rynek Ameryki Północnej i Ameryki Łacińskiej)	25000 stron
ECOSYS MA4500ifx/ECOSYS MA4500ix (Tylko modele na rynek europejski)	14500 stron
ECOSYS MA4500ifx/ECOSYS MA4500ix (Za wyjątkiem modeli na rynek europejski)	12500 stron



#### NOTATKA

- Średnia liczba stron, które można wydrukować na każdym pojemniku z tonerem dostarczonym z urządzeniem, jest następująca.  
ECOSYS MA6000ifx: 11000 stron. ECOSYS MA5500ifx: 10000 stron.  
ECOSYS MA4500ifx/ECOSYS MA4500ix: 6000 stron.
- Należy zawsze używać wyłącznie oryginalnych pojemników z tonerem. Korzystanie z nieoryginalnych pojemników z tonerem może powodować błędy na wydrukach i awarie urządzenia.
- Układ pamięci w pojemniku z tonerem gromadzi informacje pozwalające na lepszą obsługę klienta, prowadzenie recyklingu zużytych pojemników oraz planowanie i rozwój nowych produktów. Nie są w nim zapisywane żadne informacje, które mogłyby pozwolić na identyfikację poszczególnych osób. Wszystkie informacje wykorzystywane do powyższych celów są całkowicie anonimowe.



#### PRZESTROGA

Nie należy próbować spalać części, w których znajduje się toner. Powstające wówczas iskry mogą spowodować oparzenia.

## Wymiana pojemnika z tonerem

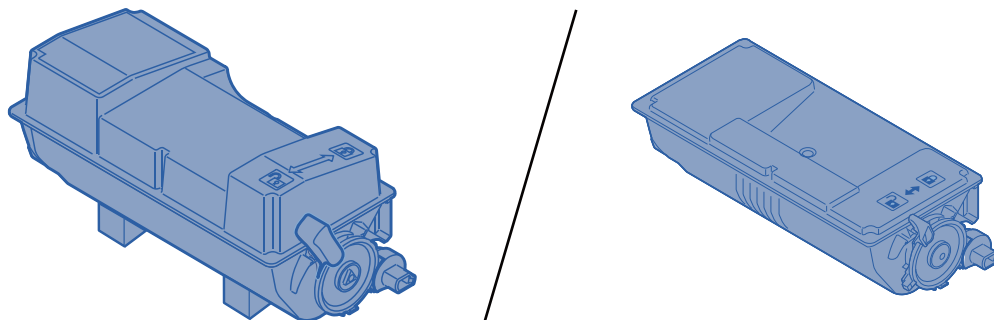

1

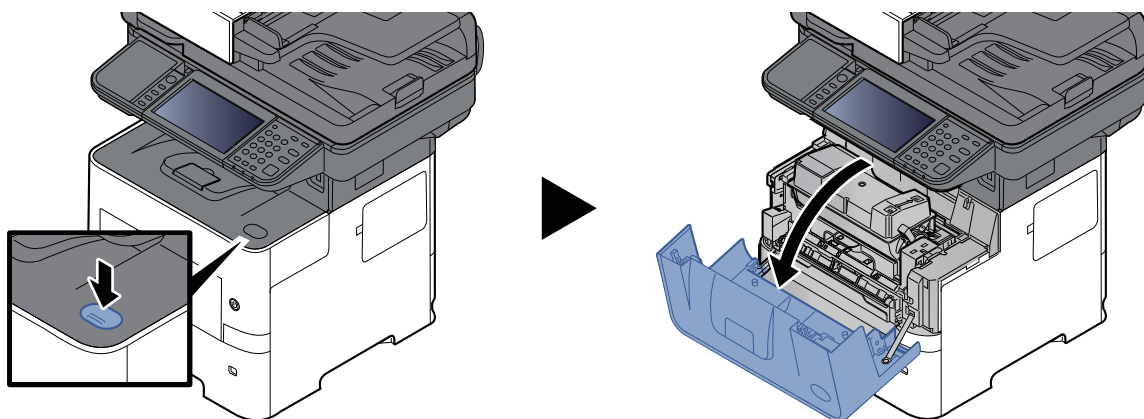

2

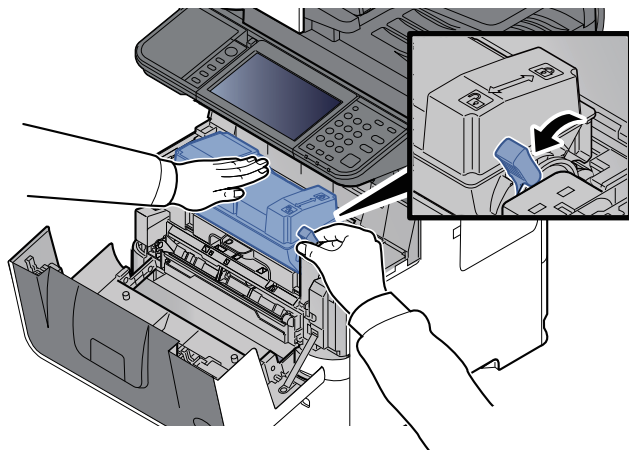

3

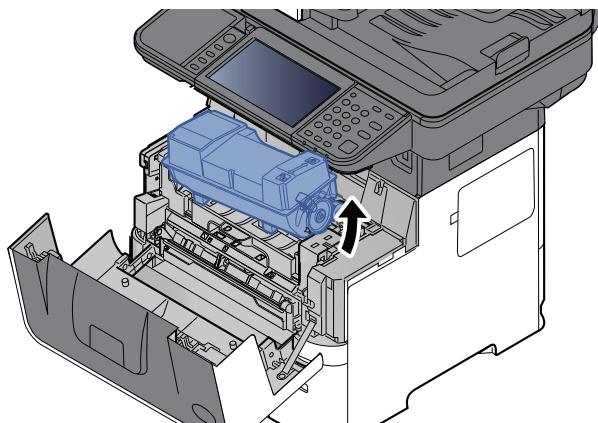

 **NOTATKA**

Wyjmując pojemnik z tonerem z urządzenia, unieś najpierw jego prawą stronę.

4

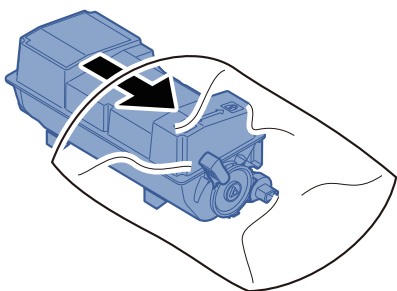

5

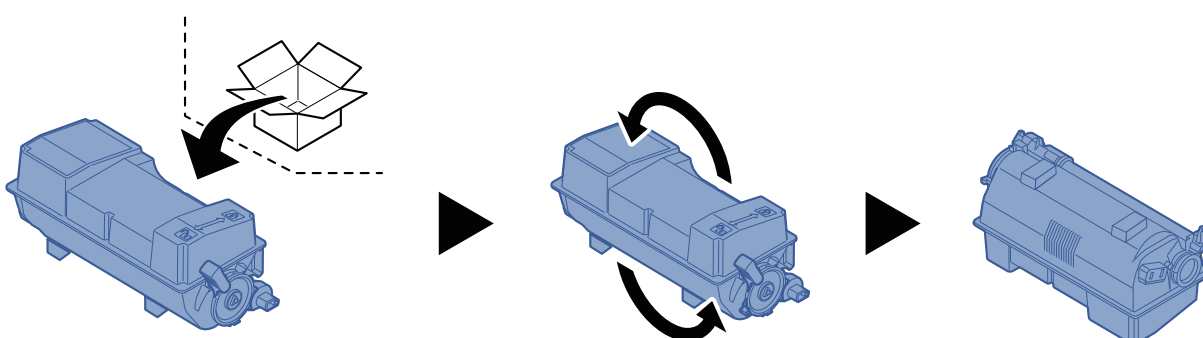

 **WAŻNE**

Nie należy dotykać miejsc pokazanych poniżej.

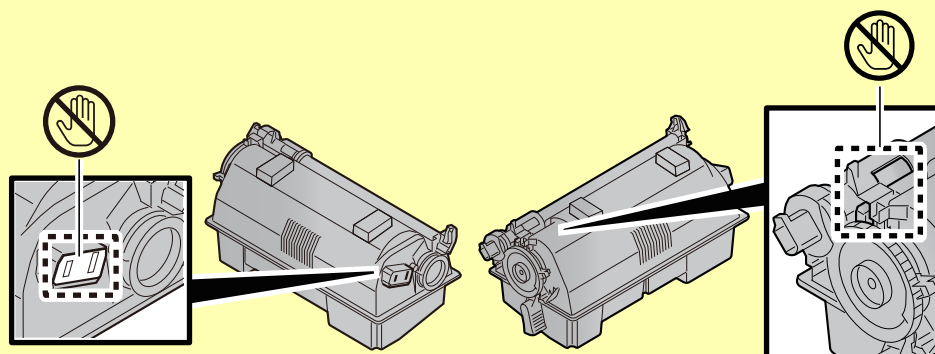

6

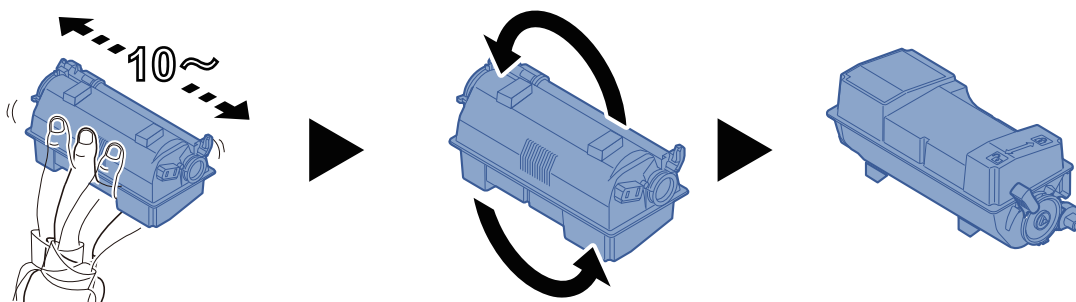

7

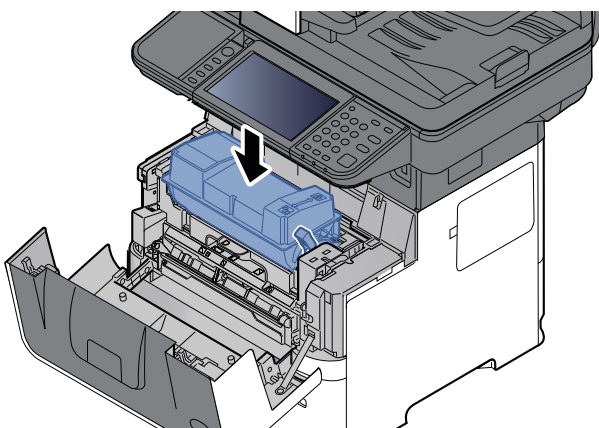

8

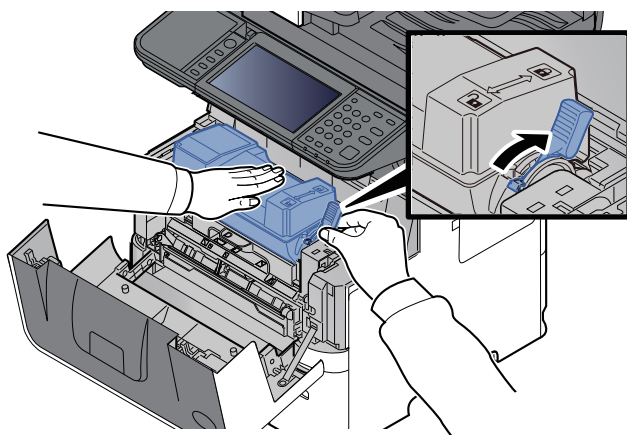

## 9

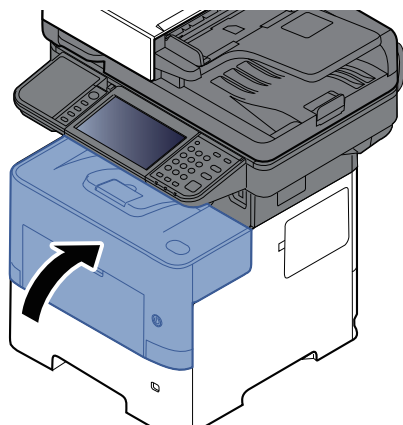

### NOTATKA

- Jeżeli nie można zamknąć pokrywy przedniej, sprawdź, czy nowy pojemnik z tonerem został poprawnie zamontowany (patrz punkt 7).
- Pusty pojemnik z tonerem należy zwrócić lokalnemu dystrybutorowi lub przedstawicielowi serwisu. Zebrane pojemniki z toneru zostaną przetworzone lub zutylizowane zgodnie z odpowiednimi przepisami.

## Wymiana pojemnika na zużyty toner

Jeżeli pojemnik na zużyty toner się wypełni, zostanie wyświetlony następujący komunikat.

„Wymień pojemnik na zużyty toner.”



### PRZESTROGA

Nie należy próbować spalać części, w których znajduje się toner. Powstające wówczas iskry mogą spowodować oparzenia.

1

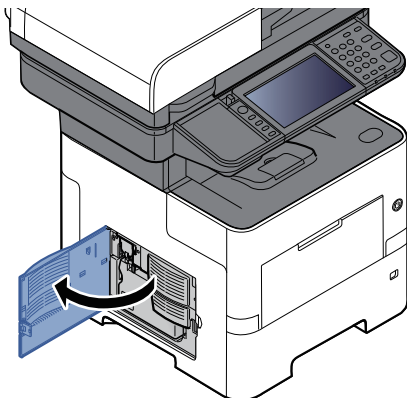

2

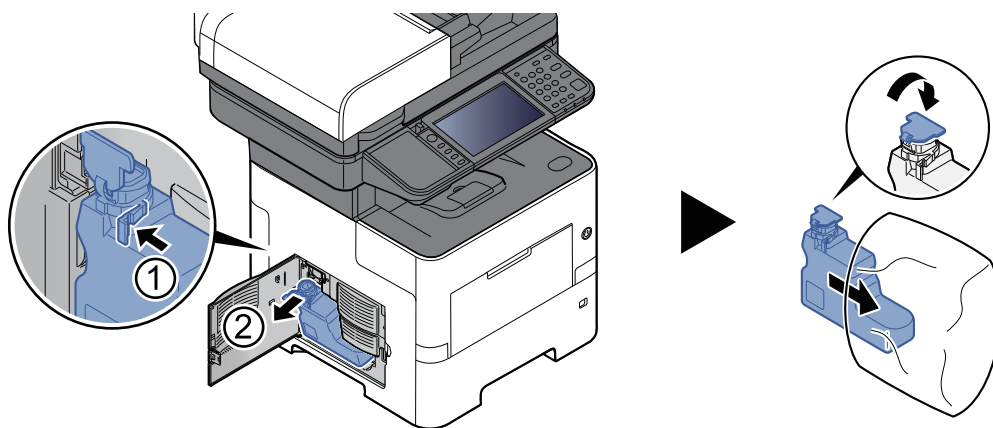

3

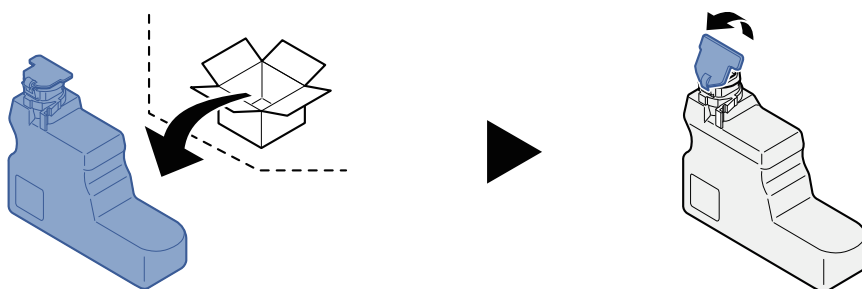



4

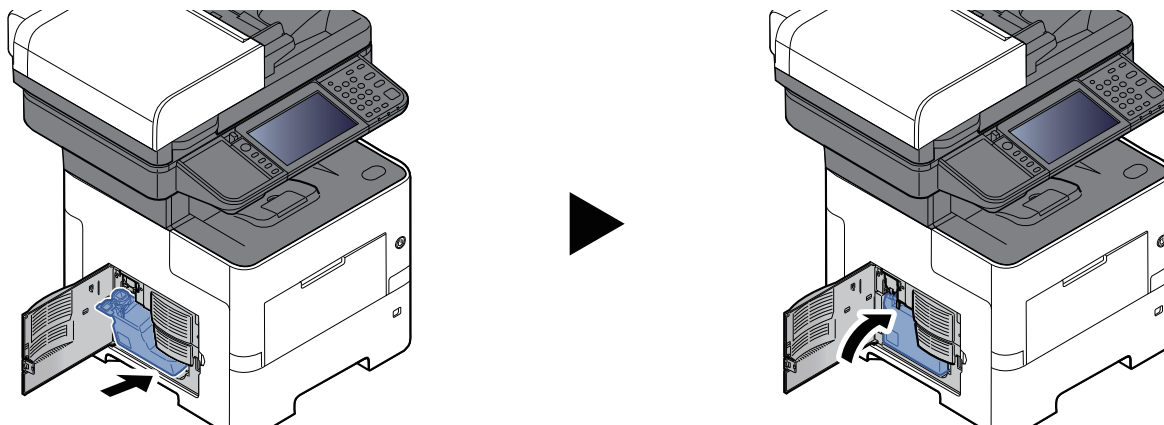

5

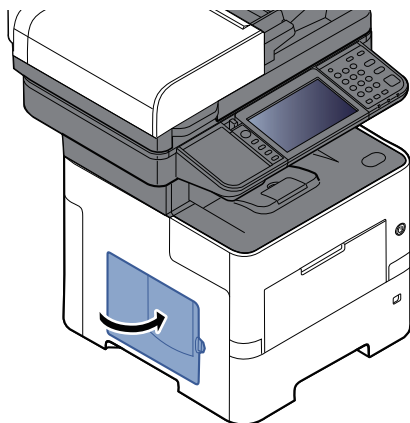

 **NOTATKA**

Pusty pojemnik na zużyty toner należy zwrócić lokalnemu dystrybutorowi lub pracownikowi serwisu. Zebrane pojemniki na zużyty toner zostaną przetworzone lub zutylizowane zgodnie z właściwymi przepisami.

## Uzupełnianie zszywek (Tylko ECOSYS MA6000ifx/ECOSYS MA5500ifx)

Można uzupełniać zszywki w opcjonalnym zszywaczu ręcznym.

### NOTATKA

Gdy w jednostce zszywacza zabraknie zszywek, skontaktuj się ze sprzedawcą lub z pracownikiem serwisu.

1

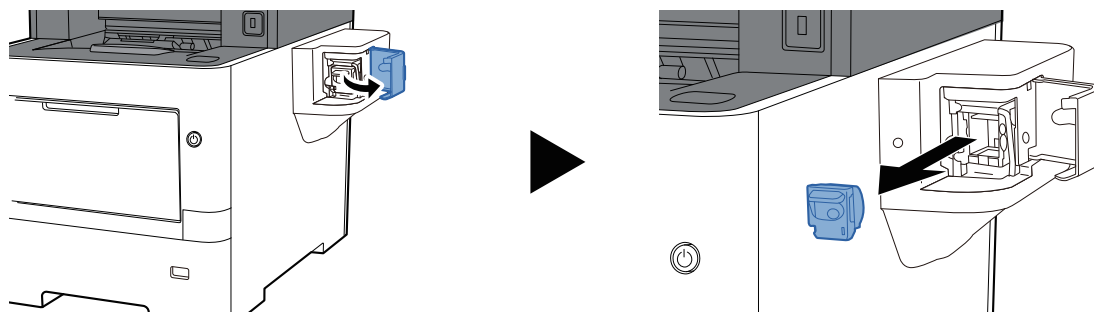

2

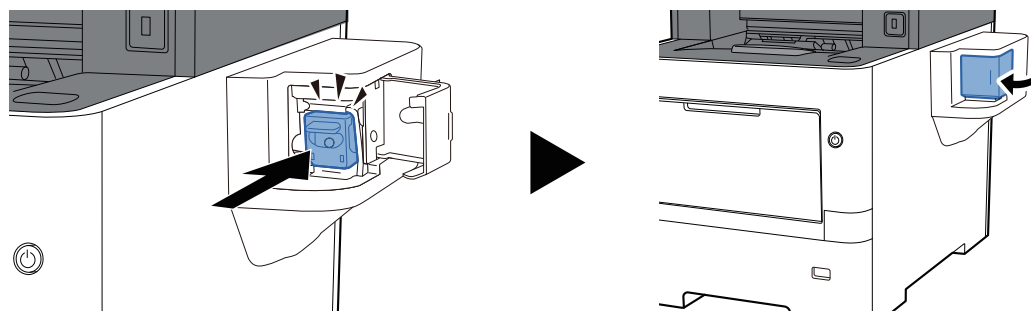

# Rozwiązywanie problemów

## Usuwanie awarii

Poniższa tabela podaje ogólne wskazówki jak rozwiązywać problemy.

Jeżeli wystąpił problem z urządzeniem, sprawdź punkty kontrolne i wykonaj procedury opisane na kolejnych stronach. Jeżeli problem nie ustąpi, skontaktuj się z przedstawicielem serwisu.



### NOTATKA

Podczas rozmowy z pracownikiem serwisu konieczne będzie podanie numeru seryjnego.



Aby sprawdzić numer seryjny, patrz:

➔ [Sprawdzanie numeru seryjnego urządzenia \(strona i\)](#)

## Problemy z obsługą urządzenia

W przypadku wystąpienia następujących problemów z obsługą urządzenia należy wykonać odpowiednie procedury.

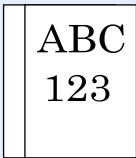
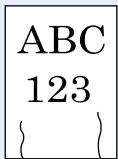
Objaw	Punkty kontrolne	Naprawa	Strona
<b>Aplikacja nie uruchamia się.</b>	Czy czas automatycznego resetowania panelu nie jest zbyt krótki?	Ustaw czas automatycznego resetowania panelu na przynajmniej 30 sekund.	—
<b>Ekran nie odpowiada po włączeniu wyłącznika zasilania.</b>	Czy urządzenie jest podłączone do zasilania?	Podłącz przewód zasilania do gniazda sieciowego.	—
<b>Panel dotykowy nie odpowiada lub wystąpiła jego usterka.</b>	Czy panel dotykowy jest obsługiwany mokrymi dłońmi?	Wytrzyj ręce przed obsługą panelu dotykowego.	—
	Czy panel jest obsługiwany w rękawiczkach?	Do obsługi panelu dotykowego używaj gołych rąk lub rysika.	—
	Czy urządzenie jest zainstalowane w pobliżu urządzenia, które powoduje zakłócenia elektryczne (prądnica, klimatyzator itd.)?	Zainstaluj urządzenie z dala od urządzeń powodujących zakłócenia elektryczne.	—
<b>Naciśnięcie klawisza [Start] nie powoduje wykonywania kopii.</b>	Czy na ekranie wyświetlany jest komunikat?	Określ prawidłową reakcję na komunikat i wykonaj odpowiednie działania.	<a href="#">strona 7-23</a>
	Czy urządzenie nie jest w stanie uśpienia?	Naciśnij dowolny klawisz na panelu operacyjnym w celu wyłączenia stanu uśpienia.	<a href="#">strona 2-39</a>
<b>Wysuwane są puste arkusze.</b> 	Czy oryginały zostały prawidłowo załadowane?	Kładąc oryginały na płycie, umieść je zadrukowaną stroną do dołu i ustaw je zgodnie z płytami wskaźnika rozmiaru oryginału.	<a href="#">strona 5-2</a>
	—	Umieszczając oryginały w module przetwarzania dokumentów, układaj je stroną zadrukowaną do góry.	<a href="#">strona 5-2</a>
	—	Sprawdź ustawienia oprogramowania.	—

Objaw	Punkty kontrolne	Naprawa	Strona
<b>Papier często się zacina.</b>	Czy papier jest załadowany prawidłowo?	Załaduj papier prawidłowo.	<a href="#">strona 3-2</a>
	—	Zmień orientację ustawienia papieru o 180 stopni.	<a href="#">strona 3-2</a>
	Czy załadowany jest odpowiedni rodzaj papieru? Czy jest on w dobrym stanie?	Wymij, odwróć i załaduj papier ponownie.	<a href="#">strona 3-3</a>
	Czy papier nie jest wygięty, zagięty lub pomarszczony?	Wymień papier.	<a href="#">strona 3-2</a>
	Czy w urządzeniu nie znajdują się luźne skrawki lub zacięty papier?	Wymij zacięty papier.	<a href="#">strona 7-38</a>
<b>Co najmniej 2 arkusze nakładają się na siebie (pobieranie wielu arkuszy jednocześnie).</b> 	—	Załaduj papier prawidłowo.	<a href="#">strona 3-2</a>
<b>Wydruki są pomarszczone.</b> 	Czy papier jest załadowany prawidłowo?	Załaduj papier prawidłowo.	<a href="#">strona 3-2</a>
	—	Zmień orientację ustawienia papieru o 180 stopni.	<a href="#">strona 3-2</a>
	Czy papier nie jest wilgotny?	Wymień papier.	<a href="#">strona 3-2</a>
<b>Wydruki są pozwijane.</b> 	—	Zmień orientację ustawienia papieru o 180 stopni.	<a href="#">strona 3-2</a>
	Czy papier nie jest wilgotny?	Wymień papier.	<a href="#">strona 3-2</a>
<b>Nie można zainstalować sterownika drukarki.</b>	Czy sterownik został zainstalowany przy użyciu nazwy hosta, gdy dostępna jest sieć Wi-Fi lub funkcja Wi-Fi Direct?	Określ adres IP zamiast nazwy hosta.	<a href="#">strona 2-46</a>

Objaw	Punkty kontrolne	Naprawa	Strona
<b>Nie można drukować.</b>	Czy urządzenie jest podłączone do zasilania?	Podłącz przewód zasilania do gniazda sieciowego.	—
	Czy urządzenie jest zasilane?	Włącz wyłącznik zasilania.	<a href="#">strona 2-11</a>
	Czy kabel USB i kabel sieciowy są podłączone?	Podłącz odpowiedni kabel USB i kabel sieciowy.	<a href="#">strona 2-9</a>
	Czy zadanie drukowania nie jest wstrzymane?	Wznów drukowanie.	—
	Jeżeli sieć przewodowa lub Wi-Fi wykorzystuje rozwiązywanie nazw, czy adres IP (adres prywatny) jest już używany w innej sieci?	Na urządzeniu można używać tylko jednej nazwy hosta i nazwy domeny. Skonfiguruj sieć z uwzględnieniem tego ograniczenia.	—
		Zmień ustawienia rozwiązywania nazw, np. NetBEUI i DNS, lub ustawienia środowiska sieciowego.	<b>Command Center RX User Guide</b>
		Na ekranie Podstawowa sieć (Klient) wybierz dla ustawień Wi-Fi, Sieć przewodowa lub Opcjonalna sieć opcję sieci bez ograniczeń.	—
Ustaw jedną z opcji [ <b>Sieć przewod.</b> ] lub [ <b>Wi-Fi</b> ] na [ <b>Wł.</b> ], a drugą na [ <b>Wył.</b> ].		—	
<b>Nie można drukować dokumentów zapisanych na dysku USB. Dysk USB nie został rozpoznany.</b>	Czy host USB nie jest zablokowany?	Wybierz [Odblokuj] w ustawieniach hosta USB.	—
	—	Sprawdź, czy dysk USB jest prawidłowo podłączony do urządzenia.	—
<b>Dla opcji „Auto-IP” wybrano już ustawienie [Wł.], ale adres IP nie jest przydzielany automatycznie.</b>	Czy dla adresu lokalnego połączenia w protokole TCP/IP(v4) wprowadzono wartość inną niż „0.0.0.0”?	Wprowadź wartość „0.0.0.0” dla adresu IP w protokole TCP/IP(v4).	<a href="#">strona 2-37</a>

Objaw	Punkty kontrolne	Naprawa	Strona
<b>Nie można wysłać przez protokół SMB.</b>	Czy kabel sieciowy jest podłączony?	Podłącz poprawnie kabel sieciowy.	<a href="#">strona 2-9</a>
	Czy ustawienia sieciowe urządzenia zostały prawidłowo skonfigurowane?	Skonfiguruj prawidłowo ustawienia TCP/IP.	—
	Czy ustawienia udostępniania folderów zostały prawidłowo skonfigurowane?	Sprawdź we właściwościach folderu ustawienia udostępniania oraz uprawnienia dostępu.	—
	Czy wybrany interfejs jest określony jako sieć podstawowa?	Określ nazwę hosta lub adres IP interfejsu zdefiniowanego jako sieć podstawowa lub ustaw interfejs ponownie.	—
	Czy dla opcji Protokół SMB wybrano ustawienie [Wł.]?	Ustaw opcję Protokół SMB na [Wł.].	—
	Czy parametr [Nazwa hosta] został prawidłowo wprowadzony? *1	Sprawdź nazwę komputera, do którego są przesyłane dane.	<a href="#">strona 5-18</a>
	Czy parametr [Ścieżka] został prawidłowo wprowadzony?	Sprawdź nazwę udziału folderu udostępnionego.	<a href="#">strona 5-18</a>
	Czy parametr [Nazwa logowania] został prawidłowo wprowadzony? *1 *2	Sprawdź nazwę domeny i nazwę logowania.	<a href="#">strona 5-18</a>
	Czy dla parametrów [Nazwa hosta] i [Nazwa logowania] została użyta ta sama nazwa domeny?	Usuń nazwę domeny i ukośnik odwrotny („/”) z parametru [Nazwa logowania].	<a href="#">strona 5-18</a>
	Czy parametr [Hasło logowania] został prawidłowo wprowadzony?	Sprawdź hasło logowania.	—
	Czy wyjątki Zapory systemu Windows zostały prawidłowo skonfigurowane?	Skonfiguruj prawidłowo wyjątki Zapory systemu Windows.	<a href="#">strona 3-24</a>
	Czy ustawienia godziny w urządzeniu, na serwerze domeny i na komputerze docelowym są takie same?	Ustaw w urządzeniu, na serwerze domeny i na komputerze docelowym taką samą godzinę.	—
Czy na ekranie jest wyświetlany komunikat Błąd wysyłania?	Patrz <a href="#">Reagowanie na błąd wysyłania</a> .	<a href="#">strona 7-32</a>	
<b>Nie można wysłać pocztą elektroniczną.</b>	Czy na urządzeniu ustawiono limit rozmiaru e-mail w ustawieniach serwera SMTP?	Sprawdź wartość limitu w polu „Limit rozmiaru e-mail?” w ustawieniu [E-mail] w narzędziu Command Center RX i zmień ją w razie potrzeby.	—
<b>Z okolicy otworu wyjściowego papieru drukarki wydobywa się para.</b>	Sprawdź, czy temperatura w pomieszczeniu nie jest za niska lub czy nie użyto wilgotnego papieru.	W niektórych środowiskach i przy pewnych stanach papieru ciepło generowane podczas drukowania uwalnia wilgoć z papieru. Wydobywająca się para może wyglądać jak dym. Nie jest to oznaka jakiegokolwiek problemu. Można kontynuować drukowanie. Jeżeli występowanie pary jest niepokojące, zwiększ temperaturę w pomieszczeniu lub wymień papier w drukarce na bardziej suchy.	—
<b>Nie można utworzyć pliku PDF z możliwością wyszukiwania tekstu.</b>	Czy wybrano poprawny język?	Sprawdź język do wyodrębnienia.	—
	Czy teksty w oryginale nie są rozpoznawane jako tekst lub czas utworzenia PDF jest uwzględniony?	Orientacja oryginału jest nieprawidłowa.	—

Objaw	Punkty kontrolne	Naprawa	Strona
<b>Nie można wyszukać tekstu w pliku PDF.</b>	Czy dla opcji [Format pliku] wybrano ustawienie [Rozpoznawanie tekstu OCR]?	Ustaw opcję [Format pliku] na <b>[Rozpoznawanie tekstu OCR]</b> .	—
	Czy tekst zeskanowanych oryginałów jest wyblakły lub zbyt jasny?	Zmień ustawienie [ <b>Gęstość</b> ] na ciemniejszy poziom.	<a href="#">strona 6-22</a>
	Czy tło zeskanowanych oryginałów jest zbyt ciemne i występują problemy z rozpoznaniem tekstów?	Ustaw opcję [ <b>Dopasowanie gęstości tła</b> ] na [ <b>Auto</b> ] lub [ <b>Ręczne</b> ] i ręcznie dostosuj gęstość na jaśniejszy poziom. W przeciwnym razie zmień ustawienie [ <b>Gęstość</b> ] na ciemniejszy poziom.	<a href="#">strona 6-22</a> —
	Czy tekst lub obraz z tylnej strony oryginałów jest widoczny na przedniej stronie?	Zmień ustawienie [ <b>Zapobieganie prześlaniu</b> ] na opcję [ <b>Wł.</b> ].	—
<b>Nie można odnaleźć urządzenia z WSD.</b>	Czy wyszukano według adresu IP urządzenia czy według nazwy hosta?	Ze względów bezpieczeństwa protokół [ <b>HTTP</b> ] ustawiony jest na [ <b>Wył.</b> ], a zatem nie można wyszukiwać według adresu IP urządzenia ani według nazwy hosta.	—

\*1 Jako nazwę hosta można także wpisać pełną nazwę komputera (np. pc001.abcdnet.pl).



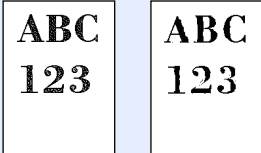
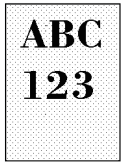
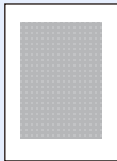
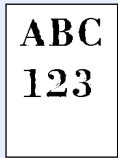
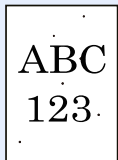

\*2 Nazwy logowania można także wprowadzić w następujących formatach:  
 Nazwa\_domeny/nazwa\_użytkownika (na przykład abcdnet/james.smith)  
 Nazwa\_użytkownika@nazwa\_domeny (na przykład james.smith@abcdnet)

## Problemy z wydrukami

W przypadku wystąpienia następujących problemów z wydrukami należy wykonać odpowiednie procedury.

Objaw	Punkty kontrolne	Naprawa	Strona
<p><b>Wydruki są całkowicie jasne.</b></p> 	Czy papier nie jest wilgotny?	Wymień papier.	<a href="#">strona 3-2</a>
	Czy gęstość została zmieniona?	Wybierz odpowiedni poziom gęstości.	<a href="#">strona 6-22</a> —
	Czy toner jest równomiernie rozprowadzony w pojemniku z tonerem?	Potrząśnij pojemnikiem z tonerem kilkakrotnie na boki.	<a href="#">strona 7-6</a>
	Czy tryb EcoPrint jest włączony?	Wyłącz tryb <b>[EcoPrint]</b> .	—
	—	Uruchom polecenie <b>[Odśwież. bębna]</b> .	<a href="#">strona 7-36</a>
	—	Upewnij się, czy został ustawiony rodzaj papieru odpowiadający włożonemu papierowi.	—
<p><b>Białe tło obrazu wydaje się być delikatnie zabarwione na całej powierzchni.</b></p> 	Czy gęstość została zmieniona?	Wybierz odpowiedni poziom gęstości.	<a href="#">strona 6-22</a> —
	—	Uruchom polecenie <b>[Odśwież. bębna]</b> .	<a href="#">strona 7-36</a>
<p><b>Kopie cechują się morowatym wzorem (punkty są wydrukowane w grupach, tworząc wzór a nie jednolitą całość).</b></p> 	Czy oryginał to wydrukowane zdjęcie?	Podczas kopiowania używając opcji <b>[Foto]</b> , określ obraz oryginału, wybierając opcję <b>[Wyjście drukarki]</b> lub <b>[Książka/Magazyn]</b> .	<a href="#">strona 6-22</a>
<p><b>Tekst nie jest drukowany wyraźnie.</b></p> 	Czy wybrano odpowiednią jakość obrazu dla oryginału?	Wybierz odpowiednią jakość obrazu.	<a href="#">strona 6-22</a>
<p><b>Na białym tle widoczne są czarne lub kolorowe kropki.</b></p> 	Czy uchwyt oryginałów lub szklana płyta są brudne?	Oczyść uchwyt oryginałów lub szklana płytę.	<a href="#">strona 7-2</a>
	—	Uruchom polecenie <b>[Odśwież. bębna]</b> .	<a href="#">strona 7-36</a>

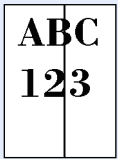
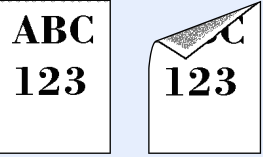
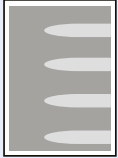

Objaw	Punkty kontrolne	Naprawa	Strona
<p>Wydrukowane obrazy są niewyraźne. Wydrukowane obrazy są obcięte.</p> 	<p>Czy urządzenie jest używane w otoczeniu o wysokiej wilgotności lub otoczeniu o gwałtownych zmianach temperatury lub wilgotności?</p>	<p>Przenieś urządzenie do miejsca o odpowiedniej wilgotności.</p>	—
	—	<p>Uruchom polecenie [<b>Odśwież. bębna</b>].</p>	<a href="#">strona 7-36</a>
<p>Wydrukowane obrazy są przekrzywione.</p> 	<p>Czy oryginały są załadowane prawidłowo?</p>	<p>Umieszczając oryginały na płycie, dostosuj ich położenie do wskaźników rozmiaru oryginału.</p>	<a href="#">strona 5-2</a>
		<p>Podczas umieszczania oryginałów w opcjonalnym procesorze dokumentów wyrównaj wskaźniki szerokość oryginału przed ułożeniem oryginałów.</p>	<a href="#">strona 5-4</a>
	<p>Czy papier jest załadowany prawidłowo?</p>	<p>Sprawdź ułożenie prowadnic szerokości papieru.</p>	<a href="#">strona 3-3</a>
<p>Na wydrukowanych obrazach widoczne są pionowe linie.</p> 	<p>Czy wąska szyba skanera jest czysta?</p>	<p>Wyczyść wąską szybę skanera.</p>	<a href="#">strona 7-3</a>
<p>Górna krawędź lub tylna strona papieru jest zabrudzona.</p> 	<p>Czy wewnątrz urządzenia jest zabrudzone?</p>	<p>Otwórz prawą pokrywę. Jeżeli wewnątrz urządzenia jest zabrudzone tonerem, wyczyść je za pomocą miękkiej, suchej i niepozostawiającej kłaczek ściereczki.</p>	<a href="#">strona 7-2</a>
<p>Część obrazu jest okresowo słabo widoczna lub na wydruku widać białe linie.</p> 	—	<p>Uruchom polecenie [<b>Odśwież. bębna</b>].</p>	<a href="#">strona 7-36</a>
<p>Wydruk z jednej strony arkusza przebija na drugiej stronie.</p> 	—	<p>Zmień ustawienie [<b>Zapobieganie przesłankaniu</b>] na opcję [<b>Wł.</b>].</p>	—

## Operacja zdalna

Ta funkcja umożliwia administratorowi systemu objaśnić użytkownikowi procedurę obsługi panelu oraz sposób rozwiązywania problemów, zdalnie uzyskując dostęp do panelu operacyjnego urządzenia za pomocą przeglądarki i oprogramowania VNC.

### Uruchamianie funkcji Operacja zdalna z poziomu przeglądarki

Obsługiwane są następujące przeglądarki: Dla obsługi zdalnej zalecamy używać najnowszej wersji przeglądarki.

- Google Chrome (wersja 21.0 lub nowsza)
- Microsoft Edge
- Mozilla Firefox (wersja 14.0 lub nowsza)
- Safari (wersja 5.0 lub nowsza)

W tej procedurze opisano uruchamianie funkcji Operacja zdalna w programie Command Center RX za pomocą przeglądarki Google Chrome.

#### NOTATKA

Aby uruchomić funkcję Operacja zdalna w innych przeglądarkach, należy zapoznać się z następującym dokumentem:

➔ [Command Center RX User Guide](#)

### 1 Wyświetl ekran.

Klawisz **[Początek]** > **[...]** > **[Menu systemu]** > **[Ustawienia sieciowe]** > „Ustawienia sieciowe” **[Ustawienia protokołu]**

### 2 Ustaw opcję „Enhanced VNC over SSL” na **[Wł.]**.

➔ Patrz *Podręcznik obsługi – w języku angielskim*.

#### NOTATKA

Możliwe jest konfigurowanie ustawień protokołu za pomocą programu Command Center RX.

➔ [Command Center RX User Guide](#)

### 3 Skonfiguruj ustawienia obsługi zdalnej.

1 Klawisz **[Początek]** > **[...]** > **[Menu systemu]** > **[Ustawienia sieciowe]** > „Łączność” **[Operacja zdalna]** > **[Wł.]**

2 Wybierz ustawienie **[Wył.]**, **[Użyj hasła]** lub **[Tylko administrator]**.

Po wybraniu ustawienia **[Użyj hasła]** wprowadź hasło w polach „Hasło” i „Potwierdź hasło”, a następnie wybierz przycisk **[OK]**.

➔ Patrz *Podręcznik obsługi – w języku angielskim*.

#### NOTATKA

Możliwe jest skonfigurowanie ustawień obsługi zdalnej z poziomu programu Command Center RX.

➔ [Command Center RX User Guide](#)

## 4 Ponownie uruchom urządzenie.

➔ Patrz *Podręcznik obsługi – w języku angielskim*.

## 5 Uruchom przeglądarkę.

Wprowadź prefiks protokołu „https://” i nazwę hosta urządzenia, aby uzyskać dostęp do programu Command Center RX.

➔ [Command Center RX \(strona 2-61\)](#)

## 6 Wybierz pozycje [Informacje o urządzeniu/Operacja zdalna] > [Operacja zdalna].

## 7 Kliknij przycisk [Start].



### NOTATKA

- Jeżeli użytkownik jest zalogowany na urządzeniu, na panelu operacyjnym zostanie wyświetlony ekran potwierdzenia uprawnień. Wybierz pozycję [Tak].
- Jeżeli w trakcie nawiązywania połączenia przez funkcję Operacja zdalna zostanie wyświetlona informacja o zablokowaniu wyskakującego okienka, należy wybrać opcję Zawsze zezwalaj na wyskakujące okienka dla https:// [nazwa hosta] i kliknąć przycisk Gotowe. Uruchom funkcję Operacja zdalna po co najmniej jednej minucie.

Po uruchomieniu funkcji Operacja zdalna na ekranie komputera administratora systemu lub użytkownika zostanie wyświetlony ekran panelu operacyjnego.

## Uruchamianie funkcji Operacja zdalna z poziomu oprogramowania VNC

### 1 Wyświetl ekran.

Klawisz [Początek] > [...] > [Menu systemu] > [Ustawienia sieciowe] > „Ustawienia sieciowe” [Ustawienia protokołu]

### 2 Ustaw opcję „Enhanced VNC (RFB)” na [Wł.].

➔ Patrz *Podręcznik obsługi – w języku angielskim*.



### NOTATKA

- Jeżeli dla opcji „VNC (RFB) over TLS” wybrano ustawienie [Wł.], komunikacja jest szyfrowana.
- Możliwe jest konfigurowanie ustawień protokołu za pomocą programu Command Center RX.

➔ [Command Center RX User Guide](#)

### 3 Uruchom obsługę zdalną.

1 Uruchom oprogramowanie VNC.

2 Wprowadź adres w następującym formacie rozdzielanym dwukropkiem, aby uruchomić obsługę zdalną.  
„Adres IP:numer portu”



### NOTATKA

Jeżeli w punkcie 2 dla opcji „VNC (RFB)” wybrano ustawienie [Wł.], domyślny numer portu to 9062. Jeżeli dla opcji „VNC (RFB) over SSL” wybrano ustawienie [Wł.], domyślny numer portu to 9063.

➔ Patrz *Podręcznik obsługi – w języku angielskim*.

## Reagowanie na komunikaty o błędach



Jeżeli na panelu dotykowym wyświetlany jest jeden z poniższych komunikatów, postępuj zgodnie z odpowiednią procedurą.

### NOTATKA

Podczas rozmowy z pracownikiem serwisu konieczne będzie podanie numeru seryjnego. Aby sprawdzić numer seryjny, patrz:

➔ [Sprawdzanie numeru seryjnego urządzenia \(strona i\)](#)

Komunikat	Punkty kontrolne	Naprawa	Strona
<b>B</b>			
<b>Błąd dysku USB.*1</b>	Czy dysk USB jest zabezpieczony przed zapisem?	Wystąpił błąd dysku USB. Zadanie zostało zatrzymane. Wybierz <b>[Koniec]</b> . Możliwe są następujące kody błędów. 01: Podłącz dysk USB, na którym można zapisywać dane.	—
	—	Wystąpił błąd dysku USB. Zadanie zostało zatrzymane. Wybierz <b>[Koniec]</b> . Możliwe są następujące kody błędów. 01: Przekroczono ilość danych, które można zapisać za jednym razem. Uruchom ponownie system albo wyłącz i ponownie włącz zasilanie. Jeżeli błąd nadal występuje, oznacza to, że dysk USB jest niezgodny z urządzeniem. Należy używać tylko dysku USB sformatowanego przez urządzenie. Jeżeli nie można sformatować dysku USB, oznacza to, że jest uszkodzony. Podłącz zgodny dysk USB.	—
<b>Błąd KPDL.*1</b>	—	Wystąpił błąd PostScript. Zadanie zostanie anulowane. Wybierz <b>[Koniec]</b> .	—

Komunikat	Punkty kontrolne	Naprawa	Strona
<b>Błąd pamięci SSD.</b>	—	<p>Wystąpił błąd na dysku SSD. Zadanie jest anulowane. Wybierz [<b>Koniec</b>].</p> <p>Możliwe są następujące kody błędów.</p> <p>01: Przekroczono ilość danych, które można zapisać za jednym razem. Uruchom ponownie system albo wyłącz i ponownie włącz zasilanie. Jeżeli błąd występuje nadal, podziel plik na mniejsze pliki. Jeżeli błąd będzie występował po podzieleniu pliku, oznacza to, że doszło do uszkodzenia dysku SSD. Uruchom polecenie [<b>Inicjalizowanie systemu</b>].</p> <p>04: Niewystarczająca ilość miejsca na dysku SSD, aby ukończyć tę operację. Przenieś lub usuń niepotrzebne dane.</p> <p> <b>NOTATKA</b></p> <p>Pamiętaj, że wykonanie inicjowania systemu spowoduje usunięcie wszystkich danych zapisanych na dysku SSD.</p>	—
<b>Błąd podczas wysyłania przez SMB.</b>	Czy urządzenie i komputer, do którego zeskanowany obraz ma być wysłany, są podłączone do sieci?	<p>Sprawdź ustawienia sieci i protokołu SMB.</p> <ul style="list-style-type: none"> <li>• Kabel sieciowy jest podłączony.</li> <li>• Koncentrator nie działa prawidłowo.</li> <li>• Serwer nie działa prawidłowo.</li> <li>• Nazwa hosta i adres IP.</li> <li>• Numer portu.</li> </ul>	<a href="#">strona 2-8</a>
	Czy informacje o koncie (identyfikator użytkownika, hasło) używane do uzyskiwania dostępu do folderu udostępnianego, do którego zeskanowany obraz ma być wysłany, są poprawne?	<p>Sprawdź następujące ustawienia komputera, do którego zeskanowany obraz ma być wysłany.</p> <ul style="list-style-type: none"> <li>• Nazwa hosta</li> <li>• Ścieżka</li> <li>• Nazwa logowania</li> </ul> <p> <b>NOTATKA</b></p> <p>Jeżeli nadawca ma domenę użytkownika, podaj nazwę domeny. [ID logowania użytkownika]@[nazwa domeny]</p> <p>Na przykład: sa720XXXX@km</p> <ul style="list-style-type: none"> <li>• Hasło logowania</li> <li>• Uprawnienia odbiorcy do folderu udostępnionego</li> </ul>	—
<b>Błąd rozsyłania.</b>	—	Wystąpił błąd podczas rozsyłania. Zadanie zostanie anulowane. Wybierz [ <b>Koniec</b> ].	—
<b>Błąd systemowy.</b>	—	Wystąpił błąd systemowy. Postępuj zgodnie z instrukcjami wyświetlanymi na ekranie.	—

Komunikat	Punkty kontrolne	Naprawa	Strona
<b>Błąd urządzenia.</b>	—	Wystąpił błąd wewnętrzny. Zapisz kod błędu wyświetlony na ekranie. Wezwij serwis.	—
<b>Błąd wysyłania.*<sup>1</sup></b>	—	Wystąpił błąd podczas transmisji. Zadanie zostanie anulowane. Wybierz <b>[Koniec]</b> . Aby poznać znaczenie kodu błędu i dowiedzieć się, co zrobić dalej, zapoznaj się z częścią Reagowanie na błąd wysyłania.	<a href="#">strona 7-32</a>
<b>Błąd zaszyfrowanego hasła do PDF.</b>	Czy wprowadzone hasło jest poprawne?	Nie wprowadzono hasła lub jest ono nieprawidłowe.	—

**D**

<b>Dodaj papier do kasety #.</b>	Czy we wskazanej kasecie jest papier?	Włóż papier. Wybierz dostępny papier. Wybierz <b>[Kontynuuj]</b> , aby wydrukować.	<a href="#">strona 3-2</a>
	Czy do kasety załadowano co najwyżej pięć kopert?	Wyciągnij kasetę i delikatnie poluzuj prowadnice długości i szerokości papieru.	—
<b>Dodaj papier do tacy uniwersalnej.</b>	Czy do tacy uniwersalnej załadowano papier o wybranym rozmiarze?	Włóż papier. Wybierz dostępny papier. Wybierz <b>[Kontynuuj]</b> , aby wydrukować.	<a href="#">strona 3-11</a>
<b>Dopasowywanie skanera.</b>	—	Urządzenie jest w trakcie dopasowywania, aby zachować jakość. Czekaj.	—
<b>Dysk USB jest pełny.*<sup>1</sup></b>	—	Zadanie zostanie anulowane. Wybierz <b>[Koniec]</b> . Brak wystarczającej ilości wolnego miejsca na dysku USB. Usuń zbędne pliki.	—

**H**

<b>Hasło nie spełnia wymogów zasad haseł.</b>	Czy hasło wygaśło?	Zmień hasło logowania. Zadanie zostanie anulowane. Wybierz <b>[Koniec]</b> .	—
	Czy zmieniono wymagania dotyczące zasad haseł, takie jak długość hasła lub rodzaj wymaganych znaków?	Sprawdź wymagania zasad haseł i zmień hasło logowania. Zadanie zostanie anulowane. Wybierz <b>[Koniec]</b> .	—

**K**

<b>Kończy się toner. (Wymień po opróżnieniu.)</b>	—	Za chwilę konieczna będzie wymiana pojemnika z tonerem. Uzyskaj nowy pojemnik z tonerem.	—
<b>Konto użytkownika jest zablokowane.</b>	—	Skontaktuj się z administratorem. Zadanie zostanie anulowane. Wybierz <b>[Koniec]</b> .	—

**M**

<b>Maksymalna ilość skanowanych stron.</b>	Czy przekroczono dopuszczalną liczbę skanowań?	Nie można skanować kolejnych stron. Postępuj zgodnie z instrukcjami wyświetlanymi na ekranie.	—
--	--	---	---

Komunikat	Punkty kontrolne	Naprawa	Strona
Moduł bębna nie jest zainstalowany.	—	Moduł bębna jest zainstalowany nieprawidłowo lub niezainstalowany. Otwórz pokrywę przednią i zainstaluj moduł bębna prawidłowo.	<a href="#">strona 7-36</a>

## N

Nie można druk. dwustron. na tym papierze.* <sup>1</sup>	Czy wybrany rozmiar/rodzaj papieru pozwala na drukowanie dwustronne?	Jeżeli wybrany papier nie został zmieniony, po wybraniu [ <b>Kontynuuj</b> ] drukowanie dwustronne zostanie wznowione. Wybierz dostępny papier. Wybierz [ <b>Kontynuuj</b> ], aby wydrukować.	—
Nie można druk. dwustr. na tym papierze.* <sup>1</sup>			
Nie można drukować dwus. na pap. tego typu.* <sup>1</sup>			
Nie można odczytać danych z karty ID.	—	W trakcie procesu rejestracji nie odczytano prawidłowo informacji o karcie ID. Ponownie umieść kartę ID nad czytnikiem kart ID. Jeżeli komunikat zostanie wyświetlony ponownie, karta ID może nie być zgodna z tym produktem. Zmień na inną kartę ID.	—
Nie można podłączyć urządzenia, ponieważ liczba dozw. połączeń zostanie przekroczona.	Czy jednocześnie połączono dziesięć urządzeń podręcznych?	Anuluj połączenie z urządzeniem przenośnym, z którego nie korzystasz, lub ustaw czas automatycznego odłączania urządzenia, aby przerwać połączenia urządzeń przenośnych.	—
Nie można połączyć się z serwerem uwierz.* <sup>1</sup>	—	Dopasuj czas w ustawieniach urządzenia do ustawień czasu serwera.	<a href="#">strona 2-36</a>
	—	Sprawdź nazwę domeny.	—
	—	Sprawdź nazwę hosta.	—
	—	Sprawdź stan połączenia z serwerem.	—
Nie można połączyć się z serwerem.	—	Sprawdź stan połączenia z serwerem.	—
Nie można połączyć.	—	Ten komunikat pojawia się, gdy nie można połączyć się z siecią Wi-Fi lub Wi-Fi Direct. Należy sprawdzić ustawienia oraz sprawdzić sygnał.	—
Nie można rozpoznać.	—	Upewnij się, że karta ID jest zarejestrowana.	—
Nie można użyć ##### z powodu błędu.	—	Wezwij serwis.	—
Nie można użyć nas. funkcji ze wzg. na bł. skan. >> Kopiuj, Wyślij, Faks, Zapis. w skrzynce	—	Wystąpił błąd skanera tego urządzenia. Skontaktuj się z przedstawicielem działu serwisu. Można używać funkcji drukowania.	—
Nie można użyć tej skrzynki.	—	Nie można użyć określonej skrzynki. Zadanie jest anulowane. Wybierz [ <b>Koniec</b> ].	—

Komunikat	Punkty kontrolne	Naprawa	Strona
Nie można włączyć.	—	Aktywacja aplikacji nie powiodła się. Skontaktuj się z administratorem.	—
	—	Uwierzytelnianie rozszerzone jest wyłączone. Wyłącz i włącz wyłącznik zasilania. Jeżeli błąd będzie nadal występować, skontaktuj się z administratorem.	—
Nie można wydrukować określonej liczby kopii.* <sup>1</sup>	—	Dostępna jest tylko jedna kopia. Wybierz [ <b>Kontynuuj</b> ], aby kontynuować drukowanie. Wybierz [ <b>Anuluj</b> ], aby anulować zadanie.	—
Nie można wykonać drukowania zdalnego.	—	Drukowanie zdalne jest zabronione. Zadanie zostanie anulowane. Wybierz [ <b>Koniec</b> ].	—
Nie można wykonać tego zadania.* <sup>1</sup>	—	Ograniczone przez ustawienia uwierzytelniania. Zadanie zostanie anulowane. Wybierz [ <b>Koniec</b> ].	—
	—	Ograniczone przez rozliczanie zadań. Zadanie zostanie anulowane. Wybierz [ <b>Koniec</b> ].	—
Nie można wysunąć tego papieru na tacę.	Czy wybrana kasetka na papier jest poprawna?	Wybierz dostępny papier. Wybierz [ <b>Kontynuuj</b> ], aby wydrukować.	—
Nie można zapisać danych przech. zadań.	—	Zadanie zostanie anulowane. Wybierz [ <b>Koniec</b> ].	—
Nie sformatowano dysku USB.	Czy dysk USB został sformatowany przez to urządzenie?	Wykonaj na urządzeniu funkcję [ <b>Format</b> ].	—
Nie udało się określić rozliczania zadań.* <sup>1</sup>	—	Określenie rozliczania zadań podczas zewnętrznego przetwarzania zadań nie powiodło się. Zadanie zostanie anulowane. Wybierz [ <b>Koniec</b> ].	—
Nie wykryto punktu dostępu.	—	Sprawdź, czy punkt dostępu został ustawiony prawidłowo.	—
Nie znaleziono skrzynki.	—	Nie znaleziono wybranej skrzynki. Zadanie jest anulowane. Wybierz [ <b>Koniec</b> ].	—
Nieprawidłowa nazwa użytkownika i hasło logowania.* <sup>1</sup>	—	Podczas zewnętrznego przetwarzania zadania podano nieprawidłową nazwę logowania lub hasło. Zadanie zostanie anulowane. Wybierz [ <b>Koniec</b> ].	—
Nieprawidłowe hasło skrzynki.	—	Podczas zewnętrznego przetwarzania zadania podano nieprawidłowe hasło skrzynki. Zadanie zostanie anulowane. Wybierz [ <b>Koniec</b> ].	—
Nieprawidłowy identyfikator konta.* <sup>1</sup>	—	Podczas zewnętrznego przetwarzania zadania podano nieprawidłowy identyfikator konta. Zadanie zostanie anulowane. Wybierz [ <b>Koniec</b> ].	—
Niezgodność typu toneru.	Czy typ toneru jest zgodny z posiadanym modelem?	Zainstaluj odpowiedni toner.	—



Komunikat	Punkty kontrolne	Naprawa	Strona
<b>O</b>			
Odświeżanie bębna...	—	Urządzenie jest w trakcie dopasowywania, aby zachować jakość. Czekaj.	—
Oryginały podano krzywo lub po kilka naraz.	—	Przeczytaj ostrzeżenie umieszczone na procesorze dokumentów i sprawdź oryginały. Jeżeli oryginały uległy zacięciu, postępuj zgodnie z instrukcjami wyświetlanymi na ekranie, aby wyjść z oryginały.	<a href="#">strona 7-40</a>
Ostrzeżenie o małej ilości pamięci.	—	Nie można uruchomić zadania. Spróbuj ponownie później.	—
Ostrzeżenie o niskiej temperaturze. Dostosuj temperaturę pomieszczenia.	—	Jakość druku może być pogorszona. Dostosuj temperaturę i poziom wilgotności w pomieszczeniu.	—
Ostrzeżenie o wysokiej temperaturze. Dostosuj temperaturę pomieszczenia.	—	Jakość druku może być pogorszona. Dostosuj temperaturę i poziom wilgotności w pomieszczeniu.	—

**P**

Pamięć jest pełna.* <sup>1</sup>	—	Pamięć jest pełna. Dalsza realizacja zadania nie jest możliwa. Wybierz [ <b>Kontynuuj</b> ], aby wydrukować zeskanowane strony. Nie można prawidłowo przetworzyć zadania drukowania. Wybierz [ <b>Anuluj</b> ], aby anulować zadanie.	—
	—	Nie można wykonać przetwarzania z powodu braku wolnej pamięci. Jeżeli dostępna jest tylko pozycja [ <b>Koniec</b> ], wybierz [ <b>Koniec</b> ]. Zadanie zostanie anulowane. Jeżeli problem z niewystarczającą ilością pamięci występuje często, skontaktuj się ze sprzedawcą lub przedstawicielem serwisu.	—
Pamięć skanera jest pełna.* <sup>1</sup>	—	Nie można przeprowadzić skanowania z powodu niewystarczającej ilości wolnej pamięci skanera. Postępuj zgodnie z instrukcjami wyświetlanymi na ekranie.	—
Papier pozostał.	—	Wyjmij papier z finiszera.	—
	—	Wyjmij papier z finiszera dokumentów.	—
Pojemnik na zużyty toner jest pełny.	Czy pojemnik na zużyty toner jest pełny?	Wymień pojemnik na zużyty toner.	<a href="#">strona 7-11</a>
Pojemnik z tonerem jest pusty.	—	Wymień pojemnik z tonerem na zatwierdzony pojemnik.	<a href="#">strona 7-6</a>

Komunikat	Punkty kontrolne	Naprawa	Strona
Pojemnik z tonerem nie jest zainstalowany prawidłowo.	—	Pojemnik z tonerem jest zainstalowany nieprawidłowo lub niezainstalowany. Otwórz pokrywę przednią i ustaw poprawnie pojemnik z tonerem.	<a href="#">strona 7-7</a>
Pokrywa jest otwarta.	Czy wszystkie pokrywy są zamknięte?	Zamknij pokrywę wskazaną na ekranie.	—
Przekroczono liczbę zapl. zadań wysyłania.	—	Przekroczono liczbę zadań ustaloną dla transmisji opóźnionej. Wybierz <b>[Koniec]</b> . Zadanie zostanie anulowane. Zaczekaj do zakończenia wykonywania transmisji opóźnionej lub anuluj transmisję opóźnioną i wykonaj zadanie ponownie.	—
Przekroczono limit skrzynki.* <sup>1</sup>	Czy na panelu dotykowym wyświetlany jest przycisk <b>[Koniec]</b> ?	Określona skrzynka jest pełna, nie ma możliwości dalszego zapisu. Zadanie jest anulowane. Wybierz <b>[Koniec]</b> . Spróbuj ponownie wykonać zadanie po wydrukowaniu lub usunięciu danych z okna zadań.	—
	—	Skrzynka Powtórz kopię jest pełna i nie ma możliwości dalszego powtarzania kopii. Wybierz <b>[Kontynuuj]</b> , aby wydrukować zeskanowane strony. Wybierz <b>[Anuluj]</b> , aby anulować zadanie.	—
Przekroczono ograniczenie rozliczania zadań.* <sup>1</sup>	Czy przekroczono dopuszczalną liczbę wydruków określoną przez funkcję rozliczania zadań?	Liczba wydruków przekroczyła dopuszczalną liczbę zadań określoną przez funkcję rozliczania zadań. Nie można więcej drukować. Zadanie zostanie anulowane. Wybierz <b>[Koniec]</b> .	—
Przekroczono ograniczenie skrzynki podadresów.	—	Postępuj zgodnie z instrukcjami wyświetlanymi na ekranie, aby usunąć dokumenty ze skrzynki podadresów, aby umożliwić odbieranie nowych faksów. Aby sprawdzić anulowane zadanie, wybierz klawisz <b>[Status/Job Cancel]</b> , a następnie <b>[Drukowanie zadań]</b> , aby sprawdzić wyniki odbioru.	<b>Podręcznik obsługi faksu</b>
Przygotowywanie do drukowania.	—	Urządzenie jest w trakcie dopasowywania, aby zachować jakość. Czekaj.	—

## S

Słuchawka jest podniesiona.	—	Odłóż słuchawkę.	—
Sprawdź papier w tacy uniwersalnej.	—	Rozmiar papieru jest inny. Ustaw wybrany rozmiar papieru i wybierz <b>[Kontynuuj]</b> .	—

Komunikat	Punkty kontrolne	Naprawa	Strona
<b>Sprawdź pojemnik z tonerem.</b>	—	Otwórz przednią pokrywę urządzenia i wyjmij pojemnik z tonerem. Ostrożnie potrząśnij pojemnikiem i włóż go z powrotem.   <b>NOTATKA</b> Po wybraniu pozycji [ <b>Otwórz pokrywę pojemnika na toner</b> ] można otworzyć pokrywę pojemnika z tonerem zamkniętą przypadkowo.	—
<b>Sprawdź procesor dokumentów.</b>	Czy górna pokrywa procesora dokumentów jest otwarta?	Zamknij pokrywę procesora dokumentów.	—
	Czy procesor dokumentów jest otwarty?	Zamknij procesor dokumentów.	—
<b>Szyba wymaga wyczyszczenia.</b>	—	Wyczyść wąską szybkę skanera za pomocą ściereczki dostarczonej z procesorem dokumentów.	<a href="#">strona 7-3</a>

**T**

<b>Taca # jest pełna papieru.</b>	Czy przekroczono pojemność tacy?	Wyjmij papier. Drukowanie zostanie wówczas wznowione.	—
	Czy papier jest zawinięty?	Wymień papier.	<a href="#">strona 3-2</a>
<b>Trwa regulowanie temperatury...</b>	—	Urządzenie jest w trakcie dopasowywania, aby zachować jakość. Czekaj.	—

**U**

<b>Uruchamianie funkcji zabezpieczeń...</b>	—	Uruchamianie funkcji zabezpieczeń. Czekaj.	—
<b>Usuń oryginały w procesorze dokumentów.</b>	Czy pozostały jakieś oryginały w procesorze dokumentów?	Wyjmij oryginały z procesora dokumentów.	—

**W**





<b>W kasecie # wystąpił błąd.</b>	—	Otwórz kasetę. Sprawdź wewnątrz urządzenia i wyjmij papier.	—
<b>Wkrótce będzie konieczna konserwacja. #####</b>	—	Wezwij serwis.	—
<b>Wybierz inną kasetę.</b>	Czy wybrana kasetka na papier jest poprawna?	Wybrana kasetka jest przeznaczona dla faksu. Wybierz inną prawidłową kasetę. Wybierz [ <b>Kontynuuj</b> ], aby wydrukować.	—
<b>Wykryto dokument poufny.</b>	—	Urządzenie wykryło chroniony wzór dokumentu. Zadanie jest anulowane. Wybierz [ <b>Koniec</b> ].	—
<b>Wykryto nienormalności.</b>	—	Wykryto błąd. Zatrzymano uruchomienie programu. Skontaktuj się z przedstawicielami serwisu.	—

Komunikat	Punkty kontrolne	Naprawa	Strona
<b>Wykryto złośliwe oprogramowanie.</b>	—	Może istnieć nieupoważniony program. Zatrzymano uruchomienie. Prosimy skontaktować się z administratorem.	—
<b>Wymień wsz. oryg. i naciśnij [Kontynuuj].</b>	—	Wyjmij oryginały z procesora dokumentów, ułóż je w oryginalnym porządku i włóż z powrotem. Wybierz <b>[Kontynuuj]</b> , aby wznowić drukowanie. Wybierz <b>[Anuluj]</b> , aby anulować zadanie.	—

## Z

<b>Z tej karty ID korzysta inny użytkownik, więc nie można jej zarejestrować.</b>	—	Karta ID jest już zarejestrowana. Zmień na inną kartę ID.	—
<b>Zacięcie papieru.</b>	—	Jeżeli papier się zatnie, urządzenie zatrzyma się, a na ekranie zostanie wyświetlona informacja, gdzie wystąpił ten problem. Nie wyłączając urządzenia, wyjmij zacięty papier zgodnie z odpowiednią procedurą.	<a href="#">strona 7-38</a>
<b>Zainstaluj pojemnik na zużyty toner.</b>	—	Pojemnik na zużyty toner nie jest zainstalowany prawidłowo. Ustaw go prawidłowo.	<a href="#">strona 7-11</a>

## Reagowanie na błąd wysyłania

Kod błędu	Komunikat	Naprawa	Strona
1101	Błąd podczas wysyłania wiadomości e-mail.	Sprawdź nazwę hosta serwera SMTP w narzędziu Command Center RX.	—
	Błąd podczas wysyłania przez FTP.	Sprawdź nazwę hosta FTP.	<a href="#">strona 5-19</a>
	Błąd podczas wysyłania przez SMB.	Sprawdź nazwę hosta SMB.	<a href="#">strona 5-19</a>
1102	Błąd podczas wysyłania przez SMB.	Sprawdź ustawienia SMB. <ul style="list-style-type: none"> <li>Nazwa logowania i hasło logowania</li> </ul>  <b>NOTATKA</b> Jeżeli nadawca ma domenę użytkownika, podaj nazwę domeny. <ul style="list-style-type: none"> <li>Nazwa hosta</li> <li>Ścieżka</li> </ul>	<a href="#">strona 5-19</a>
	Błąd podczas wysyłania wiadomości e-mail.	Sprawdź następujące parametry w narzędziu Command Center RX. <ul style="list-style-type: none"> <li>Nazwa logowania SMTP i hasło logowania</li> <li>Nazwa logowania POP3 i hasło logowania.</li> <li>Limit rozmiaru e-mail</li> </ul>	—
	Błąd podczas wysyłania przez FTP.	Sprawdź ustawienia FTP. <ul style="list-style-type: none"> <li>Nazwa logowania i hasło logowania</li> </ul>  <b>NOTATKA</b> Jeżeli nadawca ma domenę użytkownika, podaj nazwę domeny. <ul style="list-style-type: none"> <li>Ścieżka</li> <li>Uprawnienia odbiorcy do folderu udostępnionego</li> </ul>	<a href="#">strona 5-19</a>
1103	Błąd podczas wysyłania przez SMB.	Sprawdź ustawienia SMB. <ul style="list-style-type: none"> <li>Nazwa logowania i hasło logowania</li> </ul>  <b>NOTATKA</b> Jeżeli nadawca ma domenę użytkownika, podaj nazwę domeny. <ul style="list-style-type: none"> <li>Ścieżka</li> <li>Uprawnienia odbiorcy do folderu udostępnionego</li> </ul>	<a href="#">strona 5-19</a>
	Błąd podczas wysyłania przez FTP.	Sprawdź ustawienia FTP. <ul style="list-style-type: none"> <li>Ścieżka</li> <li>Uprawnienia odbiorcy do folderu udostępnionego</li> </ul>	<a href="#">strona 5-19</a>
1104	Błąd podczas wysyłania wiadomości e-mail.	Sprawdź adres e-mail.  <b>NOTATKA</b> Jeśli adres został zarejestrowany w domenie, nie możesz wysłać wiadomości e-mail.	<a href="#">strona 5-19</a>

Kod błędu	Komunikat	Naprawa	Strona
1105	Błąd podczas wysyłania przez SMB.	Sprawdź następujące ustawienia. Klawisz [ <b>Początek</b> ] > [...] > [ <b>Menu systemu</b> ] > [ <b>Ustawienia sieciowe</b> ] > „Ustawienia sieciowe” > [ <b>Ustawienia protokołu</b> ] > [ <b>Klient SMB (Wyślij)</b> ]	—
	Błąd podczas wysyłania wiadomości e-mail.	Wybierz [ <b>Wł.</b> ] dla ustawień SMTP w narzędziu Command Center RX.	—
	Błąd podczas wysyłania przez FTP.	Sprawdź następujące ustawienia. Klawisz [ <b>Początek</b> ] > [...] > [ <b>Menu systemu</b> ] > [ <b>Ustawienia sieciowe</b> ] > „Ustawienia sieciowe” > [ <b>Ustawienia protokołu</b> ] > [ <b>Klient FTP (Wyślij)</b> ]	—
1106	Błąd podczas wysyłania wiadomości e-mail.	Sprawdź adres nadawcy SMTP w narzędziu Command Center RX.	—
1131	Błąd podczas wysyłania przez FTP.	Włącz SSL. Klawisz [ <b>Początek</b> ] > [...] > [ <b>Menu systemu</b> ] > [ <b>Ustawienia sieciowe</b> ] > „Ustawienia sieciowe” > [ <b>Ustawienia protokołu</b> ] > [ <b>Klient FTP (Wyślij)</b> ]	—
1132	Błąd podczas wysyłania wiadomości e-mail.	Sprawdź następujące parametry serwera SMTP. <ul style="list-style-type: none"> <li>• Czy dostępny jest SMTP przez SSL?</li> <li>• Czy szyfrowanie jest dostępne?</li> </ul>	Patrz <b>Command Center RX User Guide.</b>
	Błąd podczas wysyłania przez FTP.	Sprawdź następujące parametry serwera FTP: <ul style="list-style-type: none"> <li>• Czy serwer FTPS jest dostępny?</li> <li>• Czy szyfrowanie jest dostępne?</li> </ul>	—
1133	Zadanie jest anulowane. Naciśnij przycisk [ <b>Koniec</b> ].	Certyfikat serwera wygaś. Sprawdź ustawienia sieci i serwera FTP. <ul style="list-style-type: none"> <li>• Sprawdź ustawienia godziny/daty urządzenia.</li> <li>• Upewnij się, że certyfikat używany przez serwer jest ważny.</li> </ul>	—
1134	Zadanie jest anulowane. Naciśnij przycisk [ <b>Koniec</b> ].	Sprawdź sieć i Command Center RX. <ul style="list-style-type: none"> <li>• Ustawienia sieciowe: Protokół, FTP Klient (transmisja): Skrót</li> </ul>	—

Kod błędu	Komunikat	Naprawa	Strona
<b>2101</b>	Błąd podczas wysyłania przez SMB.	Sprawdź ustawienia sieci i serwera SMB. <ul style="list-style-type: none"> <li>• Kabel sieciowy jest podłączony.</li> <li>• Koncentrator nie działa prawidłowo.</li> <li>• Serwer nie działa prawidłowo.</li> <li>• Nazwa hosta i adres IP.</li> <li>• Numer portu.</li> </ul>	—
	Błąd podczas wysyłania przez FTP.	Sprawdź ustawienia sieci i serwera FTP. <ul style="list-style-type: none"> <li>• Kabel sieciowy jest podłączony.</li> <li>• Koncentrator nie działa prawidłowo.</li> <li>• Serwer nie działa prawidłowo.</li> <li>• Nazwa hosta i adres IP.</li> <li>• Numer portu.</li> </ul>	—
	Błąd podczas wysyłania wiadomości e-mail.	Sprawdź sieć i Command Center RX. <ul style="list-style-type: none"> <li>• Kabel sieciowy jest podłączony.</li> <li>• Koncentrator nie działa prawidłowo.</li> <li>• Serwer nie działa prawidłowo.</li> <li>• Nazwa serwera POP3 użytkownika POP3.</li> <li>• Nazwa serwera SMTP</li> </ul>	—
<b>2102</b> <b>2103</b>	Błąd podczas wysyłania przez FTP.	Sprawdź sieć. <ul style="list-style-type: none"> <li>• Kabel sieciowy jest podłączony.</li> <li>• Koncentrator nie działa prawidłowo.</li> <li>• Serwer nie działa prawidłowo.</li> </ul>	—
		Sprawdź następujące parametry serwera FTP: <ul style="list-style-type: none"> <li>• Czy serwer FTP jest dostępny?</li> <li>• Serwer nie działa prawidłowo.</li> </ul>	—
	Błąd podczas wysyłania wiadomości e-mail.	Sprawdź sieć. <ul style="list-style-type: none"> <li>• Kabel sieciowy jest podłączony.</li> <li>• Koncentrator nie działa prawidłowo.</li> <li>• Serwer nie działa prawidłowo.</li> </ul>	—
<b>2201</b> <b>2202</b> <b>2203</b> <b>2231</b>	Błąd podczas wysyłania wiadomości e-mail. Błąd podczas wysyłania przez FTP. Błąd podczas wysyłania przez SMB.	Sprawdź sieć. <ul style="list-style-type: none"> <li>• Kabel sieciowy jest podłączony.</li> <li>• Koncentrator nie działa prawidłowo.</li> <li>• Serwer nie działa prawidłowo.</li> </ul>	—
<b>2204</b>	Błąd podczas wysyłania wiadomości e-mail.	Sprawdź ograniczenie wielkości wiadomości e-mail w ustawieniach SMTP w narzędziu Command Center RX.	—
<b>3101</b>	Błąd podczas wysyłania wiadomości e-mail.	Sprawdź metodę uwierzytelniania nadawcy i odbiorcy.	—
	Błąd podczas wysyłania przez FTP.	Sprawdź sieć. <ul style="list-style-type: none"> <li>• Kabel sieciowy jest podłączony.</li> <li>• Koncentrator nie działa prawidłowo.</li> <li>• Serwer nie działa prawidłowo.</li> </ul>	—

Kod błędu	Komunikat	Naprawa	Strona
3201	Błąd podczas wysyłania wiadomości e-mail.	Sprawdź metodę uwierzytelniania użytkownika SMTP.	—
4802	Błąd podczas wysyłania wiadomości e-mail. Sprawdź certyfikat szyfrowania poszczególnych miejsc docelowych w narzędziu Command Center RX. Zadanie jest anulowane. Naciśnij przycisk [ <b>Koniec</b> ].	Wyłącz i włącz przełącznik zasilania. Jeżeli ten błąd występuje wiele razy, zanotuj wyświetlany komunikat o błędzie i skontaktuj się z przedstawicielem działu serwisu.	—
4803	Zadanie jest anulowane. Naciśnij przycisk [ <b>Koniec</b> ].	Certyfikat serwera wygaś. Sprawdź ustawienia sieci i serwera SMTP. <ul style="list-style-type: none"> <li>• Sprawdź ustawienia godziny/daty urządzenia.</li> <li>• Upewnij się, że certyfikat używany przez serwer jest ważny.</li> </ul>	—
Inny kod błędu	—	Wyłącz i włącz ponownie główny wyłącznik zasilania. Jeżeli ten błąd występuje wiele razy, zanotuj wyświetlany komunikat o błędzie i skontaktuj się z pracownikiem serwisu.	<a href="#">strona 2-11</a>



# Dopasowanie/Konserwacja

## Przegląd polecenia Dopasowanie/konserwacja

Jeżeli występuje problem z obrazem i wyświetlany jest monit o uruchomienie dopasowania lub przeprowadzenie konserwacji, z menu systemowego wybierz Dopasowanie/konserwacja.

W poniższej tabeli przedstawiono listę pozycji, które można wykonywać.

Pozycja	Opis	Strona
Odświeżanie bębna 1	Usuwa rozmazanie obrazu z wydruku.	<a href="#">strona 7-36</a>
Odświeżanie bębna 2	Usuwa białe plamy z wydruku.	<a href="#">strona 7-37</a>

## Odświeżanie bębna

Usuwa rozmazanie obrazu z wydruku.



### NOTATKA

Funkcji Odświeżanie bębna 1 nie można wykonywać podczas drukowania. Należy ją uruchomić po zakończeniu drukowania.

### 1 Wyświetl ekran.

Klawisz [Początek] > [...] > [Menu systemu] > [Dopas./ konserw.]

### 2 Wykonaj odświeżanie bębna.

„Regulacja obrazu” > [Odśwież. bębna] > [Wykonaj]

Rozpocznie się procedura „Odświeżanie bębna 1”.

## Odświeżanie bębna 2

Usuń białe punkty z drukowanego obrazu.

### NOTATKA

Funkcji Odświeżanie bębna 2 nie można wykonywać podczas drukowania. Należy ją uruchomić po zakończeniu drukowania.

### 1 Włóż papier.

Włóż papier o rozmiarze A4 lub Letter do tacy uniwersalnej.

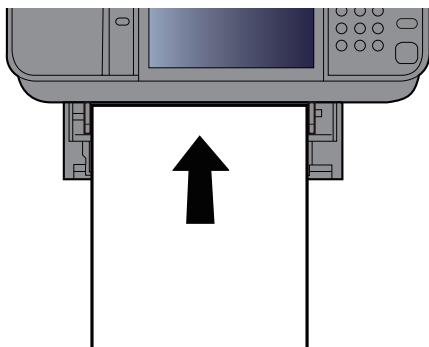

### 2 Wyświetl ekran.

Klawisz [Początek] > [...] > [Menu systemu] > [Dopas./ konserw.] > [Regulacja obrazu]

### 3 Wykonaj odświeżanie bębna.

„Regulacja obrazu” > [Odświeżanie bębna 2] > [Wykonaj]

Rozpocznie się procedura „Odświeżanie bębna 2”.

### NOTATKA

Po uruchomieniu funkcji [Odświeżanie bębna 2] urządzenie czasami wydaje dźwięki wibrowania przez około 80 sekund, aż do zakończenia odświeżania bębna. Zabrudzenia tonerem na wysuwanym papierze są prawidłowe i nie oznaczają to usterki.

# Usuwanie zacięć papieru

Jeżeli dojdzie do zacięcia papieru, na panelu dotykowym zostanie wyświetlony komunikat „Zacięcie papieru.” i praca urządzenia zostanie zatrzymana.

## Wskaźniki lokalizacji zacięcia

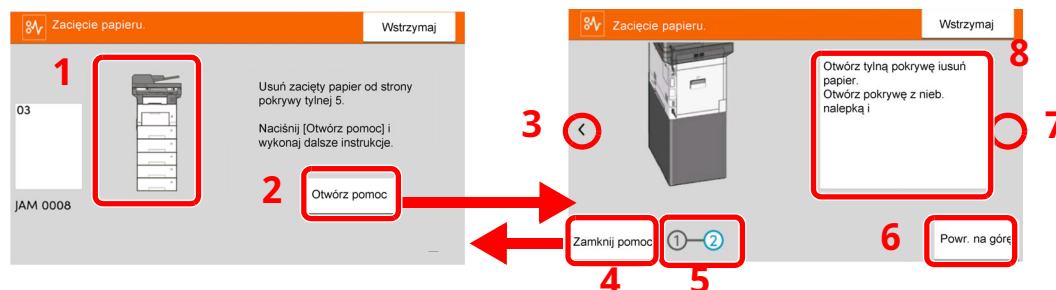

- 1 Pokazuje lokalizację zacięcia papieru.
- 2 Wyświetla ekran Pomoc. Na ekranie Pomoc pokazywane są procedury usuwania zacięć papieru.
- 3 Wraca do poprzedniego kroku.
- 4 Zamyka ekran pomocy i wyświetla ponownie poprzedni ekran.
- 5 Pokazuje wybrany krok.
- 6 Wraca do kroku 1.
- 7 Przechodzi do następnego kroku.
- 8 Pokazuje procedurę usuwania zaciętego papieru.

Po wystąpieniu zacięcia papieru lokalizacja zacięcia zostanie wyświetlona na panelu dotykowym wraz z instrukcjami usuwania zaciętego papieru.

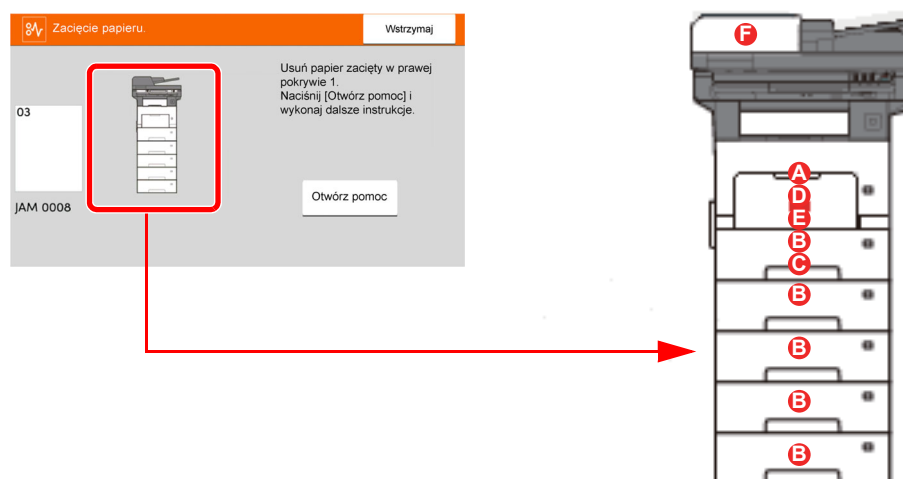

Wskaźnik lokalizacji zacięcia papieru	Lokalizacja zacięcia papieru	Strona
A	Taca uniwersalna	<a href="#">strona 7-40</a>
B	Kasety od 1 do 5	<a href="#">strona 7-41</a>
C	Jednostka drukowania dwustronnego	<a href="#">strona 7-42</a>
D	Wewnątrz urządzenia	<a href="#">strona 7-43</a>
E	Taca wewnętrzna / pod tylną pokrywą	<a href="#">strona 7-45</a>
F	Procesor dokumentów	<a href="#">strona 7-47</a>

Po usunięciu zacięcia, urządzenie ponownie się rozgrzeje, a komunikat o błędzie zniknie. Urządzenie wznowi drukowanie od strony, w trakcie drukowania której wystąpiło zacięcie papieru.

## Przeciwdziałanie zacięciom papieru

- Nie używaj ponownie zaciętego papieru.
- Jeżeli papier podrze się podczas jego wyjmowania, dokładnie usuń luźne skrawki papieru z wnętrza urządzenia. Skrawki papieru pozostawione w urządzeniu mogą spowodować kolejne zacięcie.



### PRZESTROGA

Moduł utrwalania jest bardzo gorący. Należy zachować ostrożność pracując w tym miejscu, ponieważ istnieje ryzyko oparzenia.

## Usuwanie zaciętego papieru z tacy uniwersalnej

1

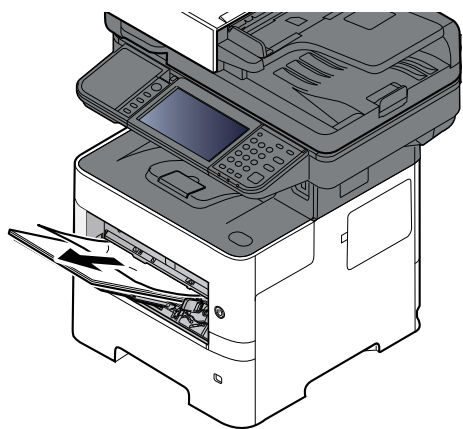

2

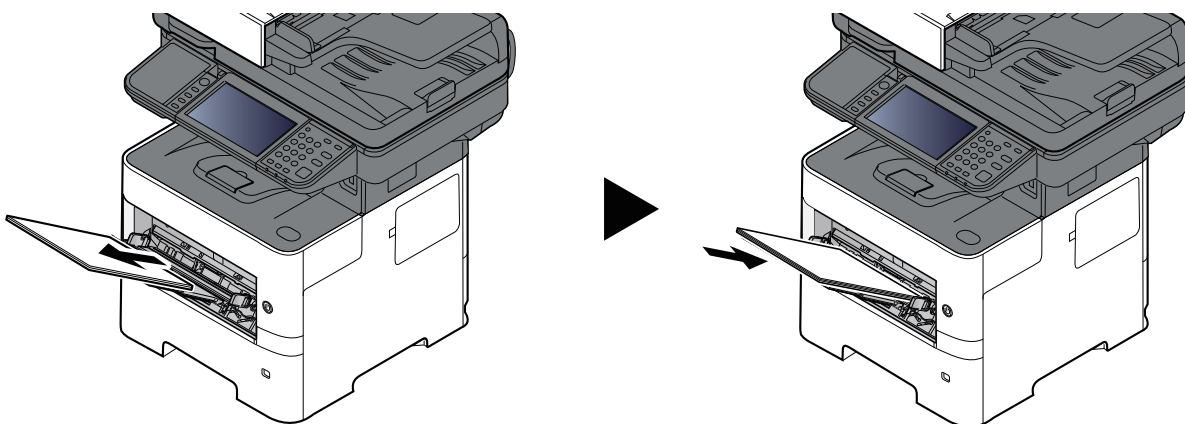

## Usuwanie zaciętego papieru z kasety 1-5

Procedura usuwania zaciętego papieru wygląda tak samo dla każdej z kaset od 1 do 5. W niniejszej części przedstawiono tę procedurę na przykładzie Kasety 1.

1

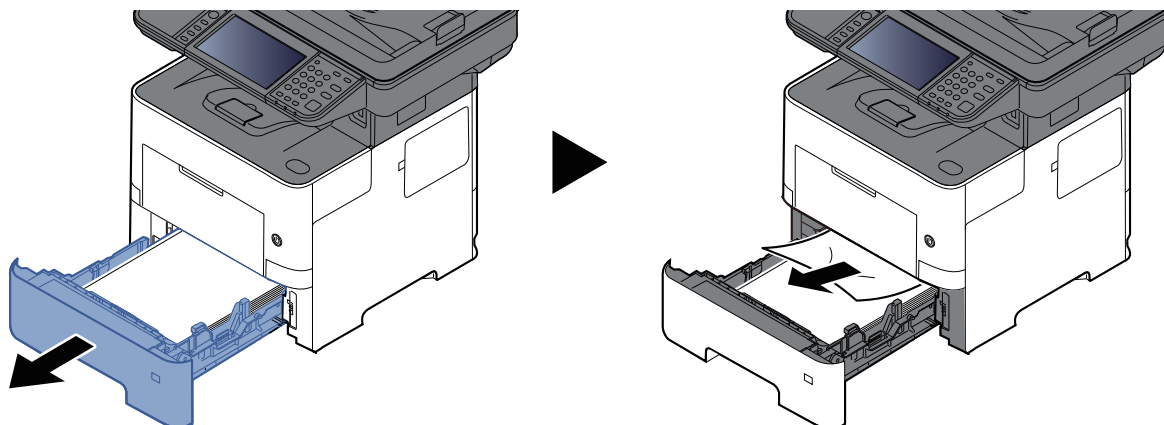

2

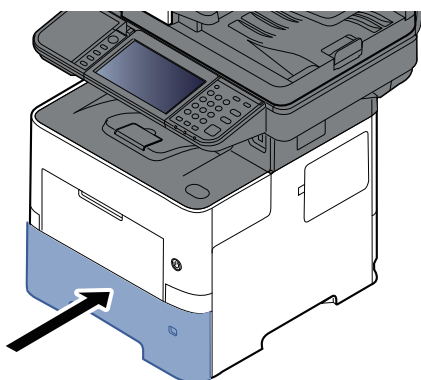

## Usuwanie zaciętego papieru z jednostki drukowania dwustronnego

1

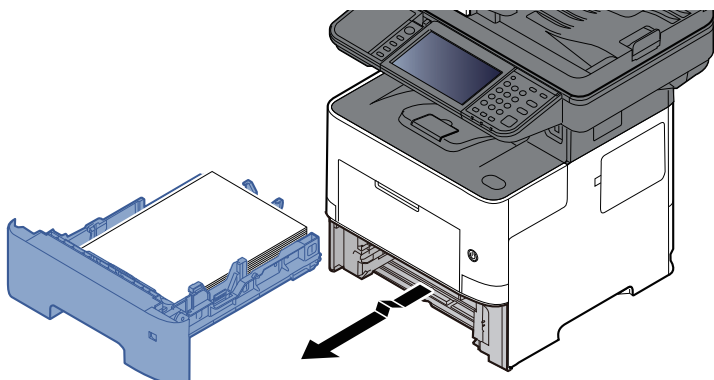

2

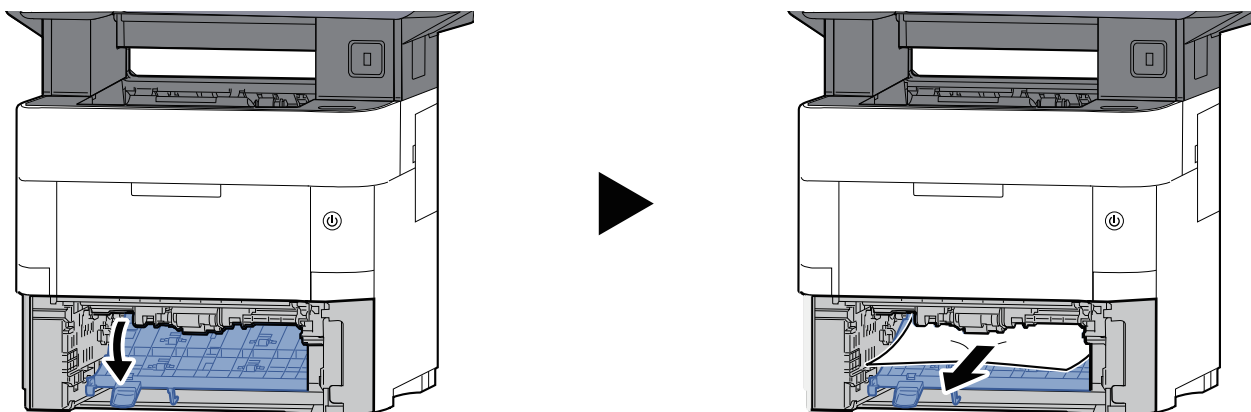

3

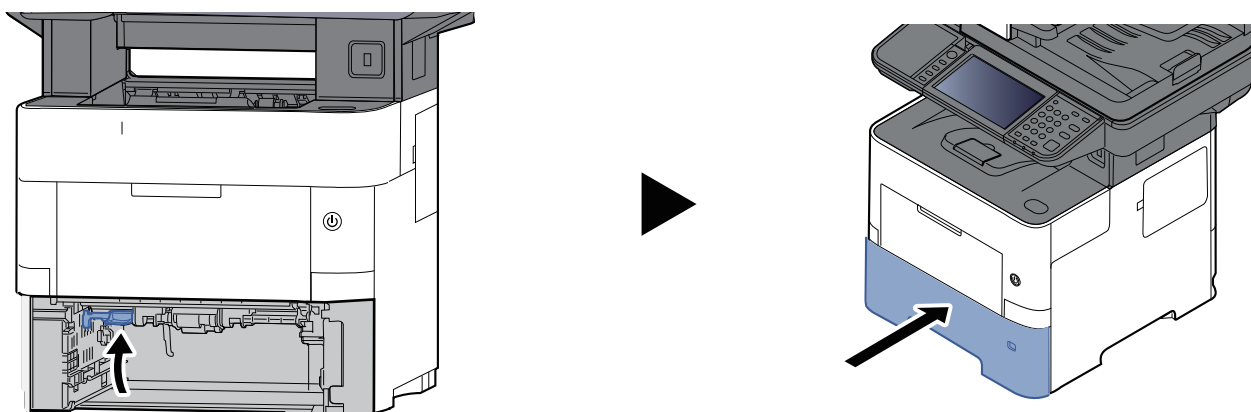

## Usuwanie zaciętego papieru z wnętrza urządzenia

1

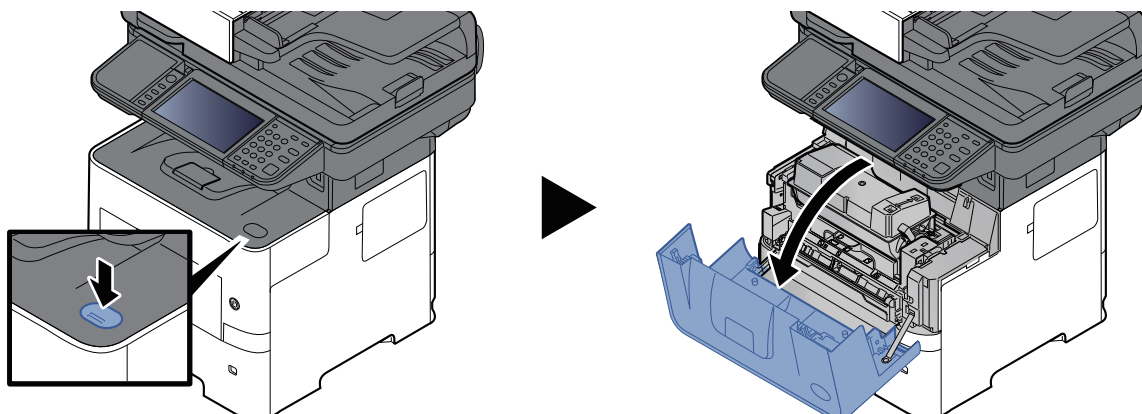

2

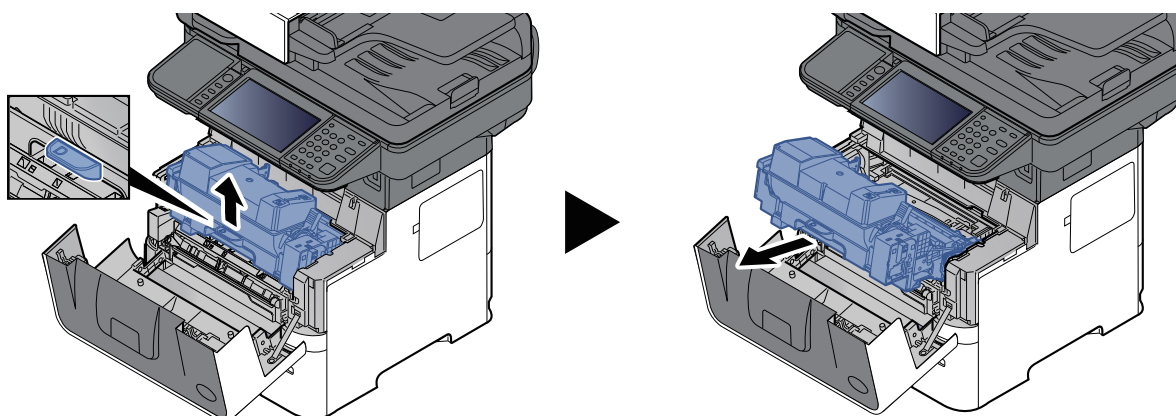

3

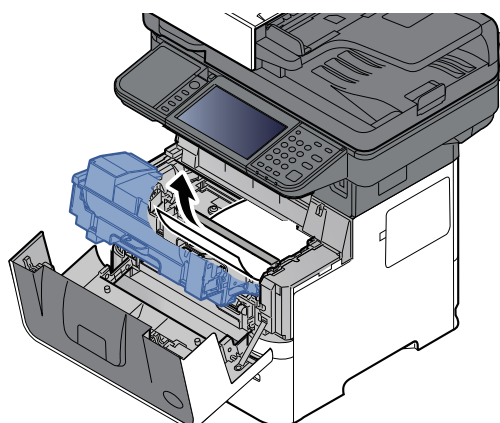

Jeżeli zacięty papier został przyciśnięty przez wałki, wyciągnij go w stronę zwykłego kierunku podawania papieru.

Jeżeli nie można ustalić, w którym miejscu doszło do zacięcia papieru, sprawdź zespół tylny.

➔ [Usuwanie zaciętego papieru z tacy wewnętrznej/wnętrza tylnej pokrywy \(strona 7-45\)](#)



4

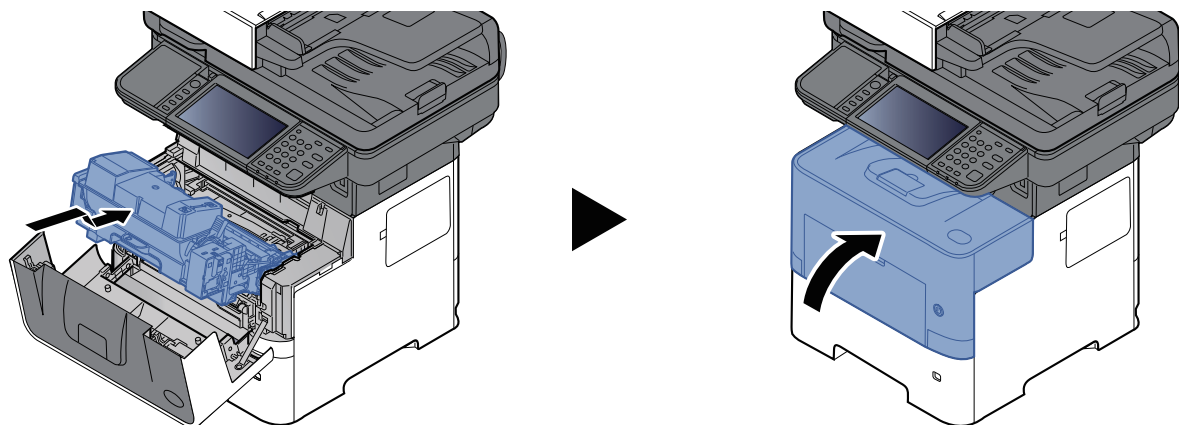

## Usuwanie zaciętego papieru z tacy wewnętrznej/wnętrza tylnej pokrywy

1

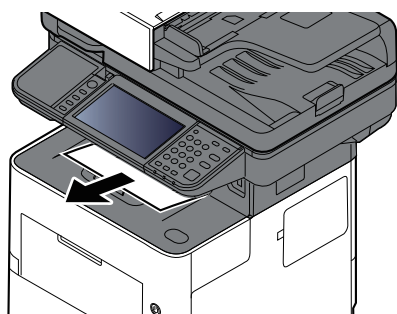

2

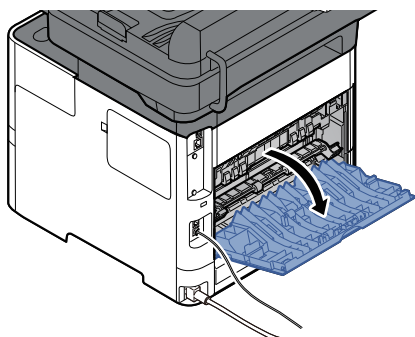

3

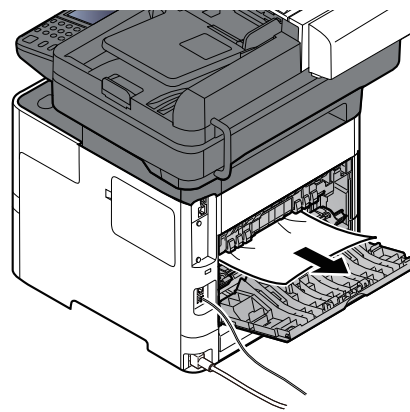
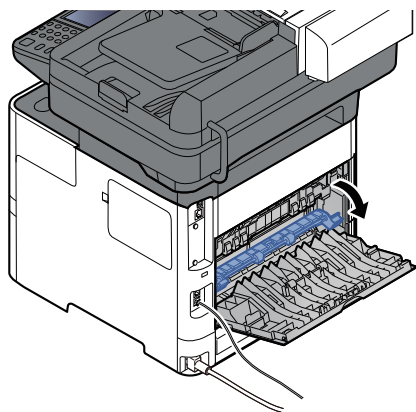

Jeśli nie możesz znaleźć zacięcia papieru, spróbuj sprawdzić tylną część wnętrza urządzenia.



### **PRZESTROGA**

Moduł utrwalania jest bardzo gorący. Należy zachować ostrożność pracując w tym miejscu, ponieważ istnieje ryzyko oparzenia.

4

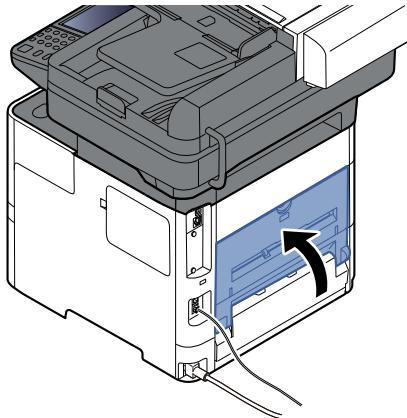

## Usuwanie zaciętego papieru z procesora dokumentów

ECOSYS MA6000ifx/ECOSYS MA5500ifx

1

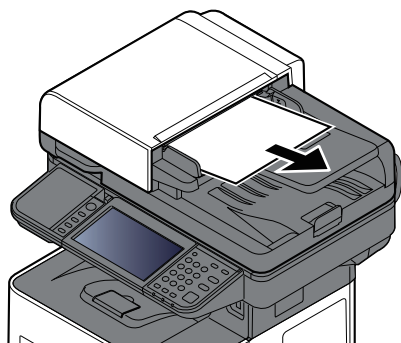

2

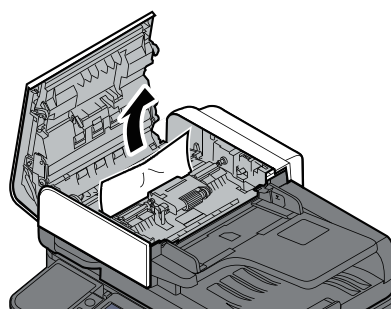
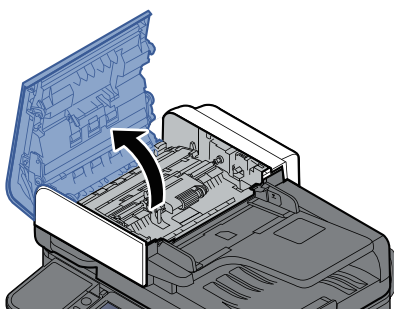

3

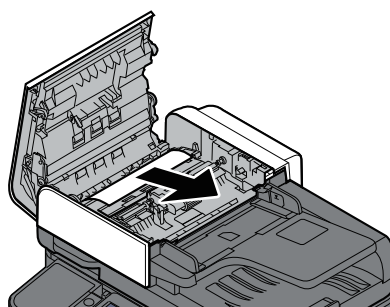
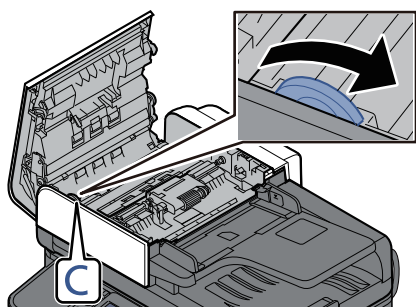

4

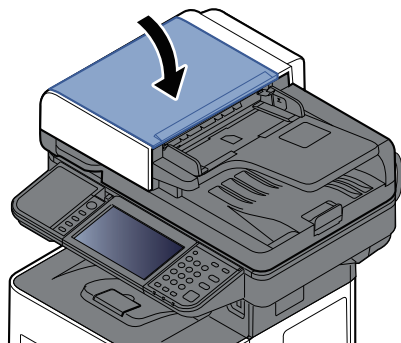

ECOSYS MA4500ifx/ECOSYS MA4500ix

1

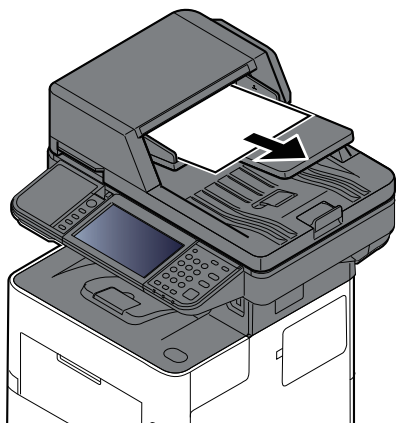

2

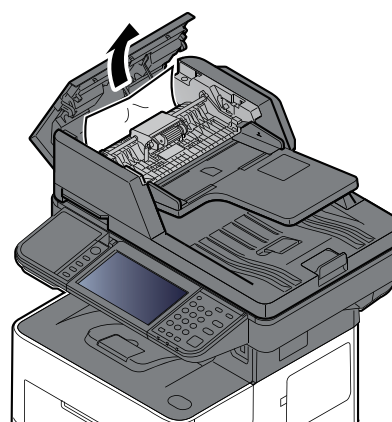
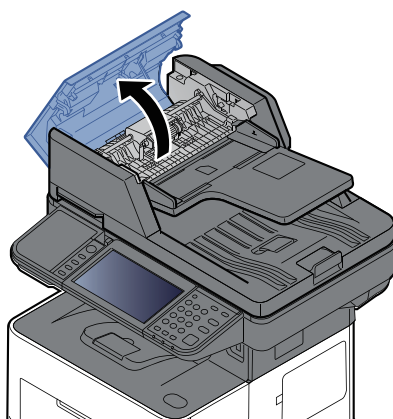

3

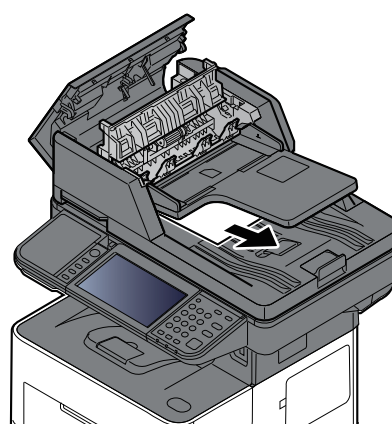
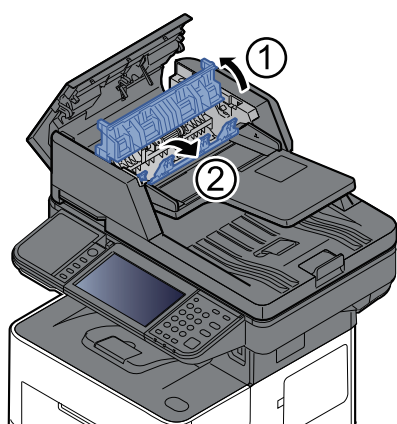

4

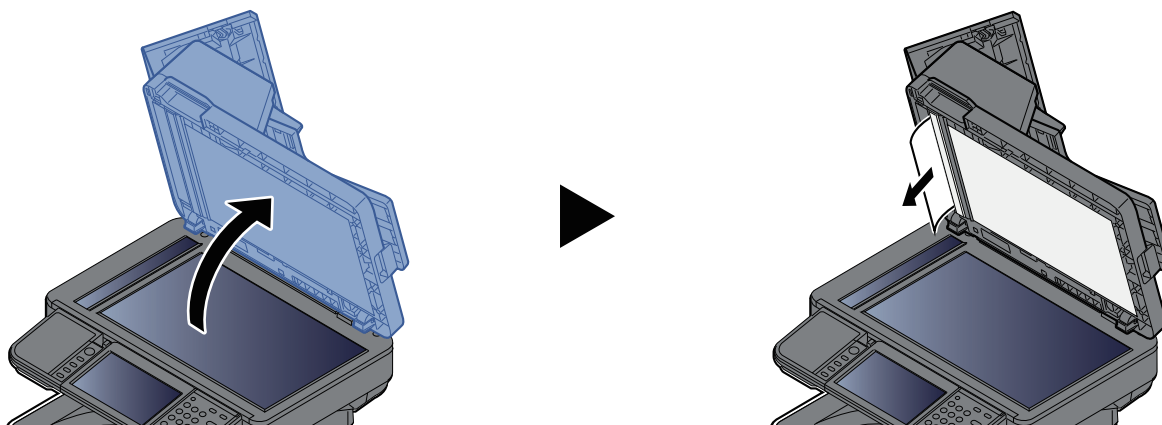

5

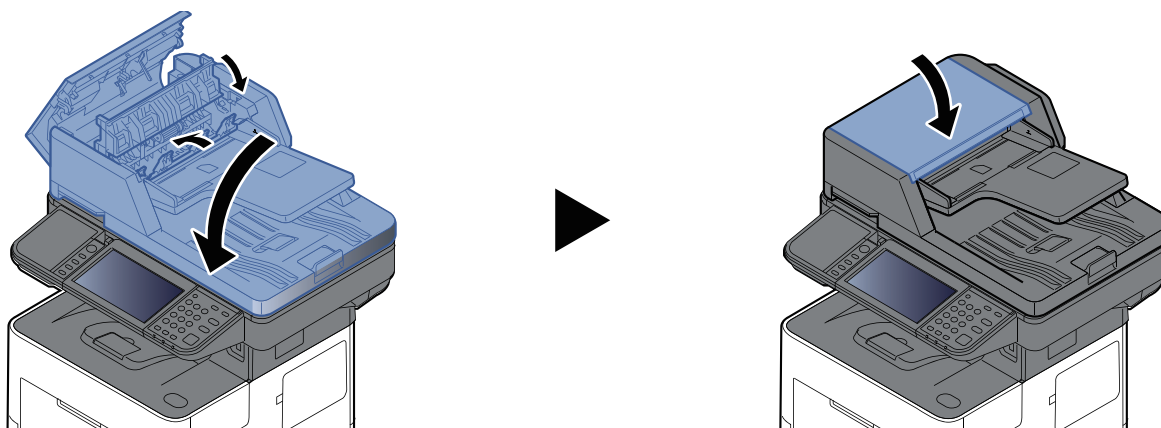

## Usuwanie zacięcia zszywek (Tylko ECOSYS MA6000ifx/ECOSYS MA5500ifx)

1

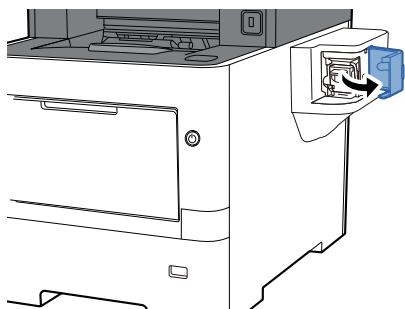

2

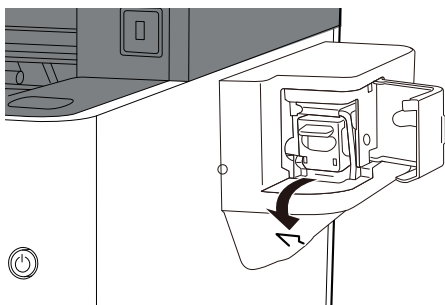

3

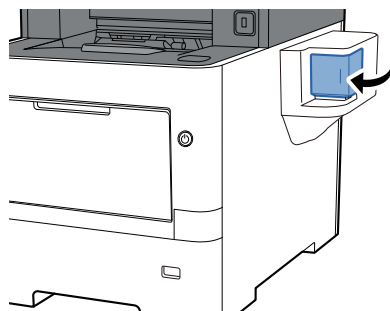

# 8 Dodatek

W tym rozdziale opisano następujące tematy:

Urządzenia opcjonalne .....	8-2
Przegląd urządzeń opcjonalnych .....	8-2
Metoda wprowadzania znaków .....	8-3
Ekran wprowadzania .....	8-3
Dane techniczne .....	8-4
Urządzenie .....	8-4
Funkcje kopiowania .....	8-6
Funkcje drukarki .....	8-7
Funkcje skanera .....	8-8
Procesor dokumentów .....	8-9
Podajnik papieru (500 arkuszy) (Opcja) .....	8-9
Zszywacz ręczny (Tylko ECOSYS MA5500ifx/ECOSYS MA6000ifx) .....	8-10
Tworzenie kopii zapasowej danych .....	8-11
Tworzenie kopii zapasowej danych za pomocą KYOCERA Net Viewer .....	8-11
Tworzenie kopii zapasowej danych za pomocą Command Center RX .....	8-11
Tworzenie kopii zapasowej danych za pomocą dysku USB .....	8-12
Lista funkcji z menu Ustawienia podstawowe zabezpieczeń .....	8-13
TLS .....	8-13
Ustawienia funkcji serwera .....	8-13
Ustawienia funkcji klienta .....	8-14
Ustawienia protokołu IPv4 (sieć przewodowa) .....	8-14
Ustawienia protokołu IPv4 (sieć bezprzewodowa) .....	8-15
Ustawienia protokołu IPv6 (sieć przewodowa) .....	8-15
Ustawienia protokołu IPv6 (sieć bezprzewodowa) .....	8-16
Protokół transmisji: FTP Klient (transmisja) .....	8-16
Inne protokoły: HTTP (klient) .....	8-16
Inne protokoły: SOAP .....	8-17
Inne protokoły: LDAP .....	8-17
Protokoły transmisji: SMTP (wysyłanie wiadomości e-mail) .....	8-17
E-mail: ustawienia użytkownika POP3 .....	8-18
Protokoły drukowania .....	8-18
Protokół transmisji .....	8-19
Inne protokoły .....	8-20
TCP/IP: Ustawienia Bonjour .....	8-21
Ustawienia sieciowe .....	8-21
Połączenie .....	8-21
Ustawienia blokowe interfejsu .....	8-22
Oszczędzanie energii/czasomierz .....	8-22
Ustawienia zabezpieczeń dot. autoryzacji .....	8-22
Ustawienia stanu zadania/historii zadań .....	8-22
Ograniczenie edycji .....	8-23
Ustawienia zapobiegania niewłaściwemu wysłaniu .....	8-23
Ustawienia historii .....	8-24



# Urządzenia opcjonalne

## Przegląd urządzeń opcjonalnych

Do urządzenia dostępne są następujące urządzenia opcjonalne.

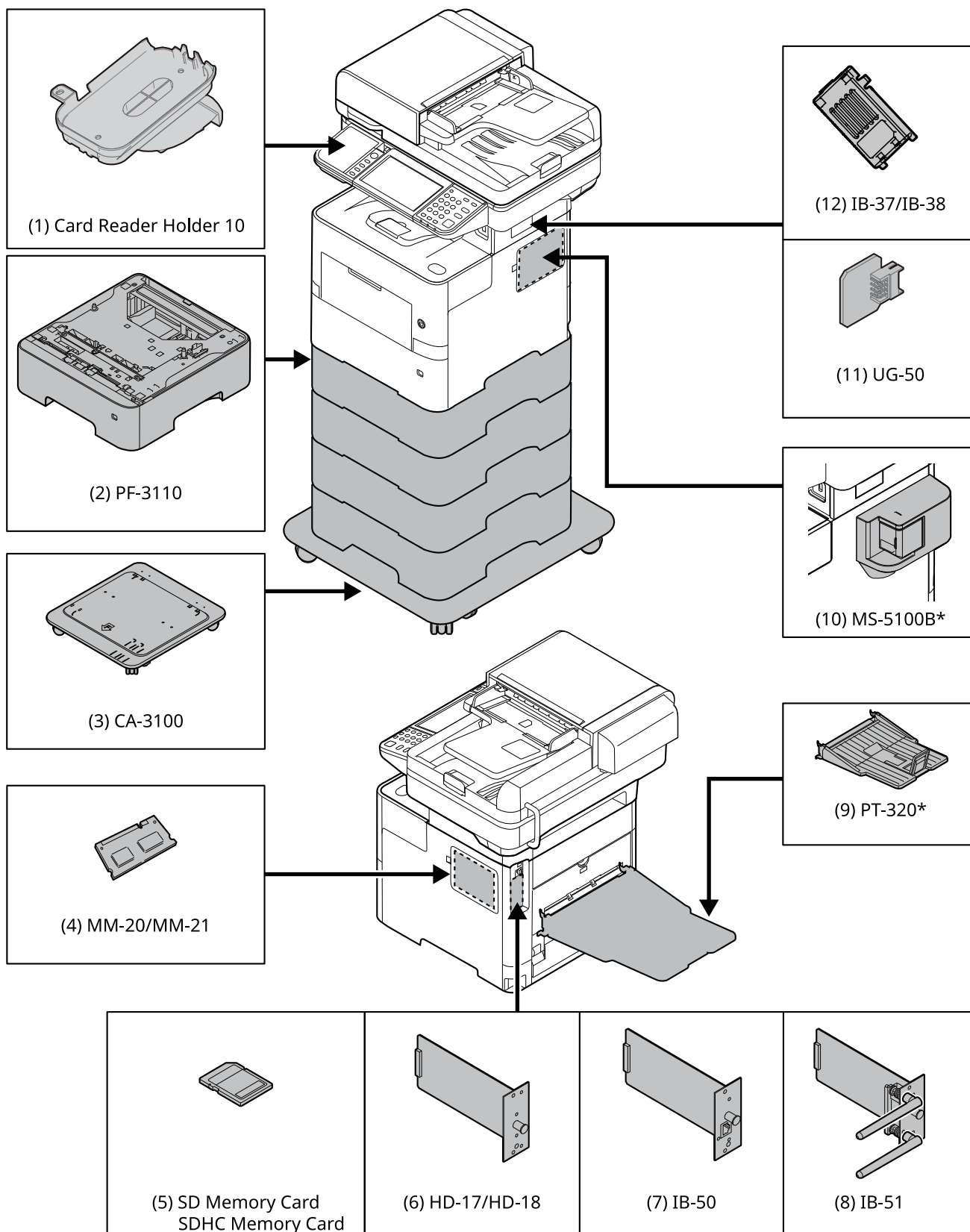

\* Tylko ECOSYS MA6000ifx/ECOSYS MA5500ifx

# Metoda wprowadzania znaków

Aby wpisać nazwę, należy użyć klawiatury wyświetlanej na panelu dotykowym, postępując zgodnie z procedurą opisaną poniżej.

## NOTATKA

### Układ klawiatury

Dostępne są układy klawiatury „QWERTY”, „QWERTZ” i „AZERTY”, odpowiadające układom klawiatury komputera. Naciśnij klawisz [System Menu/Counter], [Ustaw. wspólne], a następnie [Układ klawiatury], aby wybrać odpowiedni układ. Jako przykładu użyto układu „QWERTY”. Można wybrać inny układ, wykonując tę samą procedurę.

## Ekran wprowadzania

### Ekran wprowadzania małych liter

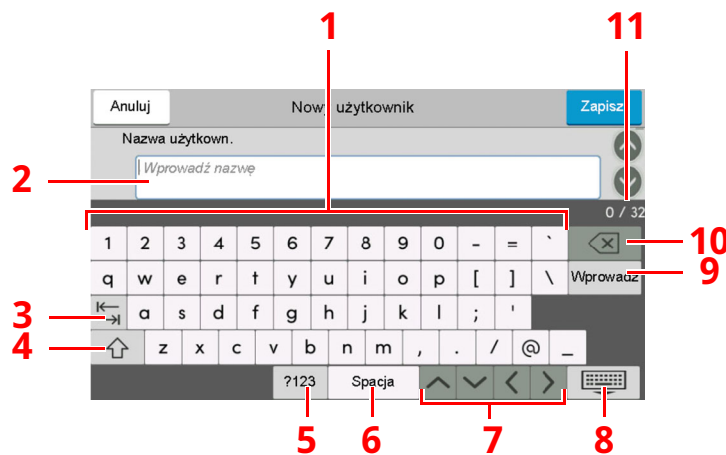

Nr	Wyświetlacz/klawisz	Opis
1	Klawiatura	Służy do wyboru znaku, który ma zostać wprowadzony.
2	Pole wprowadzania	Umożliwia wprowadzanie znaków w wybranym polu.
3	Klawisz tabulacji	Umożliwia przełączenie na następne pole wprowadzania.
4	Klawisz Shift	Służy do przełączania pomiędzy wpisywaniem wielkich i małych liter.
5	[?123] / [Character]	Służy do wybierania wprowadzanych znaków.
6	Klawisz spacji	Służy do wprowadzania odstępów.
7	Klawisze kursora	Służą do przesuwania kursora na wyświetlaczu.
8	Klawisz Zamknij	Służy do zamknięcia ekranu wprowadzania.
9	Klawisz Enter	Służy do zakończenia wpisywania wyrazów i liczb oraz powoduje powrót do ekranu przed wpisywaniem.
10	Klawisz Backspace	Służy do kasowania znaku na lewo od kursora.
11	Wskaźnik znaków wprowadzonych / ograniczenia	Służy do wyświetlania maksymalnej liczby znaków oraz liczby wprowadzonych znaków.

## Dane techniczne



### WAŻNE

Dane techniczne mogą zostać zmienione bez wcześniejszego powiadomienia.



### NOTATKA

Aby znaleźć więcej informacji na temat korzystania z FAKSU, patrz:

➔ **Podręcznik obsługi faksu**

## Urządzenie

Pozycja		Opis
<b>Typ</b>		Pulpit
<b>Metoda drukowania</b>		Elektrofotograficzna, przy użyciu lasera półprzewodnikowego
<b>Gramatura papieru</b>	<b>Kaseta</b>	60 do 120 g/m <sup>2</sup>
	<b>Taca uniwersalna</b>	60 do 220 g/m <sup>2</sup> , 136 do 163 g/m <sup>2</sup> (transparent)
<b>Rodzaj papieru</b>	<b>Kaseta</b>	Zwykły, Szorstki, Makulaturowy, Zadrukowany, Czerpany, Kolorowy, Dziurkowany, Z nagłówkiem, Wys. jakość, Niestand. 1 do 8 (Dwustronnie: tak samo jak w trybie jednostronnym)
	<b>Taca uniwersalna</b>	Zwykły, Folia (folia OHP), Szorstki, Kalka, Etykiety, Makulaturowy, Zadrukowany, Czerpany, Karton, Kolorowy, Dziurkowany, Z nagłówkiem, Koperta, Gruby, Wys. jakość, Niestand. 1 do 8
<b>Rozmiar papieru</b>	<b>Kaseta</b>	A4, A5, A6 <sup>*1</sup> , B5, B6 <sup>*1</sup> , Letter, Legal, Statement, Statement (poziomo), Executive, Oficio II, Folio, 216 × 340 mm, 16K, B5 (ISO), Koperta DL <sup>*1</sup> , Koperta C5, Oufuku Hagaki (pocztówka zwrotna) <sup>*1</sup> , Niestand. (ECOSYS MA6000ifx/ECOSYS MA5500ifx: 105 × 148 do 216 × 356 mm ECOSYS MA4500ifx/ECOSYS MA4500ix: 140 × 210 do 216 × 356 mm)
	<b>Taca uniwersalna</b>	A4, A5, A5 (poziomo), A6, B5, B6, Folio, 216 × 340 mm, Letter, Legal, Statement, Executive, Oficio II, 16K, B5 (ISO), Koperta #10, Koperta #9, Koperta #6 3/4, Koperta Monarch, Koperta DL, Koperta C5, Hagaki (karton), Oufuku Hagaki (pocztówka zwrotna), Nagagata 3, Youkei 4, Youkei 2, Niestandard. (70 × 140 mm do 216 × 356 mm), Transparent (216 × 470,1 mm do 216 × 915 mm)
<b>Czas nagrzewania (22°C, 60%)</b>	<b>Urządzenie włączone</b>	ECOSYS MA6000ifx/ECOSYS MA5500ifx: 25 s lub mniej ECOSYS MA4500ifx/ECOSYS MA4500ix: 23 s lub mniej
	<b>Tr. ogr.pob.prądu</b>	10 s lub mniej
	<b>Tryb uśpienia</b>	ECOSYS MA6000ifx/ECOSYS MA5500ifx: 25 s lub mniej ECOSYS MA4500ifx/ECOSYS MA4500ix: 21 s lub mniej
<b>Pojemność papieru</b>	<b>Kaseta</b>	500 arkuszy (80 g/m <sup>2</sup> )* <sup>2</sup>
	<b>Taca uniwersalna</b>	100 arkuszy (80 g/m <sup>2</sup> )

\*1 Tylko ECOSYS MA6000ifx/ECOSYS MA5500ifx

\*2 Aż do linii górnego limitu w kasecie.

Pozycja		Opis
Pojemność tacy wyjściowej	Taca wewnętrzna	ECOSYS MA6000ifx/ECOSYS MA5500ifx: 500 arkuszy (80 g/m <sup>2</sup> ) ECOSYS MA4500ifx/ECOSYS MA4500ix: 250 arkuszy (80 g/m <sup>2</sup> )
Technika zapisu obrazu		Przy użyciu lasera półprzewodnikowego i elektrofotografii
Pamięć		1,5 GB
Interfejs	Standard	Złącze interfejsu USB: 1 (Hi-Speed USB) Interfejs sieciowy: 1 (10 BASE-T/100 BASE-TX/1000 BASE-T) Gniazdo USB: 2 (Hi-Speed USB) Faks: 1 (Tylko ECOSYS MA6000ifx/ECOSYS MA5500ifx/ECOSYS MA4500ifx)
	Opcja	eKUIO: 1 Bezprzewodowa sieć lokalna: 1
Warunki Warunki otoczenia	Temperatura	10 do 32,5°C
	Wilgotność	15 do 80%
	Wysokość	Maks. 3500 m
	Oświetlenie	Maks. 1500 luksów
Wymiary (szer. × gł. × wys.)	ECOSYS MA4500ix/ ECOSYS MA4500ifx	475 × 476 × 575 mm
	ECOSYS MA5500ifx	480 × 495 × 590 mm
	ECOSYS MA6000ifx	480 × 495 × 610 mm
Waga (bez pojemnika z tonerem)	ECOSYS MA4500ix/ ECOSYS MA4500ifx	Okolo 22,5 kg
	ECOSYS MA5500ifx	Okolo 24,1 kg
	ECOSYS MA6000ifx	Okolo 24,5 kg
Wymagane miejsce (szer. × gł.) (przy używanej tacy wielofunkcyjnej)	ECOSYS MA4500ix/ ECOSYS MA4500ifx	475 × 666 mm
	ECOSYS MA5500ifx/ ECOSYS MA6000ifx	480 × 685 mm
Zasilanie		Model zasilany 230 V: 220 do 240 V ~ 50/60 Hz, 5,6 A
Zużycie energii produktu w trybie gotowości sieciowej (Gdy wszystkie porty sieciowe są podłączone.)		Informacje można znaleźć w poniższej witrynie. <a href="https://www.kyoceradocumentsolutions.eu/en/about-us/our-brand/environmental-policy.html">https://www.kyoceradocumentsolutions.eu/en/about-us/our-brand/environmental-policy.html</a>
Wyposażenie opcjonalne		➔ <a href="#">Urządzenia opcjonalne (strona 8-2)</a>

## Funkcje kopiowania

Pozycja		Opis	
Prędkość kopiowania (kaseta standardowa)	ECOSYS MA4500ix/ ECOSYS MA4500ifx	A4	45 arkuszy/min
		Letter	47 arkuszy/min
		Legal	38 arkuszy/min
		B5	36 arkuszy/min
		A5	23 arkusze/min
		Statement	23 arkusze/min
	ECOSYS MA5500ifx	A4	55 arkuszy/min
		Letter	57 arkuszy/min
		Legal	46 arkuszy/min
		B5	44 arkusze/min
A5		29 arkuszy/min	
A5 (poziomo)		82 arkusze/min	
Statement		29 arkuszy/min	
Statement (poziomo)		84 arkusze/min	
	A6	29 arkuszy/min	
ECOSYS MA6000ifx	A4	60 arkuszy/min	
	Letter	62 arkusze/min	
	Legal	50 arkuszy/min	
	B5	48 arkuszy/min	
	A5	32 arkusze/min	
	A5 (poziomo)	90 arkuszy/min	
	Statement	32 arkusze/min	
	Statement (poziomo)	92 arkusze/min	
		A6	32 arkusze/min
Czas wykonania pierwszej kopii (A4, umieścić na płycie, podawanie z kasety)		7 s lub mniej	
Poziom powiększenia		Tryb ręczny: 25 do 400%, narastająco co 1% Tryb automatyczny: wstępne ustawianie zmniejszania/powiększania	
Kopiowanie arkuszy		1 do 999 kopii	
Rozdzielczość		600 × 600 dpi	
Obsługiwane typy oryginałów		Arkusz, książka, obiekty trójwymiarowe (maksymalny rozmiar oryginału: Legal/Folio)	
System podawania oryginałów		Zamontowany na stałe	

## Funkcje drukarki

Pozycja	Opis
<b>Prędkość drukowania</b>	Taka sama jak prędkość kopiowania.
<b>Czas pierwszego wydruku (A4, podawanie z kasety)</b>	ECOSYS MA4500ix/ECOSYS MA4500ifx: 5,3 s lub mniej ECOSYS MA5500ifx/ECOSYS MA6000ifx: 4,5 s lub mniej
<b>Rozdzielczość</b>	Fast 1200, Fine 1200, 600 dpi
<b>System operacyjny</b>	Windows 8.1, Windows 10, Windows 11 Windows Server 2012/R2, Windows Server 2016, Windows Server 2019 Mac OS 10.9 lub nowszy
<b>Interfejs</b>	Złącze interfejsu USB: 1 (Hi-Speed USB) Interfejs sieciowy: 1 (10 BASE-T/100 BASE-TX/1000 BASE-T) Opcjonalny interfejs (opcja): 1 (do montażu IB-50/IB-51) Bezprzewodowa sieć lokalna (opcja): 1 (do montażu IB-37/IB-38)
<b>Język opisu strony</b>	PRESCRIBE
<b>Emulacja</b>	PCL6 (PCL-XL, PCL5c), KPDL3, PDF, XPS, Open XPS, TIFF/JPEG, URF, PWG Raster, PCLm

## Funkcje skanera

Pozycja		Opis
<b>Rozdzielczość</b>		600 dpi, 400 dpi, 300 dpi, 200×400 dpi, 200 dpi, 200×100 dpi
<b>Format pliku</b>		TIFF (kompresja MMR/JPEG), JPEG, PDF (kompresja MMR/JPEG), XPS, PDF/A, PDF o wysokiej kompresji, szyfrowany PDF, OPEN XPS, MS Office <sup>*1</sup> , przeszukiwalny PDF <sup>*1*2</sup>
<b>Prędkość skanowania<sup>*3</sup></b>	<b>(format A4 orientacja pozioma, rozdż. 200 dpi, jakość obrazu: oryginalny tekst/zdjęcie)</b>	<b>ECOSYS MA4500ix/ECOSYS MA4500ifx</b> 1-stronnie Czarno-białe 60 obrazów/min Kolor 40 obrazów/min 2-stronnie Czarno-białe 26 obrazów/min Kolor 17 obrazów/min <b>ECOSYS MA5500ifx/ECOSYS MA6000ifx</b> 1-stronnie Czarno-białe 60 obrazów/min Kolor 45 obrazów/min 2-stronnie Czarno-białe 120 obrazów/min Kolor 90 obrazów/min
	<b>(format A4 orientacja pozioma, rozdż. 300 dpi, jakość obrazu: oryginalny tekst/zdjęcie)</b>	<b>ECOSYS MA4500ix/ECOSYS MA4500ifx</b> 1-stronnie Czarno-białe 60 obrazów/min Kolor 40 obrazów/min 2-stronnie Czarno-białe 26 obrazów/min Kolor 17 obrazów/min <b>ECOSYS MA5500ifx/ECOSYS MA6000ifx</b> 1-stronnie Czarno-białe 60 obrazów/min Kolor 40 obrazów/min 2-stronnie Czarno-białe 120 obrazów/min Kolor 80 obrazów/min
<b>Interfejs</b>		Ethernet (10 BASE-T/100 BASE-TX/1000 BASE-T), USB
<b>System transmisji</b>		SMB, SMTP, FTP, FTP over SSL, USB, TWAIN <sup>*4</sup> , WIA <sup>*4</sup> , WSD

\*1 Gdy zainstalowano opcjonalny zestaw OCR Scan Activation Kit.

\*2 Microsoft Office 2007 lub nowszy

\*3 W przypadku stosowania procesora dokumentów (z wyjątkiem skanowania TWAIN i WIA).

\*4 Dostępny system operacyjny: Windows 8/Windows 8.1/Windows 10/Windows 11/Windows Server 2012/Windows Server 2012 R2/Windows Server 2016/Windows Server 2019

## Procesor dokumentów

Pozycja		Opis
Obsługiwane typy oryginałów		Oryginały arkuszowe
Rozmiar papieru	Maksimum	216 × 355,6 mm (papier długi 216 × 915 mm)
	Minimum	105 mm × 148 mm
Gramatura papieru		1-stronnie: 50 do 120 g/m <sup>2</sup> 2-stronnie: 50 do 120 g/m <sup>2</sup>
Pojemność	ECOSYS MA4500ix/ ECOSYS MA4500ifx	Maksymalnie 75 arkuszy (50 do 80 g/m <sup>2</sup> )* <sup>1</sup>
	ECOSYS MA5500ifx/ ECOSYS MA6000ifx	Maksymalnie 100 arkuszy (50 do 80 g/m <sup>2</sup> )

\*1 Aż do linii górnego limitu w procesorze dokumentów.

## Podajnik papieru (500 arkuszy) (Opcja)

Pozycja	Opis
Metoda podawania papieru	Wałek opóźniający (Liczba arkuszy: 500, 80 g/m <sup>2</sup> )
Rozmiar papieru	A4, A5, B5, B6, Folio, 216,0 mm × 340,0 mm, Letter, Legal, Statement, Executive, Oficio II, 16K, B5 (ISO), Koperta #10, Koperta #9, Koperta #6 3/4, Koperta Monarch, Koperta DL, Koperta C5, Oufuku Hagaki (pocztówka zwrotna), Nagagata 3, Youkei 4, Youkei 2, Niestandard. (92 × 162 mm do 216 × 356 mm)
Obsługiwane rodzaje papieru	Gramatura papieru: 60 do 120 g/m <sup>2</sup> Typy nośników: Zwykły, Szorstki, Makulaturowy, Zadrukowany, Czerpany, Kolorowy, Dziurkowany, Z nagłówkiem, Koperta, Wys. jakość, Niestand. 1 do 8
Wymiary (szer. × gł. × wys.)	380 × 410 × 121 mm
Waga	3,8 kg lub mniej



### NOTATKA

Skonsultuj się z dystrybutorem lub przedstawicielem serwisu, aby uzyskać informacje na temat zalecanych rodzajów papieru.



## Zszywacz ręczny (Tylko ECOSYS MA5500ifx/ECOSYS MA6000ifx)

Pozycja	Opis
Gramatura papieru	90 g/m <sup>2</sup> lub mniej
Liczba zszytych arkuszy <sup>*1</sup>	Maksymalnie 20 arkuszy (80 g/m <sup>2</sup> ) lub 15 arkuszy (90 g/m <sup>2</sup> lub mniej)
Wymiary (szer. × gł. × wys.)	67 × 165 × 135 mm
Waga	0,6 kg lub mniej

\*1 Stos papieru o grubości do 2 mm.



### NOTATKA

Skonsultuj się z dystrybutorem lub przedstawicielem serwisu, aby uzyskać informacje na temat zalecanych rodzajów papieru.

# Tworzenie kopii zapasowej danych

W przypadku jakiegokolwiek błędu dysku SSD, dysku twardego lub pamięci masowej tego urządzenia zostaną usunięte pliki ze skrzynki, dane odebranych faksów i wszystkie zapisane ustawienia. Nie będzie można ich przywrócić. Aby zapobiec wymazaniu danych, należy regularnie wykonywać kopie zapasowe:

- Tworzenie kopii zapasowej za pomocą narzędzia KYOCERA Net Viewer
  - ➔ [Tworzenie kopii zapasowej danych za pomocą KYOCERA Net Viewer \(strona 8-11\)](#)
- Tworzenie kopii zapasowej za pomocą narzędzia Command Center RX
  - ➔ [Tworzenie kopii zapasowej danych za pomocą Command Center RX \(strona 8-11\)](#)
- Utwórz kopię zapasową danych na dysku USB
  - ➔ [Tworzenie kopii zapasowej danych za pomocą dysku USB \(strona 8-12\)](#)

## Tworzenie kopii zapasowej danych za pomocą KYOCERA Net Viewer

Używaj narzędzia KYOCERA Net Viewer do regularnego tworzenia kopii zapasowej danych zapisanych w pamięci urządzenia.

- Ustawienia systemowe
  - Ustawienia sieciowe
  - Lista użytkowników
  - Książka adresowa
  - Ustawienia skrzynki dokumentów (z wyjątkiem plików w skrzynce dokumentów)
- ➔ Patrz *Podręcznik obsługi – w języku angielskim*.

## Tworzenie kopii zapasowej danych za pomocą Command Center RX

Używaj narzędzia Command Center RX, aby regularnie tworzyć kopię zapasową danych zapisanych w skrzynce dokumentów i skrzynce faksów na swoim komputerze. W tym rozdziale opisano procedurę tworzenia kopii zapasowej danych w skrzynce dokumentów. Kopie zapasowe skrzynek faksów tworzy się w taki sam sposób.

### 1 Wyświetl ekran.

- 1 Uruchom przeglądarkę internetową.
- 2 W pasku adresu wprowadź adres IP urządzenia lub jego nazwę hosta.  
Należy klikać wymienione elementy w przedstawionej kolejności, aby sprawdzić adres IP urządzenia i nazwę hosta.  
Wybierz pozycję [**Device Information**] na ekranie startowym > [**Identification/Wired Network**]  
Kliknij numer lub nazwę skrzynki niestandardowej, w której przechowywany jest dokument.

### 2 Pobierz dokument

- 1 Wybierz dane dokumentu, które mają być pobrane na komputer.  
W danym momencie można pobrać tylko dane jednego dokumentu.
- 2 Kliknij ikonę [**Download**]. Wybrany dokument zostanie wyświetlony na ekranie [**Print Settings**].
- 3 W razie potrzeby ustaw opcje [**Image Quality**] i [**File Format**].
- 4 Kliknij [**Download**].

## Tworzenie kopii zapasowej danych za pomocą dysku USB

Dane przechowywane w skrzynce niestandardowej i skrzynce faksów można zapisać na dysku USB. Jednocześnie można zapisać dane wielu dokumentów.

➔ Patrz *Podręcznik obsługi* – w języku angielskim.

# Lista funkcji z menu Ustawienia podstawowe zabezpieczeń

Funkcje ustawione na każdym poziomie ustawień podstawowych zabezpieczeń zostały opisane poniżej. Po wybraniu poziomu skonfiguruj go stosownie do środowiska.

## TLS

Poziom 1	Poziom 2	Poziom 3
Wł	Wł.	Wł.

## Ustawienia funkcji serwera

Można tylko ustawić za pomocą narzędzia Command Center RX.

### Wersja TLS

Poziom 1	Poziom 2	Poziom 3
TLS1.2, TLS1.3	TLS1.2, TLS1.3	TLS1.2, TLS1.3

### Prawidłowe ustawienia kryptografii

Poziom 1	Poziom 2	Poziom 3
3DES, AES, AES-GCM, AES, CHACHA20/POLY1305	AES-GCM, AES, CHACHA20/POLY1305	AES-GCM, AES, CHACHA20/POLY1305

### Hash

Poziom 1	Poziom 2	Poziom 3
SHA1, SHA-2 (256/384)	SHA-2 (256/384)	SHA-2 (256/384)

### Bezpieczeństwo IPP

Poziom 1	Poziom 2	Poziom 3
Zabezpieczenia (IPPS)	Zabezpieczenia (IPPS)	Zabezpieczenia (IPPS)

### Bezpieczeństwo HTTPS

Poziom 1	Poziom 2	Poziom 3
Zabezpieczenia (HTTPS)	Zabezpieczenia (HTTPS)	Zabezpieczenia (HTTPS)

### Zabezpieczenia Enhanced WSD

Poziom 1	Poziom 2	Poziom 3
Zabezpieczenia (Enhanced WSD over TLS)	Zabezpieczenia (Enhanced WSD over TLS)	Zabezpieczenia (Enhanced WSD over TLS)

## Zabezpieczenia eSCL

Poziom 1	Poziom 2	Poziom 3
Bez zabezpieczeń (eSCL over TLS i eSCL)	Zabezpieczenia (eSCL over TLS)	Zabezpieczenia (eSCL over TLS)

## Ustawienia funkcji klienta

Można tylko ustawić za pomocą narzędzia Command Center RX.

### Wersja TLS

Poziom 1	Poziom 2	Poziom 3
TLS1.2, TLS1.3	TLS1.2, TLS1.3	TLS1.2, TLS1.3

### Prawidłowe ustawienia kryptografii

Poziom 1	Poziom 2	Poziom 3
3DES, AES, AES-GCM, AES, CHACHA20/POLY1305	AES-GCM, AES, CHACHA20/POLY1305	AES-GCM, AES, CHACHA20/POLY1305

### Hash

Poziom 1	Poziom 2	Poziom 3
SHA1, SHA-2 (256/384)	SHA-2 (256/384)	SHA-2 (256/384)

## Ustawienia protokołu IPv4 (sieć przewodowa)

Można tylko ustawić za pomocą narzędzia Command Center RX.

### DNS przez TLS

Poziom 1	Poziom 2	Poziom 3
Wył.	Automatyczne	Wł.

### Automatyczna weryfikacja certyfikatu

Poziom 1	Poziom 2	Poziom 3
Data ważności	Data ważności	Data ważności

### Hash

Poziom 1	Poziom 2	Poziom 3
SHA-2 (256/384)	SHA-2 (256/384)	SHA-2 (256/384)

## Ustawienia protokołu IPv4 (sieć bezprzewodowa)

Można tylko ustawić za pomocą narzędzia Command Center RX.

### DNS przez TLS

Poziom 1	Poziom 2	Poziom 3
Wył.	Automatyczne	Wł.

### Automatyczna weryfikacja certyfikatu

Poziom 1	Poziom 2	Poziom 3
Data ważności	Data ważności	Data ważności

### Hash

Poziom 1	Poziom 2	Poziom 3
SHA-2 (256/384)	SHA-2 (256/384)	SHA-2 (256/384)

## Ustawienia protokołu IPv6 (sieć przewodowa)

Można tylko ustawić za pomocą narzędzia Command Center RX.

### DNS przez TLS

Poziom 1	Poziom 2	Poziom 3
Wył.	Automatyczne	Wł.

### Automatyczna weryfikacja certyfikatu

Poziom 1	Poziom 2	Poziom 3
Data ważności	Data ważności	Data ważności

### Hash

Poziom 1	Poziom 2	Poziom 3
SHA-2 (256/384)	SHA-2 (256/384)	SHA-2 (256/384)

## Ustawienia protokołu IPv6 (sieć bezprzewodowa)

Można tylko ustawić za pomocą narzędzia Command Center RX.

### DNS przez TLS

Poziom 1	Poziom 2	Poziom 3
Wył.	Automatyczne	Wł.

### Automatyczna weryfikacja certyfikatu

Poziom 1	Poziom 2	Poziom 3
Data ważności	Data ważności	Data ważności

### Hash

Poziom 1	Poziom 2	Poziom 3
SHA-2 (256/384)	SHA-2 (256/384)	SHA-2 (256/384)

## Protokół transmisji: FTP Klient (transmisja)

Można tylko ustawić za pomocą narzędzia Command Center RX.

### Automatyczna weryfikacja certyfikatu

Poziom 1	Poziom 2	Poziom 3
Data ważności	Data ważności	Data ważności

### Hash

Poziom 1	Poziom 2	Poziom 3
SHA-2 (256/384)	SHA-2 (256/384)	SHA-2 (256/384)

## Inne protokoły: HTTP (klient)

Można tylko ustawić za pomocą narzędzia Command Center RX.

### Automatyczna weryfikacja certyfikatu

Poziom 1	Poziom 2	Poziom 3
Data ważności	Data ważności	Data ważności

### Hash

Poziom 1	Poziom 2	Poziom 3
SHA-2 (256/384)	SHA-2 (256/384)	SHA-2 (256/384)

## Inne protokoły: SOAP

Można tylko ustawić za pomocą narzędzia Command Center RX.

### Automatyczna weryfikacja certyfikatu

Poziom 1	Poziom 2	Poziom 3
Data ważności	Data ważności	Data ważności

### Hash

Poziom 1	Poziom 2	Poziom 3
SHA-2 (256/384)	SHA-2 (256/384)	SHA-2 (256/384)

## Inne protokoły: LDAP

Można tylko ustawić za pomocą narzędzia Command Center RX.

### Automatyczna weryfikacja certyfikatu

Poziom 1	Poziom 2	Poziom 3
Data ważności	Data ważności	Data ważności

### Hash

Poziom 1	Poziom 2	Poziom 3
SHA-2 (256/384)	SHA-2 (256/384)	SHA-2 (256/384)

## Protokoły transmisji: SMTP (wysyłanie wiadomości e-mail)

Można tylko ustawić za pomocą narzędzia Command Center RX.

### Automatyczna weryfikacja certyfikatu

Poziom 1	Poziom 2	Poziom 3
Data ważności	Data ważności	Data ważności

### Hash

Poziom 1	Poziom 2	Poziom 3
SHA-2 (256/384)	SHA-2 (256/384)	SHA-2 (256/384)



## E-mail: ustawienia użytkownika POP3

Można tylko ustawić za pomocą narzędzia Command Center RX.

### Automatyczna weryfikacja certyfikatu

Poziom 1	Poziom 2	Poziom 3
Data ważności	Data ważności	Data ważności

### Hash

Poziom 1	Poziom 2	Poziom 3
SHA-2 (256/384)	SHA-2 (256/384)	SHA-2 (256/384)

## Protokoły drukowania

### NetBEUI

Poziom 1	Poziom 2	Poziom 3
Wł	Wył.	Wył.

### LPD

Poziom 1	Poziom 2	Poziom 3
Wł	Wł.	Wył.

### FTP (odbiór)

Poziom 1	Poziom 2	Poziom 3
Wł	Wył.	Wył.

### IPP

Poziom 1	Poziom 2	Poziom 3
Wł	Wył.	Wył.

### IPP przez TLS

Poziom 1	Poziom 2	Poziom 3
Wł		Wł.

### Raw

Poziom 1	Poziom 2	Poziom 3
Wł	Wł.	Wył.

**ThinPrint**

Poziom 1	Poziom 2	Poziom 3
Wł	Wył.	Wył.

**ThinPrint przez TLS**

Poziom 1	Poziom 2	Poziom 3
Wł	Wył.	Wył.

**Druk WSD**

Poziom 1	Poziom 2	Poziom 3
Wł	Wył.	Wył.

**POP (odbiór wiadomości e-mail)**

Poziom 1	Poziom 2	Poziom 3
Wył.	Wył.	Wył.

**Protokół transmisji****FTP Klient (transmisja)**

Poziom 1	Poziom 2	Poziom 3
Wł	Wył.	Wył.

**SMB**

Poziom 1	Poziom 2	Poziom 3
Wł	Wł.	Wył.

**Skan WSD**

Poziom 1	Poziom 2	Poziom 3
Wł	Wył.	Wył.

**Skan DSM**

Poziom 1	Poziom 2	Poziom 3
Wył.	Wył.	Wył.

**eSCL**

Poziom 1	Poziom 2	Poziom 3
Wył.	Wył.	Wył.

**eSCL przez TLS**

Poziom 1	Poziom 2	Poziom 3
Wł	Wł.	Wył.

**Inne protokoły****SNMPv1/v2c**

Poziom 1	Poziom 2	Poziom 3
Wł	Wł.	Wył.

**SNMPv3**

Poziom 1	Poziom 2	Poziom 3
Wł	Wł.	Wył.

**HTTP**

Poziom 1	Poziom 2	Poziom 3
Wł	Wył.	Wył.

**HTTPS**

Poziom 1	Poziom 2	Poziom 3
Wł	Wł.	Wł.

**Bezpieczne WSD**

Poziom 1	Poziom 2	Poziom 3
Wł	Wył.	Wył.

**Enhanced WSD (TLS)**

Poziom 1	Poziom 2	Poziom 3
Wł	Wł.	Wł.

**LDAP**

Poziom 1	Poziom 2	Poziom 3
Wył.	Wył.	Wył.

**LLTD**

Poziom 1	Poziom 2	Poziom 3
Wył.	Wył.	Wył.

**VNC (RFB)**

Poziom 1	Poziom 2	Poziom 3
Wył.	Wył.	Wył.

**VNC (RFB) przez TLS**

Poziom 1	Poziom 2	Poziom 3
Wył.	Wył.	Wył.

**Enhanced VNC (RFB) przez TLS**

Poziom 1	Poziom 2	Poziom 3
Wł	Wył.	Wył.

**TCP/IP: Ustawienia Bonjour****Bonjour**

Poziom 1	Poziom 2	Poziom 3
Wł	Wł.	Wył.

**Ustawienia sieciowe****Ustawienia Wi-Fi Direct**

Poziom 1	Poziom 2	Poziom 3
Wył.	Wył.	Wył.

**Połączenie****Ustawienia Bluetooth**

Poziom 1	Poziom 2	Poziom 3
Wył.	Wył.	Wył.

## Ustawienia blokowe interfejsu

### Urządzenie USB

Poziom 1	Poziom 2	Poziom 3
Brak blokowania	Brak blokowania	Zablokowanie

### Host USB

Poziom 1	Poziom 2	Poziom 3
Brak blokowania	Brak blokowania	Zablokowanie

### Dysk USB

Poziom 1	Poziom 2	Poziom 3
Brak blokowania	Brak blokowania	Zablokowanie

### Interfejs opcjonalny

Poziom 1	Poziom 2	Poziom 3
Brak blokowania	Brak blokowania	Zablokowanie

## Oszczędzanie energii/czasomierz

### Automatyczne resetowanie panelu

Poziom 1	Poziom 2	Poziom 3
Wł.	Wł.	Wł.

## Ustawienia zabezpieczeń dot. autoryzacji

### Blokada

Poziom 1	Poziom 2	Poziom 3
Wył.	Wył.	Wł.

## Ustawienia stanu zadania/historii zadań

### Wyświetlanie szczegółów stanu zadania

Poziom 1	Poziom 2	Poziom 3
Wyświetlanie wszystkiego	Wyświetlanie wszystkiego	Brak wyświetlania (wyświetlane tylko dla administratorów systemu)

## Wyświetlanie historii zadań

Poziom 1	Poziom 2	Poziom 3
Wyświetlanie wszystkiego	Wyświetlanie wszystkiego	Brak wyświetlania (wyświetlane tylko dla administratorów systemu)

## Wyświetlanie historii komunikacji faksów

Poziom 1	Poziom 2	Poziom 3
Wyświetlanie wszystkiego	Wyświetlanie wszystkiego	Brak wyświetlania (wyświetlane tylko dla administratorów systemu)

## Ograniczenie edycji

### Książka adresowa

Poziom 1	Poziom 2	Poziom 3
Brak ograniczenia	Brak ograniczenia	Tylko administrator

### Klawisz szyb. dostępu

Poziom 1	Poziom 2	Poziom 3
Brak ograniczenia	Brak ograniczenia	Tylko administrator

## Ustawienia zapobiegania niewłaściwemu wysłaniu

### Sprawdź miejsce docelowe przed wysłaniem

Poziom 1	Poziom 2	Poziom 3
Wył.	Wł.	Wł.

### Spr. wpisu dla now.m doc.

Poziom 1	Poziom 2	Poziom 3
Wył.	Wł.	Wł.

### Nowa pozycja docelowa

Poziom 1	Poziom 2	Poziom 3
Zezwól	Zezwól	Zabroń

### Nowa pozycja docelowa (faks)

Poziom 1	Poziom 2	Poziom 3
Zezwól	Zezwól	Zabroń

### Przywołaj miejsce docelowe

Poziom 1	Poziom 2	Poziom 3
Zabroń	Zabroń	Zabroń

## Rozsyłanie

Poziom 1	Poziom 2	Poziom 3
Zezwól	Zezwól	Zabroń

## Historia użycia miejsc docelowych

Poziom 1	Poziom 2	Poziom 3
Zezwól	Zezwól	Zabroń

## Ustawienia historii

### Historia błędów komunikacji

Poziom 1	Poziom 2	Poziom 3
Wył.	Wł.	Wł.

# Indeks

## Numeryczne

2-str./Oryginał książkowy 6-25

## A

AirPrint 4-11

Aplikacja 5-11

Automatyczne uśpienie 2-40

## B

Blokada oryginałów 2-2, 5-7

## C

Command Center RX 2-61

Czas pierwszego wydruku 8-7

Czas wykonania pierwszej kopii 8-6

Czyszczenie 7-2

szklana płyta 7-2

walek rejestrujący 7-4

wąska szyba skanera 7-3

Czytnik kart 2-7

## D

Dane techniczne 8-4

funkcje kopiowania 8-6

funkcje skanera 8-8

Podajnik papieru (500 arkuszy) (Opcja) 8-9

procesor dokumentów 8-9

urządzenie 8-4

zszywacz ręczny 8-10

Drukowanie uniwersalne 4-11

Drukowanie zkomputera 4-4

Dźwignia blokująca pojemnik z tonerem 2-6

## E

EcoPrint 6-23

Ekran Początek 2-17

Ekran pomocy 2-32

Energy Star (ENERGY STAR®) Program 1-11

## F

Format pliku 6-27

Funkcja automatycznego drukowania dwustronnego 1-11

Funkcja sterowania oszczędnością energii 1-11

Funkcje ułatwień dostępu 2-33

## G

Gęstość 6-22

Gniazdo dysku USB 2-2

Gniazdo interfejsu urządzeń opcjonalnych 2-4

Gniazdo zabezpieczenia przed kradzieżą 2-3

## I

Informacje prawne 1-9

Instalacja

oprogramowanie 2-45

Instalowanie

Macintosh 2-53

Windows 2-46

Interfejs sieciowy 2-8

Interfejs USB 2-8

## K

Kabel sieci LAN 2-8

Kabel sieciowy

podłączanie 2-9

Kabel USB

podłączanie 2-10

Kabel zasilania

Podłączanie 2-10

Kable 2-8

Kaseta

ładowanie papieru 3-4, 3-8

rozmiar papieru i typ nośnika 3-15

Kaseta 1 2-2

Kasety od 2 do 5 2-7

Knopflerfish License 1-10

Konfiguracja sieci

sieć przewodowa 2-37

Kopia 5-16

Kreator szybkiej konfiguracji 2-42

Kwestia nazw handlowych 1-9

## L

Lewa pokrywa 2-6

Liczn. wył. zas. 2-41

Logowanie uproszczone 2-35

## Ł

Ładowanie oryginałów 5-2

ładowanie oryginałów do procesora dokumentów 5-4

umieszczanie oryginałów na płycie 5-2

## M

Menu systemu

kreator szybkiej konfiguracji 2-42

Początek 2-17

Metoda podłączenia 2-8

Metoda wprowadzania znaków 8-3

Miejsce docelowe

ekran potwierdzenia miejsc docelowych 5-31

książka adresowa 5-27

sprawdzanie i edytowanie 5-31

Monotype Imaging License Agreement 1-10

Mopria 4-11

## N

Nazwa 2-34

Nazwy części 2-2



## O

Obraz oryginału 6-22  
Ograniczenia prawne dotyczące kopiowania 1-6  
Ograniczenia prawne dotyczące skanowania 1-6  
Ogranicznik papieru 2-2, 2-7, 3-17  
Ograniczone użycie tego produktu 1-8  
Określanie miejsca docelowego 5-27  
Operacja zdalna 7-21  
Orientacja oryginału 6-17  
Ostrzeżenia dotyczące obsługi 1-4  
Oszczędzanie zasobów - Papier 1-11  
otoczenia 1-3  
Oznaczenia stosowane w tym podręczniku xix  
Oznaczenia związane z bezpieczeństwem stosowane w tym podręczniku 1-2

## P

Panel dotykowy 2-14  
Panel operacyjny 2-2  
Papier  
ładowanie kartonu 3-14  
ładowanie kopert 3-14  
ładowanie papieru 3-2  
ładowanie papieru do kaset 3-4  
ładowanie papieru na tacę uniwersalną 3-11  
ładowanie papieru orozmiarze Statement do kaset 3-8  
rozmiar papieru i typ nośnika 3-15  
Środki ostrożności dotyczące ładowania papieru 3-3  
Plik  
format 6-27  
porządkowanie 6-28  
Płyta dociskowa 2-2  
Płyta oryginałów 2-2  
Płyta wydawania oryginałów 2-2  
Płyty wskaźnika rozmiaru oryginału 2-2  
Podłączanie  
kabel sieciowy 2-9  
kabel USB 2-10  
kabel zasilania 2-10  
Podręczniki dostarczane z urządzeniem xvi  
Pojemnik na zużyty toner 2-6  
Pojemnik tonera 2-6  
Pokrętło rozmiaru 2-5  
Pokrywa duplexu 2-5  
Pokrywa przednia 2-2  
Pokrywa utrwalacza 2-4  
Pomiń puste strony 6-25  
Porządkowanie plików 6-28  
Powiększanie widoku 2-33  
Powiększenie 6-18  
Poziom uśpienia 2-40  
Poziom wzn. oszcz. energii 2-41  
Prędkość drukowania 8-7  
Prędkość kopiowania 8-6  
Procesor dokumentów  
ładowanie oryginałów 5-4  
nazwy części 2-2  
oryginały nieobsługiwane przez procesor

dokumentów 5-4  
oryginały obsługiwane przez procesor dokumentów 5-4  
sposób ładowania oryginałów 5-4  
Prowadnica długości papieru 2-5, 3-5, 3-8  
Prowadnica szerokości oryginałów 2-2  
Prowadnice szerokości papieru 2-5, 3-5, 3-8  
Przedłużenie tacy 2-5  
Przeostroża 1-2  
Przycisk otwierania pokrywy przedniej 2-2  
Przydzielanie zadań klawiszy funkcji 2-22

## R

Reagowanie na komunikaty o błędach 7-23  
Regulacja obrazu  
Odświeżanie bębna 1 7-36  
Odświeżanie bębna 2 7-37  
Regularna konserwacja 7-2  
wymiana pojemnika na zużyty toner 7-11  
wymiana pojemnika z tonerem 7-6  
Reguły uśpienia 2-40  
Rozdzielczość 6-28, 8-6, 8-7  
Rozdzielczość skanowania 6-28  
Rozmiar oryginału 6-15  
Rozmiar wysyłania 6-26  
Rozwiązywanie problemów 7-14

## S

Sieć  
przygotowanie 2-37  
Skanowanie ciągłe 6-24  
Skróty 5-14  
dodawanie 5-14  
edytowanie i usuwanie skrótów 5-15  
Sortuj/przesunięcie 6-18  
Sprawdzanie licznika 2-60  
Start  
Dostosuj pasek zadań 2-19  
Dostosuj pulpit 2-19  
Tapeta 2-19  
Sterownik drukarki  
pomoc 4-3  
Symbole 1-2

## Ś

Środki ostrożności dotyczące lokalnych sieci bezprzewodowych 1-7  
Środki ostrożności dotyczące ładowania papieru 3-3

## T

Taca tylna 2-7  
Taca uniwersalna 2-5  
rozmiar papieru i typ nośnika 3-16  
Taca wewnętrzna 2-2  
TCP/IP (IPv4)  
ustawienia 2-37  
Temat/treść wiadomości e-mail 6-29  
Tryb dwustronny 6-20  
Tryb ogr. pob. prądu 2-39

- 
- Tryb uśpienia [2-39](#)
  - TWAIN
    - konfigurowanie sterownika TWAIN [2-57](#)
  - Tylna pokrywa 1 [2-3](#)
  - U**
  - Uchwyt [2-2](#)
  - Ulubione [5-8](#)
    - edycja [5-10](#)
    - przywoływanie [5-9](#)
    - rejestrowanie [5-9](#)
    - usuwanie [5-10](#)
  - Urządzenia opcjonalne
    - przegląd [8-2](#)
  - Ustawianie daty i godziny [2-36](#)
  - Ustawienia czasomierza tygodniowego [2-41](#)
  - Ustawienie kasety [3-15](#)
  - Usuń po wydrukowaniu [6-29](#)
  - Usuwanie awarii [7-14](#)
  - W**
  - Walek rejestrujący [2-6](#)
  - Wąska szyba skanera [2-2](#)
  - WIA
    - konfigurowanie sterownika WIA [2-59](#)
  - Wi-Fi Direct
    - drukowanie [4-11](#)
  - Włączanie [2-11](#)
  - Wpis
    - Temat [6-29](#)
  - Wprowadzanie liczb [2-30](#)
  - Wybór kolorów [6-24](#)
  - Wybór papieru [6-16](#)
  - Wylogowanie [2-35](#)
  - Wyłączanie [2-11](#)
  - Wyłącznik zasilania [2-2](#)
  - Wymiana pojemnika na zużyty toner [7-11](#)
  - Wymiana pojemnika z tonerem [7-6](#)
  - Wysyłanie [5-18](#)
    - przygotowanie do wysyłania dokumentu do komputera [3-18](#)
  - Wyślij do folderu (FTP) [5-18](#)
  - Wyślij do folderu (SMB) [5-18](#)
  - Wyślij jako e-mail [5-18](#)
  - Z**
  - Zacięcia papieru
    - kasety od 1 do 5 [7-41](#)
    - procesor dokumentów [7-47](#)
    - taca uniwersalna [7-40](#)
    - taca wewnętrzna [7-45](#)
    - wnętrze tylnej pokrywy [7-45](#)
    - wskaźniki lokalizacji zacięcia papieru [7-38](#)
  - Zacięcie papieru
    - Jednostka drukowania dwustronnego [7-42](#)
    - Wewnątrz urządzenia [7-43](#)
  - Zacięty papier [7-38](#)
  - Zarządzanie energią [1-11](#)
  - Zarządzanie logowaniem użytkownika
    - Logowanie [2-34](#)
    - Wylogowanie [2-35](#)
  - Zliczanie liczby wydrukowanych stron licznik [2-60](#)
  - Złącze interfejsu sieciowego [2-4](#)
  - Złącze interfejsu USB [2-4](#)
  - Złącze LINE [2-4](#)
  - Złącze TEL [2-4](#)
  - Zszywacz ręczny [2-7](#)

**QUALITY  
CERTIFICATE**

This machine has passed  
all quality controls and  
final inspection.

**KYOCERA Document Solutions America, Inc.  
Headquarters**

225 Sand Road, Fairfield, New Jersey 07004-0008, U.S.A.  
Phone: +1-973-808-8444  
Fax: +1-973-882-6000

**Latin America**

8240 NW 52nd Terrace, Suite 301  
Miami, Florida 33166, U.S.A.  
Phone: +1-305-421-6640

**KYOCERA Document Solutions  
Canada, Ltd.**

6120 Kestrel Rd., Mississauga, ON L5T 1S8, Canada  
Phone: +1-905-670-4425  
Fax: +1-905-670-8116

**KYOCERA Document Solutions  
Mexico, S.A. de C.V.**

Calle Arquimedes No. 130, 4 Piso, Colonia Polanco  
Chapultepec, Delegacion Miguel Hidalgo, Ciudad de  
Mexico, C.P.11560, Mexico  
Phone: +52-555-383-2741  
Fax: +52-555-383-7804

**KYOCERA Document Solutions  
Brazil, Ltda.**

Al. Mamoré, 503, 4º andar, salas 41, 42 e 43, do Ed. Icon  
Alphaville, Alphaville, Barueri, SP, CEP 06454-040, Brazil  
Phone: +55-11-2424-5353  
Fax: +55-11-2424-5304

**KYOCERA Document Solutions  
Chile SpA**

Andrés Bello 2299, Providencia Santiago,  
Region Metropolitana, Chile  
Phone: +56-2-2670-1900  
Fax: +56-2-2350-7150

**KYOCERA Document Solutions  
Australia Pty. Ltd.**

Level 3, Quarter One, 1 Epping Road, North Ryde NSW  
2113, Australia  
Phone: +61-2-9888-9999  
Fax: +61-2-9888-9588

**KYOCERA Document Solutions  
New Zealand Ltd.**

Ground Floor. 19 Byron Avenue, Takapuna, Auckland,  
New Zealand  
Phone: +64-9-415-4517  
Fax: +64-9-415-4597

**KYOCERA Document Solutions Asia Limited**

13/F., Mita Centre, 552-566, Castle Peak Road, Tsuen  
Wan, New Territories, Hong Kong, China  
Phone: +852-2496-5678  
Fax: +852-2610-2063

**KYOCERA Document Solutions  
(China) Corporation**

8F, No. 288 Nanjing Road West, Huangpu District,  
Shanghai, 200003, China  
Phone: +86-21-5301-1777  
Fax: +86-21-5302-8300

**KYOCERA Document Solutions  
Europe B.V.**

Bloemlaan 4, 2132 NP Hoofddorp, The Netherlands  
Phone: +31(0)20-654-0000  
Fax: +31(0)20-653-1256

**KYOCERA Document Solutions  
Nederland B.V.**

Beechavenue 25, 1119 RA Schiphol-Rijk, The Netherlands  
Phone: +31-20-5877200  
Fax: +31-20-5877260

**KYOCERA Document Solutions  
(U.K.) Limited**

Eldon Court 75-77 London Road, Reading, Berkshire RG1  
5BS, United Kingdom  
Phone: +44-118-931-1500  
Fax: +44-118-931-1108

**KYOCERA Document Solutions  
Italia S.p.A.**

Via Monfalcone 15, 20132, Milano, Italy  
Phone: +39-02-921791  
Fax: +39-02-92179-600

**KYOCERA Document Solutions  
Belgium N.V.**

Sint-Martinusweg 199-201 1930 Zaventem, Belgium  
Phone: +32-2-7209270  
Fax: +32-2-7208748

**KYOCERA Document Solutions  
France S.A.S.**

Espace Technologique de Saint-Aubin, Route de l'Orme,  
91190 Gif-sur-Yvette, France  
Phone: +33-1-69852600  
Fax: +33-1-69853409

**KYOCERA Document Solutions  
Espana, S.A.**

Calle Manacor, 2, Las Rozas, Madrid, 28290 Las Rozas  
de Madrid, Madrid, Spain  
Phone: +34-91-6318392  
Fax: +34-91-6318219

**KYOCERA Document Solutions  
Finland Oy**

Plaza Business Park Pilke, Äyritie 16, Vantaa, Finland  
Phone: +358-9-47805200  
Fax: +358-9-47805212

**KYOCERA Document Solutions  
Europe B.V. Amsterdam (NL) Zürich Branch**

Hohlstrasse 614, 8048 Zürich, Switzerland  
Phone: +41-44-9084949  
Fax: +41-44-9084950

**KYOCERA Bilgitas Document Solutions  
Turkey A.S.**

Altunizade Mah. Prof. Fahrettin Kerim Gökay Cad. No:45  
34662 ÜSKÜDAR İSTANBUL TURKEY  
Phone: +90-216-339-0020  
Fax: +90-216-339-0070

**KYOCERA Document Solutions  
Deutschland GmbH**

Otto-Hahn-Strasse 12, 40670 Meerbusch, Germany  
Phone: +49-2159-9180  
Fax: +49-2159-918100

**KYOCERA Document Solutions  
Austria GmbH**

Wienerbergstraße 11, Turm A, 18. OG, 1100 Wien, Austria  
Phone: +43-1-863380  
Fax: +43-1-86338-400

**KYOCERA Document Solutions  
Nordic AB**

Borgarfjordsgatan 11, 164 40 Kista, Sweden  
Phone: +46-8-546-550-00  
Fax: +46-8-546-550-10

**KYOCERA Document Solutions  
Norge Nuf**

Olaf Helsetsv. 6, 0619 Oslo, Norway  
Phone: +47-22-62-73-00  
Fax: +47-22-62-72-00

**KYOCERA Document Solutions  
Danmark A/S**

Ejby Industrivej 60, DK-2600 Glostrup, Denmark  
Phone: +45-70223880  
Fax: +45-45765850

**KYOCERA Document Solutions  
Portugal Lda.**

Rua do Centro Cultural, 41 (Alvalade) 1700-249 Lisboa,  
Portugal  
Phone: +351-21-843-6780  
Fax: +351-21-849-3312

**KYOCERA Document Solutions  
South Africa (Pty) Ltd.**

KYOCERA House, Hertford Office Park, 90 Bekker Road  
(Cnr. Allandale), Midrand, South Africa  
Phone: +27-11-540-2600  
Fax: +27-11-466-3050

**KYOCERA Document Solutions  
Russia LLC**

Building 2, 51/4, Schepkina St., 129110, Moscow, Russia  
Phone: +7(495)741-0004  
Fax: +7(495)741-0018

**KYOCERA Document Solutions Middle East**

Dubai Internet City, Bldg. 17,  
Office 157 P.O. Box 500817, Dubai, United Arab Emirates  
Phone: +971-4-4330412

**KYOCERA Document Solutions  
Czech, s.r.o.**

Harfa Office Park, Českomoravská 2420/15, Praha 9  
Czech Republic  
Phone: +420-222-562-246

**KYOCERA Document Solutions Inc.**

1-2-28 Tamatsukuri Chuo-ku Osaka 540-8585 Japan  
Phone: +81-6-6764-3555  
<https://www.kyoceradocumentsolutions.com>

